

คู่มือการศึกษา

# ปรมัตถธรรม ๔

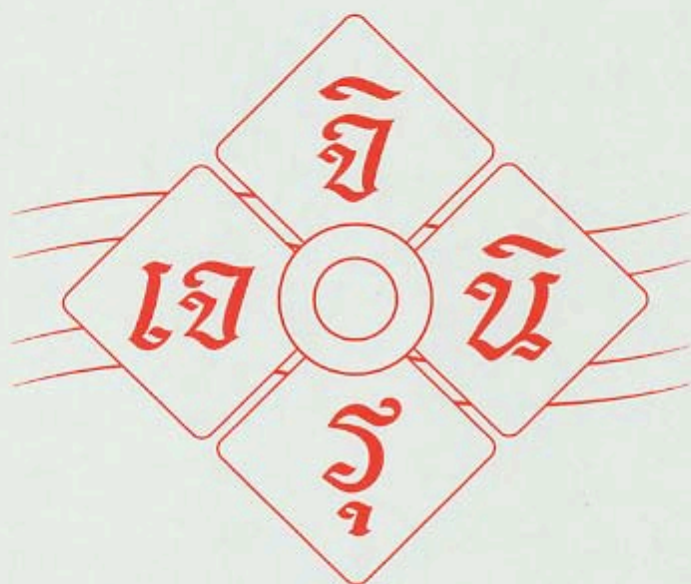

ชั้น จุฬาลงกรณ์มหาวิทยาลัย

โดย พระอธิการพรหมมาศ อธิปัตโต

อภิธรรมโชติกะวิทยาลัย

มหาจุฬาลงกรณ์ราชวิทยาลัย

มูลนิธิสัทธรรมโชติกะ จัดพิมพ์



# ปรมาัตถธรรม ๔



ชั้น จูพอาภิศรรมิกะตรี

โดย พระอธิการพรหมมาศ ชีรภทฺโท

พระปลัดชั้นธ์ อนาวีโล

มอบให้ มูลนิธิสัทธัมมโชติกะ  
พิมพ์ครั้งที่ ๖ จำนวน ๕,๐๐๐ เล่ม

๑ ตุลาคม ๒๕๔๕

# คำนำ

คู่มือ “ปรมัตถธรรม ๔” สำหรับผู้เริ่มเรียนพระอภิธรรมชั้นจุฬาลงกรณ์มหาวิทยาลัย เล่มนี้ย่อเฉพาะหลักสำคัญของ จิต เจตสิก รูป นิพพาน สำหรับนักศึกษาคิดตัวไปท่องไปดูเฉพาะหลักที่ควรกำหนดจำ ซึ่งเป็นพื้นฐานของการเรียนอภิธรรมในชั้นสูงต่อไป

ทางมูลนิธิสังฆมโฆติกะ ได้พิจารณาแล้ว เห็นว่าหนังสือเล่มนี้มีประโยชน์แก่นักศึกษาผู้เริ่มเรียน ควรได้มีการพิมพ์เผยแพร่ จึงได้ขออนุญาตจากผู้รวบรวม คือพระอธิการ พรหมมาศ ธีรภัทโท แห่งวัดเกาะแก้วคลองหลวง อ.พณิชนิคม จ.ชลบุรี ท่านได้กรุณาอนุญาตให้ทางมูลนิธิฯ ได้พิมพ์เพื่อเผยแพร่ให้เป็นประโยชน์แก่การศึกษาพระอภิธรรม

มูลนิธิสังฆมโฆติกะ

# นะ โม พุท ธา ยะ

ในภัทรกัปปีนี้มีพระพุทธเจ้าอุบัติขึ้นในโลก ๕ พระองค์ คือ

- |        |                   |              |               |
|--------|-------------------|--------------|---------------|
| ๑. นะ  | ได้แก่พระพุทธเจ้า | ทรงพระนามว่า | กุกกุสันโธ    |
| ๒. โม  | ได้แก่พระพุทธเจ้า | ทรงพระนามว่า | โกนาคม        |
| ๓. พุท | ได้แก่พระพุทธเจ้า | ทรงพระนามว่า | กัสสป         |
| ๔. ธา  | ได้แก่พระพุทธเจ้า | ทรงพระนามว่า | สมณโคดม       |
| ๕. ยะ  | ได้แก่พระพุทธเจ้า | ทรงพระนามว่า | ศรีอริยมุตไทย |

พระพุทธเจ้าทุกๆ พระองค์ ทั้งในภัทรกัปปีที่ในอดีต ปัจจุบัน และภัทรกัปที่เป็นอนาคต เวลาแสดงธรรมโปรดพุทธมารดาต้องแสดงด้วยพระอภิธรรม ๗ คัมภีร์ทุกๆ พระองค์เสมอเหมือนกัน เพราะเป็นการแสดงความกตัญญูกตเวทีต่อพุทธมารดาที่เคยให้ข้าวและน้ำนม

พระพุทธเจ้า “สมณโคดม” ของเรานี้ เมื่อตรัสรู้สัมมาสัมโพธิญาณแล้ว ในพรรษาที่ ๗ พระองค์เสด็จขึ้นไปโปรดพุทธมารดาขึ้นดาวดึงส์ พระองค์ประทับบนศิลาอาสน์ ชื่อปัทมกัมพล เทวดาทั้งหลายจากหิมันจักรวาลพากันมาประชุมเฝ้าห้อมล้อมพระพุทธองค์อยู่โดยรอบ พระพุทธองค์ทรงกระทำสังคฺขิตเทพบุตร ซึ่งเคยเป็นพุทธมารดา ให้เป็นประมุขในบรรดาเทวดาและพรหมทั้งหลายเหล่านั้น แล้วทรงแสดงพระอภิธรรม ๗ คัมภีร์ติดต่อกันตลอดพรรษากาล ด้วยเดชแห่งพระสัพพัญญุตญาณ

หลังจากนั้นพระพุทธองค์ทรงแสดงพระอภิธรรมแก่พระสารีบุตรที่ป่าไม้จันทร พระสารีบุตรได้นำเนื้อความของพระอภิธรรมมาแสดงแก่ศิษย์ของตนจำนวน ๕๐๐ นั้นได้สำเร็จอรหัตผล โดยอาศัยที่ได้ฟังพระอภิธรรมนั้น

กาลต่อมาเมื่อพระพุทธเจ้าได้ปรินิพพานล่วงไปแล้ว ๓ เดือน พระสาวกทั้งหลายได้ประชุมกันทำปฐมสังคายนา ซึ่งมีพระมหากัสสปเถระเจ้าเป็นประมุข และเป็นผู้ปุจฉา พระอุบาลีเถระวิสัยชนาพระวินัย พระอนนทเถระวิสัยชนา พระสุตตันตปิฎก และพระอภิธรรมปิฎก ฉะนั้นพระไตรปิฎกจึงมี ๓ ปิฎกด้วยกันคือ

พระวินัยปิฎก	มี ๒๑,๐๐๐ ธรรมขันธ์
พระสุตตันตปิฎก	มี ๒๑,๐๐๐ ธรรมขันธ์
พระอภิธรรมปิฎก	มี ๔๒,๐๐๐ ธรรมขันธ์
รวมคำสอนของพระพุทธเจ้า	มี ๘๔,๐๐๐ ธรรมขันธ์

โดยเฉพาะอย่างยิ่งพระอภิธรรมในยุคนี้ มีประชาชนสนใจมากโดยลำดับมา แต่การที่จะศึกษาพระอภิธรรมให้เข้าใจดี มีความรู้ และสนุกเพลิดเพลินในการศึกษานั้นควรมีหนังสือคู่มือการศึกษาพระอภิธรรมเบื้องต้นเสียก่อน จึงจะช่วยให้การศึกษาพระอภิธรรมง่ายและสะดวกสบายสืบต่อไป

### วิริเยน ทุกขมจเจติ

คนที่จะล่วงพ้นความทุกข์ไปได้เพราะความเพียร

# ภาพแสดงปริมาณทั้งหมด < โดยพิศดาร

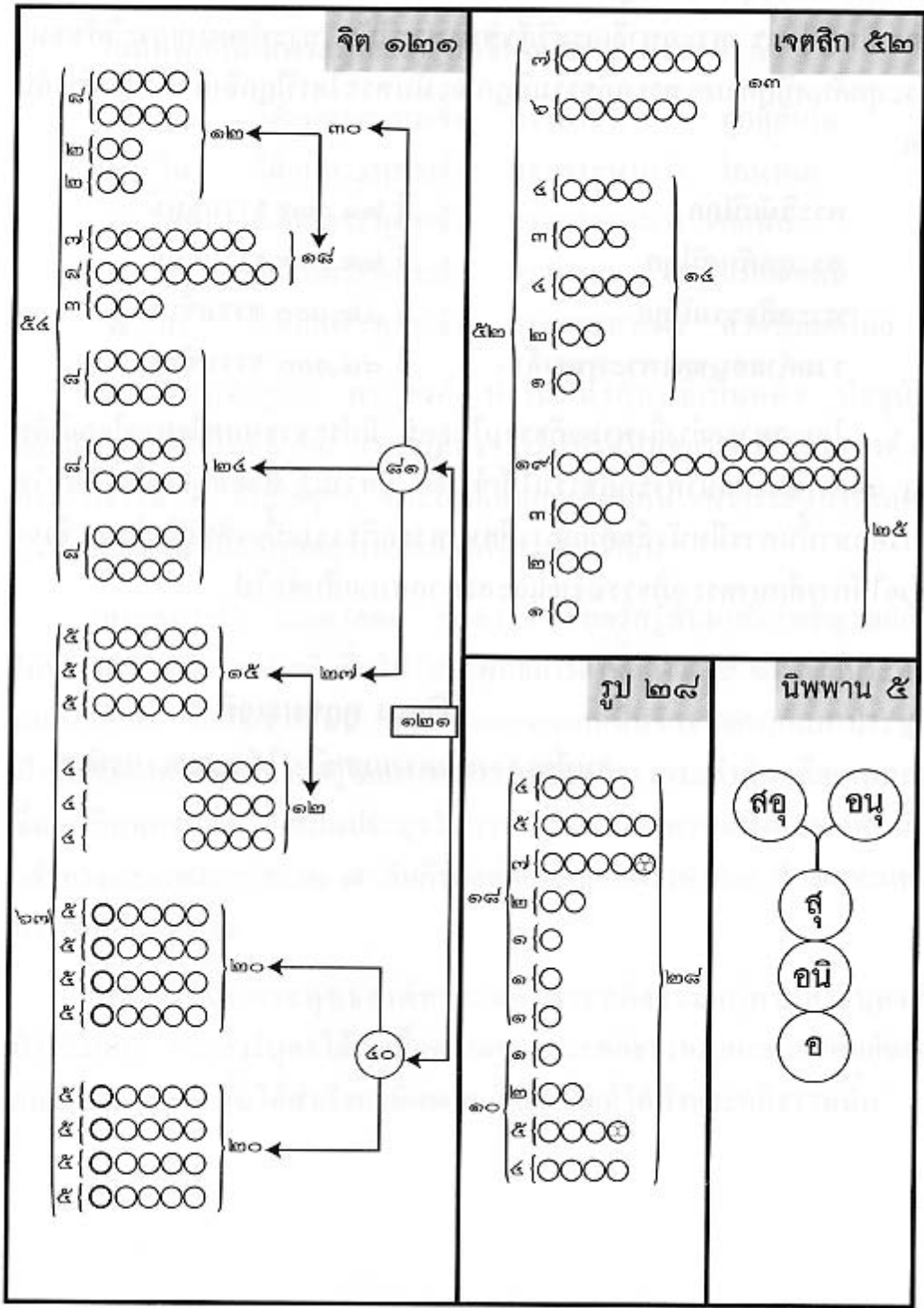

# ปณามและปฎิญาญาของพระอนุรุทธาจารย์

สมุมาสมพุทฺธมคฺคํ

สสทฺธมมคฺคณฺตุคฺคํ

อภิวาทิย ภาสิสฺสํ

อภิธมฺมคฺคตฺตสฺสคฺคํ

ข้าพระพุทธเจ้า (พระอนุรุทธาจารย์) ขอนอบน้อมถวายอภิวันทนาการแด่พระพุทธองค์ ผู้ตรัสรู้ญะยธรรมทั้งหลายเอง ไม่มีผู้เปรียบปาน พร้อมด้วยพระสัทธรรม และคณะพระอริยสงฆ์เจ้าทั้งหลาย ซึ่งเป็นผู้อุคตมแล้ว จักแต่งคัมภีร์ที่มีนามว่า อภิธมมัตตสังคหะต่อไป

อภิธมมัตตสังคหะ หมายความว่า การรวบรวมเนื้อความของพระอภิธรรมคือ จิต เจตสิก รูป นิพพาน โดยย่อ

## ปรมัตตธรรม ๔

ตคฺคต วุคฺคตฺตอภิธมฺมคฺคตฺต

จคฺคตฺต ปรมคฺคตฺต

จิตฺตฺต เจตสิกํ รูปํ

นิพฺพานมิตฺติ สพุทฺธา

ในอภิธมมัตตสังคหะนั้น เมื่อว่าโดยปรมัตตธรรมแล้วไม่ว่าประการใดๆ ย่อมมีเนื้อความของพระอภิธรรมอยู่เพียง ๔ ประการ คือ จิต เจตสิก รูป นิพพาน ปรมัตตธรรมมี ๔ อย่าง คือ

๑. จิต ธรรมชาติที่รู้อารมณ์ (อารมณ์ณวิฆานนลกฺขณํ) หมายความว่า ได้รับอารมณ์อยู่เสมออันเอง จึงเรียกว่ารู้อารมณ์
๒. เจตสิก ธรรมชาติที่อาศัยจิตเกิด (จิตตนิสฺสิตลคฺขณํ) เจตสิกนี้เมื่อเกิดขึ้น จะต้องเกิดในจิตเสมอ
๓. รูป ธรรมชาติที่เสื่อมสลายไปเพราะวิโรธิปัจจัย (รูปปฺนลคฺขณํ) หมายความว่ารูปนี้เมื่อถูกวิโรธิปัจจัย คือปัจจัยที่ไม่ถูกกัน ซึ่งได้แก่ ความเย็นและความร้อนเป็นต้น แล้วย่อมเปลี่ยนแปลงสลายไป
๔. นิพพาน ธรรมชาติที่สงบจากรูปนามขั้น ๕ (สนฺตลคฺขณํ)

## จิตปรมัตถ์

จิต มี ๔ ประเภท คือ

กามาวจรจิตมี ๕๔ รูปาวจรจิตมี ๑๕  
 อรูปาวจรจิตมี ๑๒ โลกุตตรจิตมี ๘ หรือ ๔๐  
 รวมเป็นจิต ๘๕ หรือ ๑๒๑

กามาวจรจิต ๕๔ ได้แก่ อกุศลจิต ๑๒  
 อเหตุกจิต ๑๘ กามาวจรโสภณจิต ๒๔

อกุศลจิต ๑๒ คือ

โลภมูลจิต ๘ โทสมูลจิต ๒ โมหมูลจิต ๒

อเหตุกจิต ๑๘ คือ

อกุศลวิปากจิต ๗

อเหตุกกุศลวิปากจิต ๘

อเหตุกกริยาจิต ๓

กามาวจรโสภณจิต ๒๔ คือ

มหากุศลจิต ๘

มหาวิปากจิต ๘

มหากกริยาจิต ๘

รูปาวจรจิต ๑๕ คือ

รูปาวจรกุศลจิต ๕

รูปาวจรวิปากจิต ๕

รูปาวจรกริยาจิต ๕

อรูปาวจรจิต ๑๒ คือ

อรูปาวจรกุศลจิต ๔

อรูปาวจรวิปากจิต ๔

อรูปาวจรกริยาจิต ๔

มหัคคตจิต ๒๗ คือ

รูปาวจรจิต ๑๕

อรูปาวจรจิต ๑๒

โลภีจิต ๘๑ คือ

กามาวจรจิต ๕๔

มหัคคตจิต ๒๗



## จิตปรมัตถ์

จิต มี ๔ ประเภท คือ

กามาวจรจิตมี ๕๔ รูปาวจรจิตมี ๑๕  
 อรูปาวจรจิตมี ๑๒ โลกุตตรจิตมี ๘ หรือ ๔๐  
 รวมเป็นจิต ๘๕ หรือ ๑๒๑

กามาวจรจิต ๕๔ ได้แก่ อกุศลจิต ๑๒  
 อเหตุกจิต ๑๘ กามาวจรโสภณจิต ๒๔

อกุศลจิต ๑๒ คือ

โลภมูลจิต ๘ โทสมูลจิต ๒ โมหมูลจิต ๒

อเหตุกจิต ๑๘ คือ

อกุศลวิปากจิต ๗

อเหตุกกุศลวิปากจิต ๘

อเหตุกกริยาจิต ๓

กามาวจรโสภณจิต ๒๔ คือ

มหากุศลจิต ๘

มหาวิปากจิต ๘

มหากริยาจิต ๘

รูปาวจรจิต ๑๕ คือ

รูปาวจรกุศลจิต ๕

รูปาวจรวิปากจิต ๕

รูปาวจรกริยาจิต ๕

อรูปาวจรจิต ๑๒ คือ

อรูปาวจรกุศลจิต ๔

อรูปาวจรวิปากจิต ๔

อรูปาวจรกริยาจิต ๔

มหัคคตจิต ๒๗ คือ

รูปาวจรจิต ๑๕

อรูปาวจรจิต ๑๒

โลภียจิต ๘๑ คือ

กามาวจรจิต ๕๔

มหัคคตจิต ๒๗

โลกุตตรจิต ๘ หรือ ๔๐ คือ

มรรคจิต ๔ หรือ ๒๐

ผลจิต ๔ หรือ ๒๐

รวม ๘ หรือ ๔๐

มรรคจิต ๔ หรือ ๒๐ คือ

โสดาปัตติมรรคจิต ๑ หรือ ๕

สกทาคามิมรรคจิต ๑ หรือ ๕

อนาคามิมรรคจิต ๑ หรือ ๕

อรหัตตมรรคจิต ๑ หรือ ๕

ผลจิต ๔ หรือ ๒๐ คือ

โสดาปัตติผลจิต ๑ หรือ ๕

สกทาคามิผลจิต ๑ หรือ ๕

อนาคามิผลจิต ๑ หรือ ๕

อรหัตตผลจิต ๑ หรือ ๕

ภวานจิต ๖๗ คือ

มหัคคตจิต ๒๗

โลกุตตรจิต ๔๐

สหตถุจจิต ๗๑ หรือ ๑๐๓ คือ

อกุศลจิต ๑๒

กามาวจรโสภณจิต ๒๔

มหัคคตจิต ๒๗

โลกุตตรจิต ๘ หรือ ๔๐

### จิตปรหมัตต์ ๘๘ หรือ ๑๒๑ ดวง

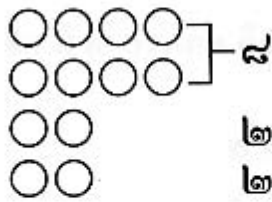

โลกมุขจิต ๘  
 โทสมุขจิต ๒  
 โมหมุขจิต ๒

รวมเป็น อกุศลจิต ๑๒

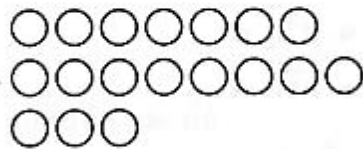

๘ อกุศลวิปากจิต ๗  
 ๘ อเหตุกกุศลวิปากจิต ๘  
 ๓ อเหตุกกริยาจิต ๓

รวมเป็น  
 อเหตุกจิต ๑๘

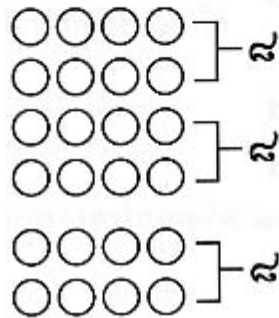

มหากุศลจิต ๘  
 มหาวิปากจิต ๘  
 มหากริยาจิต ๘

รวมเป็น  
 กามาวจรโสภณจิต ๒๔



รูปาวจรกุศลจิต ๕  
 รูปาวจรวิปากจิต ๕  
 รูปาวจรกริยาจิต ๕

รวมเป็น  
 รูปาวจรจิต ๑๕



อรูปราวจรกุศลจิต ๔  
 อรูปราวจรวิปากจิต ๔  
 อรูปราวจรกริยาจิต ๔

รวมเป็น  
 อรูปราวจรจิต ๑๒

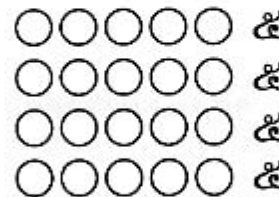

โสดาปัตติมรรคจิต ๑ หรือ ๕  
 สกทาคามิมรรคจิต ๑ หรือ ๕  
 อนาคามิมรรคจิต ๑ หรือ ๕  
 อรหัตตมรรคจิต ๑ หรือ ๕

รวมเป็น  
 มรรคจิต ๔  
 หรือ ๒๐

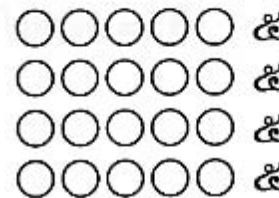

โสดาปัตติผลจิต ๑ หรือ ๕  
 สกทาคามีผลจิต ๑ หรือ ๕  
 อนาคามีผลจิต ๑ หรือ ๕  
 อรหัตตผลจิต ๑ หรือ ๕

รวมเป็น  
 ผลจิต ๔  
 หรือ ๒๐

## ความหมายของชื่อจิต

- กามาวจรจิต      หมายความว่า จิตที่ท่องเที่ยวเกิดอยู่ในภุมิ อันเป็นที่เกิดแห่งวัตถุกาม และกิลีสกามเป็นส่วนมาก
- อกุศลจิต      หมายความว่า จิตที่มีโทษ และให้ผลตรงกันข้ามกับกุศลจิต หรือเป็นจิตที่ประกอบกับอกุศลเจตสิก
- โลภมูลจิต      หมายความว่า จิตที่เกิดขึ้น โดยมีโลภเจตสิกเป็นมูลเป็นประธาน
- โทสมูลจิต      หมายความว่า จิตที่เกิดขึ้น โดยมีโทสเจตสิกเป็นมูลเป็นประธาน
- โมหมูลจิต      หมายความว่า จิตที่เกิดขึ้น โดยมีโมหเจตสิกเป็นมูลเป็นประธาน
- อเหตุกจิต      หมายความว่า จิตที่ไม่มีเหตุ ๖ ประกอบ (โลภะ, โทสะ, โมหะ, อโลภะ, อโทสะ, อโมหะ)
- อกุศลวิปากจิต      หมายความว่า วิปากที่เกิดจากอกุศลกรรม ๑๒ มีการเห็น การได้ยิน การได้กลิ่นที่ไม่ดี เป็นต้น
- อเหตุกกุศลวิปากจิต      หมายความว่า วิปากที่เกิดจากมหากุศลกรรม ๘ มีการเห็น การได้ยิน การได้กลิ่นที่ดี เป็นต้น แต่เป็น อเหตุกะ
- อเหตุกกริยาจิต      หมายความว่า จิตที่เกิดขึ้นโดยลำพัง ไม่ได้อาศัยกรรมแต่อย่างใด และไม่เป็นบุญเป็นบาป แต่เป็นอเหตุกะ
- อโสภณจิต      หมายความว่า จิตที่นอกจากโสภณจิตที่เป็นจิตสวยงาม หรือเป็นจิตที่ไม่ได้เกิดพร้อมกันกับโสภณเจตสิก
- โสภณจิต      หมายความว่า จิตที่เกิดพร้อมกันกับโสภณเจตสิก หรือเป็นจิตที่สวยงาม

พจนานุกรมศัพท์ ๑๒ ในคัมภีร์ มหาวิปាកจิต และ

มหากุศลจิต

จิตที่ปราศจากกิเลส

หมายความว่า จิตที่ไม่มีโทษ และให้ผลเป็นความสุข และสามารถให้ผลเกิดขึ้นมากกว่าตน ทั้งเป็นเบื้องต้นของฌาน อภิญญา มรรค ผล

มหาวิปាកจิต

หมายความว่า จิตที่เป็นผลของมหากุศล เพราะเมื่อว่าโดยเวทนา สัมปโยคะ สังขารแล้ว ก็เหมือนกันกับมหากุศลทุกประการ

มหากุริยาจิต

หมายความว่า จิตที่ชื่อว่ามหากุศลนั้นแหละ เกิดขึ้นในสันดานของพระอรหันต์

รูปาวจรจิต

หมายความว่า จิตทั้ง ๑๕ ดวงนี้ ท่องเที่ยวเกิดอยู่ในภูมิอันเป็นที่เกิดแห่งวัตถรูปรูป และกิลีสรูปเป็นส่วนมาก

อรูปร่างจิต

หมายความว่า จิตทั้ง ๑๒ ดวงนี้ ท่องเที่ยวเกิดอยู่ในภูมิอันเป็นที่เกิดแห่งกิลีสรูป และวัตถรูปรูปเป็นส่วนมาก

มหัคคตจิต

หมายความว่า จิตที่เข้าถึงความเป็นใหญ่ และประเสริฐ

โลเกียจิต

หมายความว่า <sup>๑๑๑๑</sup>จิตเหล่านี้ย่อมเกิดอยู่ในโลกทั้ง ๓ คือ กามโลก รูปโลก อรูปโลก

โลกุตตรจิต

หมายความว่า จิตที่พ้นจากโลกทั้ง ๓

สเหตุจิต

หมายความว่า จิตที่ประกอบด้วยเหตุ

## อกุศลจิต ๑๒

### โลภมูลจิต ๘ คือ

๑. โสมนสุสสหคตํ ทิฏฐิจิตตสมุပ္ยุตตํ อสงฺขาริกํ จิตฺตํ เกิดขึ้นโดยไม่มี การชักชวน พร้อมด้วยความดีใจ ประกอบด้วยความเห็นผิด
๒. โสมนสุสสหคตํ ทิฏฐิจิตตสมุပ္ยุตตํ สสงฺขาริกํ จิตฺตํ เกิดขึ้นโดยมี การชักชวน พร้อมด้วยความดีใจ ประกอบด้วยความเห็นผิด
๓. โสมนสุสสหคตํ ทิฏฐิจิตตวิปฺยุตตํ อสงฺขาริกํ จิตฺตํ เกิดขึ้นโดยไม่มี การชักชวน พร้อมด้วยความดีใจ ไม่ประกอบด้วยความเห็นผิด
๔. โสมนสุสสหคตํ ทิฏฐิจิตตวิปฺยุตตํ สสงฺขาริกํ จิตฺตํ เกิดขึ้นโดยมี การชักชวน พร้อมด้วยความดีใจ ไม่ประกอบด้วยความเห็นผิด
๕. อุเปกฺขาสหคตํ ทิฏฐิจิตตสมุပ္ยุตตํ อสงฺขาริกํ จิตฺตํ เกิดขึ้นโดยไม่มี การชักชวน พร้อมด้วยความเฉยๆ ประกอบด้วยความเห็นผิด
๖. อุเปกฺขาสหคตํ ทิฏฐิจิตตสมุပ္ยุตตํ สสงฺขาริกํ จิตฺตํ เกิดขึ้นโดยมี การชักชวน พร้อมด้วยความเฉยๆ ประกอบด้วยความเห็นผิด
๗. อุเปกฺขาสหคตํ ทิฏฐิจิตตวิปฺยุตตํ อสงฺขาริกํ จิตฺตํ เกิดขึ้นโดยไม่มี การชักชวน พร้อมด้วยความเฉยๆ ไม่ประกอบด้วยความเห็นผิด
๘. อุเปกฺขาสหคตํ ทิฏฐิจิตตวิปฺยุตตํ สสงฺขาริกํ จิตฺตํ เกิดขึ้นโดยมี การชักชวน พร้อมด้วยความเฉยๆ ไม่ประกอบด้วยความเห็นผิด

### โทสมูลจิต ๒ คือ

๑. โทมนสุสสหคตํ ปฏฺฐิมสมุပ္ยุตตํ อสงฺขาริกํ จิตฺตํ เกิดขึ้นโดยไม่มี การชักชวน พร้อมด้วยความเสียใจ ประกอบด้วยความโกรธ
๒. โทมนสุสสหคตํ ปฏฺฐิมสมุပ္ยุตตํ สสงฺขาริกํ จิตฺตํ เกิดขึ้นโดยมี การชักชวน พร้อมด้วยความเสียใจ ประกอบด้วยความโกรธ

## โมหมูลจิต ๒ คือ

๑. อุปเพกขาสหคต วิจิกิจุณาสมฺปยุตฺต จิตที่เกิดขึ้นพร้อมด้วยความเฉยๆ ประกอบด้วยความสงสัย
๒. อุปเพกขาสหคต อุทฺทจฺจสมฺปยุตฺต จิตที่เกิดขึ้นพร้อมด้วยความเฉยๆ ประกอบด้วยความฟุ้งซ่าน

## อเหตุกจิต ๑๘

## อกุศลวิปากจิต ๗ คือ

๑. อุปเพกขาสหคต จกฺขุวิญญาณํ จิตที่อาศัยจักขุวัตถุ เห็นรูปารมณฺ์ที่ไม่ดีเกิดขึ้นพร้อมด้วยความเฉยๆ
๒. อุปเพกขาสหคต โสทวิญญาณํ จิตที่อาศัยโสทวัตถุ ได้ยินเสียงที่ไม่ดีเกิดขึ้นพร้อมด้วยความเฉยๆ
๓. อุปเพกขาสหคต ฆานวิญญาณํ จิตที่อาศัยฆานวัตถุ รู้กลิ่นที่ไม่ดีเกิดขึ้นพร้อมด้วยความเฉยๆ
๔. อุปเพกขาสหคต ชิวหาวิญญาณํ จิตที่อาศัยชีวหาวัตถุ รู้รสที่ไม่ดีเกิดขึ้นพร้อมด้วยความเฉยๆ
๕. ทุกฺขสหคต กายวิญญาณํ จิตที่อาศัยกายวัตถุ รู้สึกโศภฏฐฺ์พารมณฺ์ที่ไม่ดีเกิดขึ้นพร้อมด้วยทุกขเวทนา
๖. อุปเพกขาสหคต สมฺปปฏิจฺจนจิตฺตํ จิตที่รับปัญญารมณฺ์ที่ไม่ดี เกิดขึ้นพร้อมด้วยความเฉยๆ
๗. อุปเพกขาสหคต สนฺุตีรณจิตฺตํ จิตที่ได้สวณปัญญารมณฺ์ที่ไม่ดี เกิดขึ้นพร้อมด้วยความเฉยๆ

### อเหตุกกุศลวิปากจิต ๘ คือ

๑. อุpekhasahakāṇi jhakkhaviṇṇaṇi จิตที่อาศัยจักขุวัตถุ เห็นรูปารมณ์ที่ดี เกิดขึ้นพร้อมด้วยความเฉยๆ
๒. อุpekhasahakāṇi sotthaviṇṇaṇi จิตที่อาศัยโสตวัตถุ ได้ยินเสียงที่ดี เกิดขึ้นพร้อมด้วยความเฉยๆ
๓. อุpekhasahakāṇi maṇaviṇṇaṇi จิตที่อาศัยฆานวัตถุ รู้กลิ่นที่ดี เกิดขึ้นพร้อมด้วยความเฉยๆ
๔. อุpekhasahakāṇi cīvuhaviṇṇaṇi จิตที่อาศัยชีวหาวัตถุ รู้รสที่ดี เกิดขึ้นพร้อมด้วยความเฉยๆ
๕. สุขสahakāṇi kāyaviṇṇaṇi จิตที่อาศัยกายวัตถุ รู้สึกโผฏฐัพพารมณ์ที่ดี เกิดขึ้นพร้อมด้วยสุขเวทนา
๖. อุpekhasahakāṇi sambhijjāṇi จิตที่รับปัญจารมณ์ที่ดี เกิดขึ้นพร้อมด้วยความเฉยๆ
๗. อุpekhasahakāṇi sabbārambhāṇi จิตที่ไต่สวนปัญจารมณ์ที่ดี เกิดขึ้นพร้อมด้วยความเฉยๆ
๘. โสมนสฺสahakāṇi sabbārambhāṇi จิตที่ไต่สวนปัญจารมณ์ที่ดี เกิดขึ้นพร้อมด้วยความดีใจ

### อเหตุกกริยาจิต ๓ คือ

๑. อุpekhasahakāṇi paṇḍitārambhāṇi จิตที่พิจารณาอารมณ์ทางปัญจทวารที่ดีและไม่ดี เกิดขึ้นพร้อมด้วยความเฉยๆ
๒. อุpekhasahakāṇi maṇḍitārambhāṇi จิตที่พิจารณาอารมณ์ทางมโนทวารที่ดีและไม่ดี เกิดขึ้นพร้อมด้วยความเฉยๆ
๓. โสมนสฺสahakāṇi mahārambhāṇi จิตที่ทำให้เกิดการยัมของพระอรหันต์ เกิดขึ้นพร้อมด้วยความดีใจ



## กามาวจรโสมณจิต ๒๔

มหากุศลจิต ๘ คือ

๑. โสมนสฺสสหคํ ฅาณสมฺปยุตฺตํ อสงฺขาริกํ จิตฺตํ เกิดขึ้น โดยไม่มีการชักชวน พร้อมด้วยความดีใจ ประกอบด้วยปัญญา
๒. โสมนสฺสสหคํ ฅาณสมฺปยุตฺตํ สสงฺขาริกํ จิตฺตํ เกิดขึ้น โดยมีการชักชวนพร้อมด้วยความดีใจ ประกอบด้วยปัญญา
๓. โสมนสฺสสหคํ ฅาณวิปฺปยุตฺตํ อสงฺขาริกํ จิตฺตํ เกิดขึ้น โดยไม่มีการชักชวน พร้อมด้วยความดีใจ ไม่ประกอบด้วยปัญญา
๔. โสมนสฺสสหคํ ฅาณวิปฺปยุตฺตํ สสงฺขาริกํ จิตฺตํ เกิดขึ้น โดยมีการชักชวนพร้อมด้วยความดีใจ ไม่ประกอบด้วยปัญญา
๕. อุปกุขาสหคํ ฅาณสมฺปยุตฺตํ อสงฺขาริกํ จิตฺตํ เกิดขึ้น โดยไม่มีการชักชวน พร้อมด้วยความเฉยๆ ประกอบด้วยปัญญา
๖. อุปกุขาสหคํ ฅาณสมฺปยุตฺตํ สสงฺขาริกํ จิตฺตํ เกิดขึ้น โดยมีการชักชวน พร้อมด้วยความเฉยๆ ประกอบด้วยปัญญา
๗. อุปกุขาสหคํ ฅาณวิปฺปยุตฺตํ อสงฺขาริกํ จิตฺตํ เกิดขึ้น โดยไม่มีการชักชวน พร้อมด้วยความเฉยๆ ไม่ประกอบด้วยปัญญา
๘. อุปกุขาสหคํ ฅาณวิปฺปยุตฺตํ สสงฺขาริกํ จิตฺตํ เกิดขึ้น โดยมีการชักชวน พร้อมด้วยความเฉยๆ ไม่ประกอบด้วยปัญญา

มหาวิปากจิต ๘ มหากริยาจิต ๘ ชาติ และคำแปล

เหมือนกันกับ มหากุศลจิต ๘ ทุกประการ

## รูปาวจรจิต ๑๕ คือ

๑. วิตกวิจาร์ปีตีสุขเอกกตาสहितํ ปฐมขุฌาน กุสลจิตฺตํ วิปากจิตฺตํ  
กรียจิตฺตํ ปฐมฌาน กุสลจิต ๑ วิปากจิต ๑ กรียาจิต ๑ ที่เกิดพร้อม  
ด้วยองค์ฌาน ๕ คือ วิตก วิจาร์ ปีติ สุข เอกกตตา
๒. วิจาร์ปีตีสุขอกกตาสहितํ ทุตติยขุฌาน กุสลจิตฺตํ วิปากจิตฺตํ กรียจิตฺตํ  
ทุตติยฌาน กุสลจิต ๑ วิปากจิต ๑ กรียาจิต ๑ ที่เกิดพร้อมด้วยองค์  
ฌาน ๔ คือ วิจาร์ ปีติ สุข เอกกตตา
๓. ปีตีสุขเอกกตาสहितํ ตติยขุฌาน กุสลจิตฺตํ วิปากจิตฺตํ กรียจิตฺตํ  
ตติยฌาน กุสลจิต ๑ วิปากจิต ๑ กรียาจิต ๑ ที่เกิดพร้อมด้วยองค์  
ฌาน ๓ คือ ปีติ สุข เอกกตตา
๔. สุขเอกกตาสहितํ จตุตถขุฌาน กุสลจิตฺตํ วิปากจิตฺตํ กรียจิตฺตํ  
จตุตถฌาน กุสลจิต ๑ วิปากจิต ๑ กรียาจิต ๑ ที่เกิดพร้อมด้วยองค์  
ฌาน ๒ คือ สุข เอกกตตา
๕. อุเบกขาเอกกตาสहितํ ปญจมขุฌาน กุสลจิตฺตํ วิปากจิตฺตํ กรียจิตฺตํ  
ปญจมฌาน กุสลจิต ๑ วิปากจิต ๑ กรียาจิต ๑ ที่เกิดพร้อมด้วย  
องค์ฌาน ๒ คือ อุเบกขา เอกกตตา

## อรุปาวจรจิต ๑๒ คือ

๑. อรุเปกขาเอกกคตาสหิต์ อากาसानัญญาตณ กุสลจิตต์ วิปากจิตต์  
กรียจิตต์ อากาसानัญญาตณ กุสลจิต ๑ วิปากจิต ๑ กรียาจิต ๑  
ที่เกิดพร้อมด้วยองค์มาน ๒ คือ อรุเบกขา เอกกคตา
๒. อรุเปกขาเอกกคตาสหิต์ วิญญาณัญญาตณ กุสลจิตต์ วิปากจิตต์  
กรียจิตต์ วิญญาณัญญาตณ กุสลจิต ๑ วิปากจิต ๑ กรียาจิต ๑  
ที่เกิดพร้อมด้วยองค์มาน ๒ คือ อรุเบกขา เอกกคตา
๓. อรุเปกขาเอกกคตาสหิต์ อากิญจัญญาตณ กุสลจิตต์ วิปากจิตต์  
กรียจิตต์ อากิญจัญญาตณ กุสลจิต ๑ วิปากจิต ๑ กรียาจิต ๑  
ที่เกิดพร้อมด้วยองค์มาน ๒ คือ อรุเบกขา เอกกคตา
๔. อรุเปกขาเอกกคตาสหิต์ เนวสณฺณานาสณฺณายตณ กุสลจิตต์ วิปากจิตต์  
กรียจิตต์ เนวสณฺณานาสณฺณายตณ กุสลจิต ๑ วิปากจิต ๑ กรียาจิต  
๑ ที่เกิดพร้อมด้วยองค์มาน ๒ คือ อรุเบกขา เอกกคตา

## โลกุตตรจิต ๔๐ คือ

### มรรคจิต

๑. วิตกฺกวิจาร์ปิตฺตีสฺซุขเอกกคตาสหิต์ ปสมฺมุขฺฆานโสตาปตฺติมคฺคจิตต์ สก  
ทาคามิมคฺคจิตต์ อนาคามิมคฺคจิตต์ อรหตฺตมคฺคจิตต์ ปฐมฆาน  
โสตาปตฺติมรรคจิต ๑ สกทาคามิมรรคจิต ๑ อนาคามิมรรคจิต ๑  
อรหัตตมรรคจิต ๑ ที่เกิดพร้อมด้วยองค์มาน ๕ คือ วิตก วิจาร์ ปิต  
ตีสฺซุข เอกกคตา
๒. วิจาร์ปิตฺตีสฺซุขเอกกคตาสหิต์ ทุตฺติยฺมุขฺฆานโสตาปตฺติมคฺคจิตต์ สกท  
คามิมคฺคจิตต์ อนาคามิมคฺคจิตต์ อรหตฺตมคฺคจิตต์ ทุตฺติยฆานโสตา  
ปิตฺติมรรคจิต ๑ สกทาคามิมรรคจิต ๑ อนาคามิมรรคจิต ๑ อรหัตต  
มรรคจิต ๑ ที่เกิดพร้อมด้วยองค์มาน ๔ คือ วิจาร์ ปิตฺตีสฺซุข เอกกคตา

๓. ปิติสุขเอกกุตตาสหิต์ ตติยชฺฆานโสตาปตฺติมคฺคจิตฺตํ สกทาคามิมคฺคจิตฺตํ อนาคามิมคฺคจิตฺตํ อรหตฺตมคฺคจิตฺตํ ตติยฆานโสตาปตฺติมรรคจิต ๑ สกทาคามิมรรคจิต ๑ อนาคามิมรรคจิต ๑ อรหัตตมรรคจิต ๑ ที่เกิดพร้อมด้วยองค์ฌาน ๓ คือ ปิติ สุข เอกกคตา
๔. สุขเอกกุตตาสหิต์ จตฺตถชฺฆานโสตาปตฺติมคฺคจิตฺตํ สกทาคามิมคฺคจิตฺตํ อนาคามิมคฺคจิตฺตํ อรหตฺตมคฺคจิตฺตํ จตฺตถฆานโสตาปตฺติมรรคจิต ๑ สกทาคามิมรรคจิต ๑ อนาคามิมรรคจิต ๑ อรหัตตมรรคจิต ๑ ที่เกิดพร้อมด้วยองค์ฌาน ๒ คือ สุข เอกกคตา
๕. อุเบกขาเอกกุตตาสหิต์ ปญฺจมชฺฆานโสตาปตฺติมคฺคจิตฺตํ สกทาคามิมคฺคจิตฺตํ อนาคามิมคฺคจิตฺตํ อรหตฺตมคฺคจิตฺตํ ปญฺจมฆานโสตาปตฺติมรรคจิต ๑ สกทาคามิมรรคจิต ๑ อนาคามิมรรคจิต ๑ อรหัตตมรรคจิต ๑ ที่เกิดพร้อมด้วยองค์ฌาน ๒ คือ อุเบกขา เอกกคตา

### ผลจิต

๑. วิตกกุวิจารณ์ปิติสุขเอกกุตตาสหิต์ ปจฺมชฺฆานโสตาปตฺติผลจิตฺตํ สกทาคามีผลจิตฺตํ อนาคามีผลจิตฺตํ อรหตฺตผลจิตฺตํ ปจฺมฆานโสตาปตฺติผลจิต ๑ สกทาคามีผลจิต ๑ อนาคามีผลจิต ๑ อรหัตตผลจิต ๑ ที่เกิดพร้อมด้วยองค์ฌาน ๕ คือ วิตก วิจารณ์ ปิติ สุข เอกกคตา
๒. วิจารณ์ปิติสุขเอกกุตตาสหิต์ ทุตติยชฺฆานโสตาปตฺติผลจิตฺตํ สกทาคามีผลจิตฺตํ อนาคามีผลจิตฺตํ อรหตฺตผลจิตฺตํ ทุตติยฆานโสตาปตฺติผลจิต ๑ สกทาคามีผลจิต ๑ อนาคามีผลจิต ๑ อรหัตตผลจิต ๑ ที่เกิดพร้อมด้วยองค์ฌาน ๔ คือ วิจารณ์ ปิติ สุข เอกกคตา
๓. ปิติสุขเอกกุตตาสหิต์ ตติยชฺฆานโสตาปตฺติผลจิตฺตํ สกทาคามีผลจิตฺตํ อนาคามีผลจิตฺตํ อรหตฺตผลจิตฺตํ ตติยฆานโสตาปตฺติผลจิต ๑ สกทาคามีผลจิต ๑ อนาคามีผลจิต ๑ อรหัตตผลจิต ๑ ที่เกิดพร้อมด้วยองค์ฌาน ๓ คือ ปิติ สุข เอกกคตา

๔. สุขเอกกัคคตาสहित์ จตุตถชุณฺณานโสภาปตฺติผลจิตฺตํ สกทาคามิผลจิตฺตํ  
อนาคามิผลจิตฺตํ อรหตฺตผลจิตฺตํ จตุตถฉนฺนโสภาปตฺติผลจิต ๑  
สกทาคามิผลจิต ๑ อนาคามิผลจิต ๑ อรหัตตผลจิต ๑ ที่เกิดพร้อม  
ด้วยองค์ฉนฺน ๒ คือ สุข เอกกัคคตา
๕. อุเบกขาเอกกัคคตาสहित์ ปญฺจฉนฺนโสภาปตฺติผลจิตฺตํ สกทาคามิ  
ผลจิตฺตํ อนาคามิผลจิตฺตํ อรหตฺตผลจิตฺตํ ปญฺจฉนฺนโสภาปตฺติ  
ผลจิต ๑ สกทาคามิผลจิต ๑ อนาคามิผลจิต ๑ อรหัตตผลจิต ๑  
ที่เกิดพร้อมด้วยองค์ฉนฺน ๒ คือ อุเบกขา เอกกัคคตา

จำแนกจิต ๑๒๑ เป็นนัยๆ มีอยู่ ๘ นัย

๑. ชาติเภทนัย การแยกประเภทของจิตโดยชาติมี ๔ ชาติ คือ  
อกุศลชาติ กุศลชาติ วิปากชาติ กริยาชาติ
๒. ภูมิเภทนัย การแยกประเภทของจิตโดยภูมิทั้ง ๔ คือ กามภูมิ  
รูปภูมิ อรูปภูมิ โลกุตตรภูมิ
๓. โสภณเภทนัย การแยกประเภทของจิตโดยโสภณะ และโสภณะ
๔. โลกเภทนัย การแยกประเภทของจิตโดยโลกียะ และโลกุตระ
๕. เหตุเภทนัย การแยกประเภทของจิตโดยเหตุกะ และสเหตุกะ
๖. ฉนฺนเภทนัย การแยกประเภทของจิตโดยฉนฺน และฉนฺน
๗. เวทนาเภทนัย การแยกประเภทของจิตโดยเวทนา ๕ คือ สุขเวทนา  
ทุกขเวทนา โสมนัสเวทนา โทมนัสเวทนา อุเบกขา  
เวทนา
๘. สัมปโยคเภทนัย การแยกประเภทของจิตโดยสัมปยุตต์ และวิปยุตต์
๙. สังขารเภทนัย การแยกประเภทของจิตโดยสังขาริก และ  
อสังขาริก

## ๑. ชาติเกทณัย มี ๔ คือ

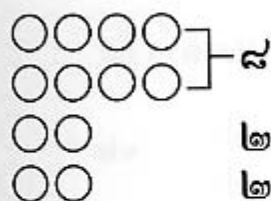

๑



๒

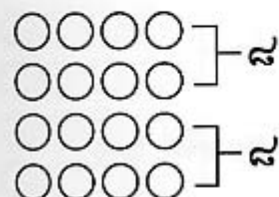

๓



๔



๕

๕

๕



๖

๖

๖

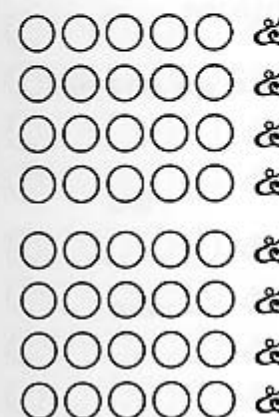

๗

๗

๗

๗

๗

๗

๗

๗

๑. อกุศลชาติ มี ๑๒ ดวง คือ
- |           |   |
|-----------|---|
| โลกมูลจิต | ๑ |
| โทสมูลจิต | ๒ |
| โมหมูลจิต | ๒ |

๒. กุศลชาติ มี ๓๗ ดวง คือ
- |                  |    |
|------------------|----|
| มหากุศลจิต       | ๑  |
| รูปาวจรกุศลจิต   | ๕  |
| อรูปราวจรกุศลจิต | ๕  |
| มรรคจิต          | ๒๐ |

๓. วิปากชาติ มี ๕๒ ดวง คือ
- |                    |    |
|--------------------|----|
| อกุศลวิปากจิต      | ๑  |
| อเหตุกกุศลวิปากจิต | ๑  |
| มหาวิปากจิต        | ๑  |
| รูปาวจรวิปากจิต    | ๕  |
| อรูปราวจรวิปากจิต  | ๕  |
| ผลจิต              | ๒๐ |

๔. กริยาชาติ มี ๒๐ ดวง คือ
- |                   |   |
|-------------------|---|
| อเหตุกกิริยาจิต   | ๑ |
| มหากริยาจิต       | ๑ |
| รูปาวจรกริยาจิต   | ๕ |
| อรูปราวจรกริยาจิต | ๕ |

## ๒. ภูมิภานัย มี ๔ คือ

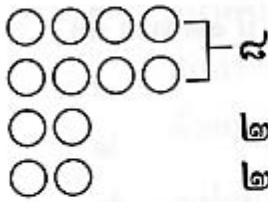

๑. กามภูมิ มี ๕๔ ดวง คือ

อกุศลจิต ๑๒

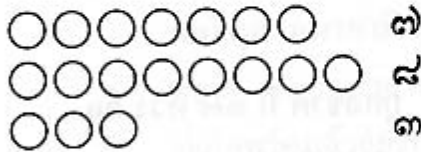

อเหตุกจิต ๑๘

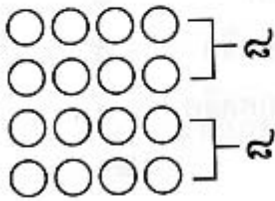

กามาวจรโสภณจิต ๒๔



๒. รูปภูมิ มี ๑๕ ดวง คือ

รูปาวจรกุศลจิต ๕



รูปาวจรวิปากจิต ๕

รูปาวจรกริยาจิต ๕



๓. อรูปภูมิ มี ๑๒ ดวง คือ

อรูปาวจรกุศลจิต ๔

อรูปาวจรวิปากจิต ๔

อรูปาวจรกริยาจิต ๔

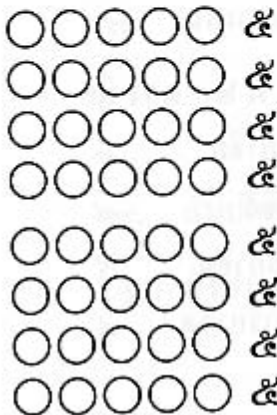

๔. โลกุตตรภูมิ มี ๔๐ ดวง คือ

มรรคจิต ๒๐

ผลจิต ๒๐

## ๓. โสภณเกทนีย มี ๒ คือ

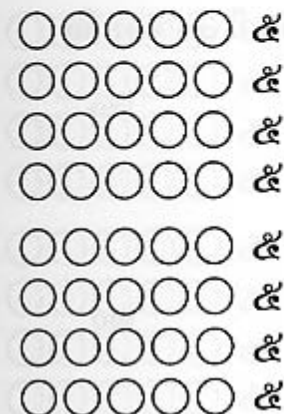
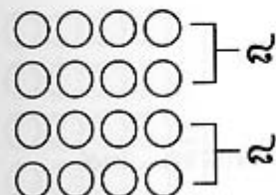
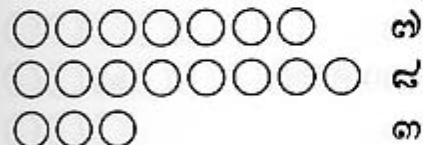
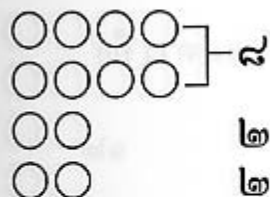

๑. อโสภณจิต มี ๓๐ ดวง คือ

อกุศลจิต ๑๒

อเหตุกจิต ๑๘

๒. โสภณจิต มี ๕๑ ดวง คือ

กามาวจรโสภณจิต ๒๔

รูปาวจรจิต ๑๕

อรูปราวจรจิต ๑๒

โสกุตตรจิต ๔๐



## ๔. โลกเกทน้อย มี ๒ คือ

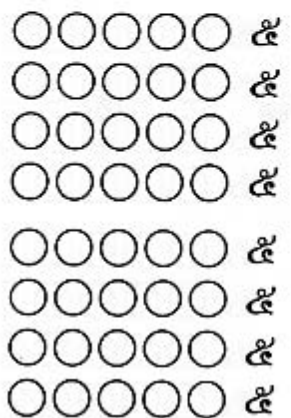
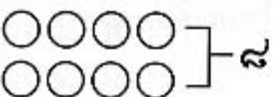
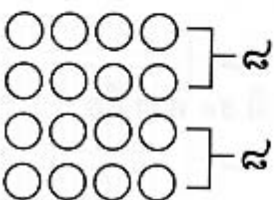
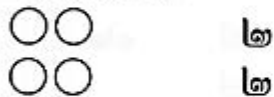
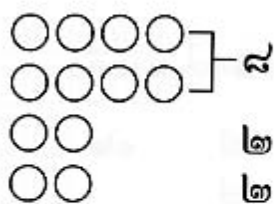

๑. โลกียจิต มี ๘๑ ดวง คือ

อกุศลจิต ๑๒

อเหตุกจิต ๑๘

กามาวจรโสภณจิต ๒๔

รูปาวจรจิต ๑๕

อรูปาวจรจิต ๑๒

๒. โลกุตตรจิต มี ๔๐ ดวง คือ

มรรคจิต ๒๐

ผลจิต ๒๐

## ๕. เหตุเกณนัย มี ๒ คือ

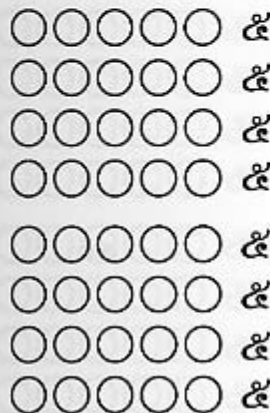
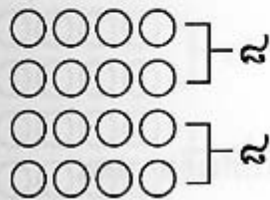
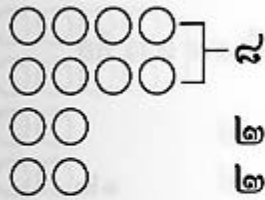

๑. อเหตุกจิต มี ๑๘ ดวง คือ

อกุศลวิปากจิต ๓

อเหตุกกุศลวิปากจิต ๘

อเหตุกกริยาจิต ๓

๒. สเหตุกจิต มี ๑๐๓ ดวง คือ

อกุศลจิต ๑๒

กามาวจรโสมณจิต ๒๔

รูปาวจรจิต ๑๕

อรูปาวจรจิต ๑๒

โลกุตตรจิต ๔๐

## ๖. ฦานเกาหนัถมี ๒ คือ

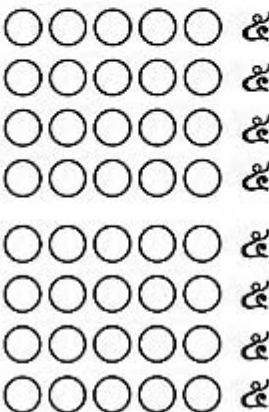
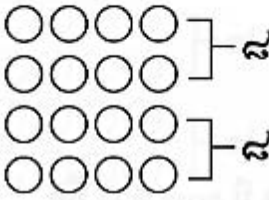
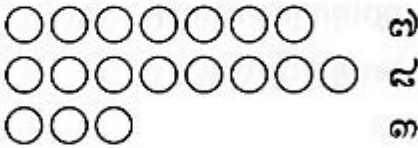
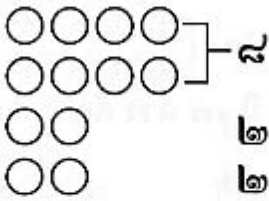

๑. อฦานจิต มี ๕๔ ดวง คือ

อกุศลจิต ๑๒

อเหตุกจิต ๑๘

กามาจร โสภณจิต ๒๔

๒. ฦานจิตมี ๖๗ ดวง คือ

รูปาวจรจิต ๑๕

อรูปาจรจิต ๑๒

โลกุตตรจิต ๔๐

## ๓. เวทนาเภทนัย มี ๕ คือ

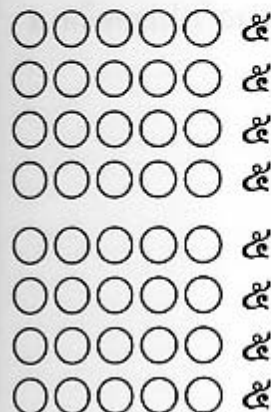
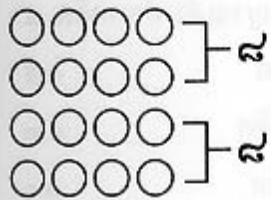
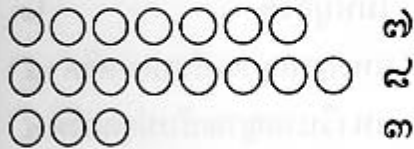
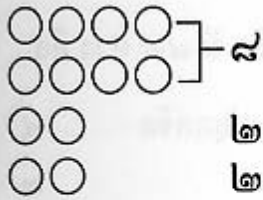

๑. สุขเวทนา มี ๑ ดวง คือ  
สุขสหคตกายวิญญานจิต ๑
๒. ทุกขเวทนา มี ๑ ดวง คือ  
ทุกขสหคตกายวิญญานจิต ๑
๓. โสมนัสเวทนา มี ๖๒ ดวง คือ  
โลกมูลโสมนัส ๔  
โสมนัสสันตிரณจิต ๑  
โสมนัส-หสิตุปปาทจิต ๑  
มหากุศลโสมนัส ๔  
มหาวิบากโสมนัส ๔  
มหากริยาโสมนัส ๔  
ปฐมฉานจิต ๑๑  
ทุติยฉานจิต ๑๑  
ตติยฉานจิต ๑๑  
จตุตถฉานจิต ๑๑
๔. โทมนัสเวทนา มี ๒ ดวง คือ  
โทสมูลจิต ๒
๕. อุเบกขาเวทนา มี ๕๕ ดวง คือ  
โลกมूलอุเบกขา ๔  
โมหมูลจิต ๒  
อเหตุกอุเบกขา ๑๔  
มหากุศลอุเบกขา ๔  
มหาวิบากอุเบกขา ๔  
มหากริยาอุเบกขา ๔  
ปัญจฉานจิต ๒๓



### ๕. สังขารเภทน้อย มี ๒ คือ

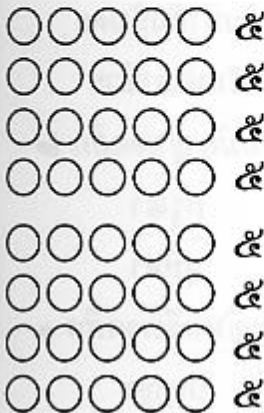
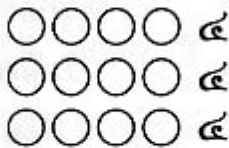
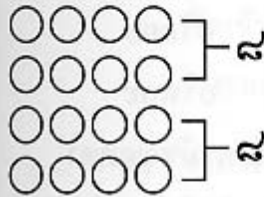
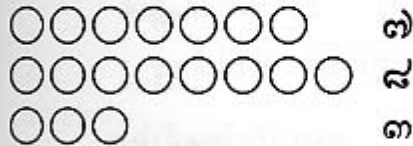
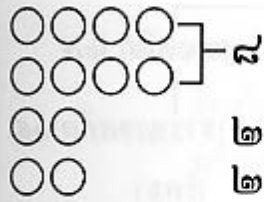

๑. อสังขาริกจิต มี ๓๗ ดวง คือ

โลกมูลจิต ดวงที่ ๑ กับดวงที่ ๓  
ดวงที่ ๕ กับดวงที่ ๗

โทสมูลจิต ดวงที่ ๑

โมหมูลจิต ๒

อหตุกจิต ๑๘

มหากุศลจิต ดวงที่ ๑ กับดวงที่ ๓  
ดวงที่ ๕ กับดวงที่ ๗

มหาวิปากจิต ดวงที่ ๑ กับดวงที่ ๓  
ดวงที่ ๕ กับดวงที่ ๗

มหากริยาจิต ดวงที่ ๑ กับดวงที่ ๓  
ดวงที่ ๕ กับดวงที่ ๗

๒. สสังขาริกจิต มี ๘๔ ดวง คือ

โลกมูลจิต ดวงที่ ๒ กับดวงที่ ๔  
ดวงที่ ๖ กับดวงที่ ๘

โทสมูลจิต ดวงที่ ๒

มหากุศลจิต ดวงที่ ๒ กับดวงที่ ๔  
ดวงที่ ๖ กับดวงที่ ๘

มหาวิปากจิต ดวงที่ ๒ กับดวงที่ ๔  
ดวงที่ ๖ กับดวงที่ ๘

มหากริยาจิต ดวงที่ ๒ กับดวงที่ ๔  
ดวงที่ ๖ กับดวงที่ ๘

รูपाจรจิต ๑๕

อรูपाจรจิต ๑๒

โลกุตตรจิต ๔๐

## เจตสิก ๕๒

อัญญาสมานาเจตสิก ๑๓	อกุศลเจตสิก ๑๔	โสภณเจตสิก ๒๕
สัพพจิตตสาธารณเจตสิก ๗	โมหะเจตสิก ๔	โสภณสาธารณเจตสิก ๑๕
ผัสสะ	โมหะ	สัทธา
เวทนา	อหิริกะ	สติ
สัญญา	อนินตตัปปะ	หิริ
เจตนา	อุทธีจจะ	โอดตัปปะ
เอกัคคตา		อโลภะ
ชีวิตินทรีย์	โลติกเจตสิก ๓	อโทสะ
มนสิการ	โลภะ	ตัดตรมัมหมัตตตา
	ทิกฺขุ	กายปัสสัทธิ จิตตปัสสัทธิ
ปกิณณกเจตสิก ๖	มานะ	กายลหุตา จิตตลหุตา
วิตก		กายมูหุตา จิตตมูหุตา
วิจารณ์	โทจตุกเจตสิก ๔	กายกัมมัณฺญูตา จิตตกัมมัณฺญูตา
อริโมกข์	โทสะ	กายปาคุญฺญูตา จิตตปาคุญฺญูตา
วิริยะ	อิสสา	กายชุกตา จิตตชุกตา
ปีติ	มัจฉริยะ	วิรตีเจตสิก ๓
นันทะ	กุกกุจจะ	สัมมาวาจา
	ถีนะ	สัมมากัมมันตะ
	มัทธะ	สัมมาอาชีวะ
	ฉีทุกเจตสิก ๒	อัปปมัญญาเจตสิก ๒
	ฉินะ	กรุณา
	มัทธะ	มุทิตา
	วิจิกิจณาเจตสิก ๑	ปัญญาอินทรีย์เจตสิก ๑
	วิจิกิจณา	ปัญญา

## ลักษณะ ๔ ประการของเจตสิก

๑. เอกุปปาตะ เจตสิกนี้เกิดพร้อมกับจิตเสมอ หมายความว่า เมื่อจิตเกิด เจตสิกก็เกิดขึ้นด้วยกัน จะว่าจิตเกิดก่อน เจตสิกเกิดทีหลัง หรือเจตสิกเกิดก่อน จิตเกิดทีหลังนั้นไม่ได้
๒. เอนินโรธะ ในทำนองเดียวกัน เมื่อจิตดับ เจตสิกก็ดับด้วย ไม่มีใครดับก่อนหรือดับทีหลัง
๓. เอกาลัมพะนะ อารมณ์ที่เจตสิกเข้ารับอยู่เป็นอารมณ์เดียวกันกับที่จิตเข้าไปรับ เช่น จิตรับอารมณ์สีขาบ เจตสิกก็รับสีขาบด้วย จิตรับอารมณ์สีดำ เจตสิกก็รับสีดำด้วย ดังนี้ เป็นต้น
๔. เอกวัตถุชะ ที่อาศัยเกิดของเจตสิกก็เป็นชนิดเดียวกันกับที่อาศัยเกิดของจิต เช่น จิตอาศัยตาเกิด เจตสิกก็อาศัยตาเกิดด้วย จิตอาศัยหูเกิด เจตสิกก็อาศัยหูเกิดด้วย จิตอาศัยหัวใจเกิด เจตสิกก็อาศัยหัวใจเกิดด้วย ดังนี้

เจตสิก ๕๒ นี้ เมื่อว่าโดยราสีมี ๓ ราสี คือ

๑. อัญญสมานราสี
๒. อุกุศลราสี
๓. โสภณราสี



### ภาพของเจตสิก ๕๒ ดวง



อัญญาสมาทาน  
เจตสิก ๑๓

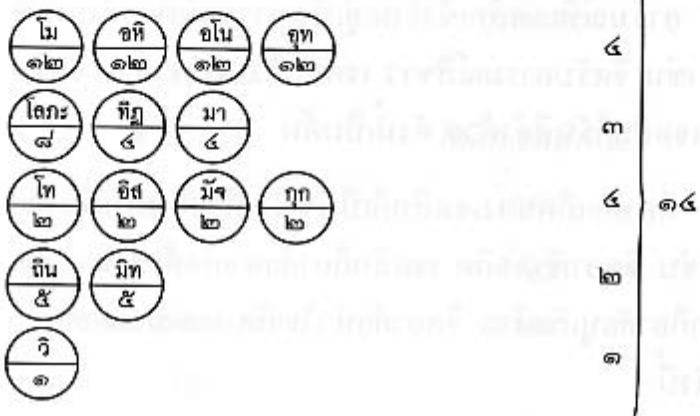

อกุศลเจตสิก ๑๔

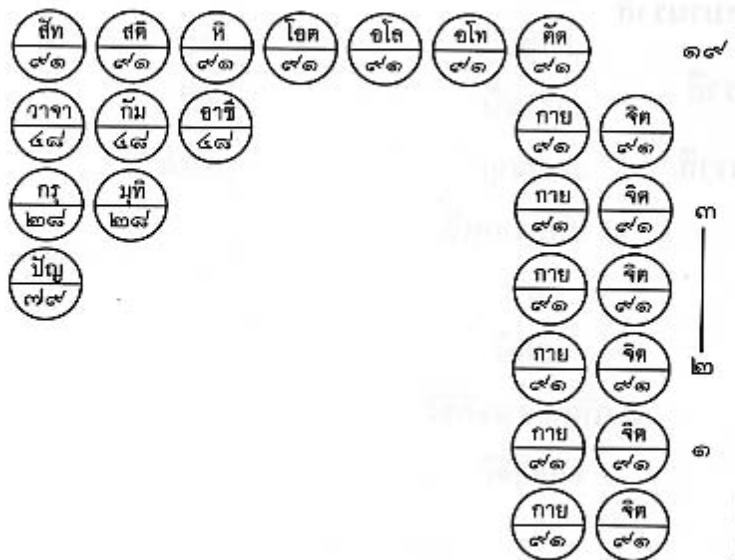

โสภณเจตสิก ๒๕

## เจตสิกปรหมัตถ์

เจตสิก มี ๕๒ คือ

อัญญุสมานเจตสิก ๑๓

อกุศลเจตสิก ๑๔

โสภณเจตสิก ๒๕

อัญญุสมานเจตสิก ๑๓ คือ

สัพพจิตตสาธารณเจตสิก ๗

ปกิณณกเจตสิก ๖

อกุศลเจตสิก ๑๔ คือ

โมหจุกเจตสิก ๔

โลติกเจตสิก ๓

โทหจุกเจตสิก ๔

ถีนุกเจตสิก ๒

วิจิกิจฉาเจตสิก ๑

โสภณเจตสิก ๒๕ คือ

โสภณสาธารณเจตสิก ๑๕

วีรตีเจตสิก ๓

อัปมัชฌญาเจตสิก ๒

ปัญญินทรียเจตสิก ๑

### อัญญุสมานเจตสิก ๑๓

สัพพจิตตสาธารณเจตสิก ๗ คือ

๑. ผัสสะ ธรรมชาติที่กระทบอารมณ์
๒. เวทนา ธรรมชาติที่เสวยอารมณ์
๓. สัญญา ธรรมชาติที่จำอารมณ์
๔. เจตนา ธรรมชาติที่กระตุ้นเตือนและชักชวนสัมปยุตตธรรมในอารมณ์เพื่อให้ทำหน้าที่ของตนๆ
๕. เอกัคคตา ธรรมชาติที่สงบและให้สัมปยุตตธรรมตั้งอยู่ในอารมณ์เดียว
๖. ชีวิตินทรีย ธรรมชาติที่รักษาสัมปยุตตธรรม
๗. มนสิการ ธรรมชาติที่มุ่งและนำสัมปยุตตธรรมสู่อารมณ์

## ปกิณณกเจตสิก ๖ คือ

- |             |  |
|-------------|--|
| ๑. วิตก     | ธรรมชาติที่ยกสัมปยุตตธรรมขึ้นสู่อารมณ์ คือ คิดอารมณ์ |
| ๒. วิจารณ์  | ธรรมชาติที่มีการเคล้าคลึงอารมณ์                      |
| ๓. อธิโมกข์ | ธรรมชาติที่ตัดสินอารมณ์                              |
| ๔. วิริยะ   | ธรรมชาติที่มีความพยายามในอารมณ์                      |
| ๕. ปิติ     | ธรรมชาติที่มีความชื่นชมยินดีในอารมณ์                 |
| ๖. จันทะ    | ธรรมชาติที่ปรารถนาอารมณ์                             |

## อกุศลเจตสิก ๑๔

## โมจตุกเจตสิก ๔ คือ

- |             |   |
|-------------|---|
| ๑. โมหะ     | ธรรมชาติที่บังสภาพตามความเป็นจริงของอารมณ์ไว้<br>คือหลง |
| ๒. อหิริกะ  | ธรรมชาติที่ไม่มี ความละอายต่อทุจริต                     |
| ๓. อโนตตปปะ | ธรรมชาติที่ไม่กลัวต่อทุจริต                             |
| ๔. อุทธัจจะ | ธรรมชาติที่ฟุ้งซ่าน คือ รับอารมณ์ไม่มั่น                |

## โลติกเจตสิก ๓ คือ

- |          |   |
|----------|---|
| ๑. โลภะ  | ธรรมชาติที่มีความต้องการ และติดใจในกามคุณอารมณ์ |
| ๒. ทิฏฐิ | ธรรมชาติที่มีความเห็นผิดในอารมณ์                |
| ๓. มานะ  | ธรรมชาติที่มีความเย่อหยิ่ง ถือตัว               |

## โทจตุกเจตสิก ๔ คือ

- |             |  |
|-------------|--|
| ๑. โทสะ     | ธรรมชาติที่ประทุษร้ายในอารมณ์  |
| ๒. อีสสา    | ธรรมชาติที่มีความไม่พอใจในสมบัติ หรือคุณความดี<br>ของผู้อื่น           |
| ๓. มัจฉริยะ | ธรรมชาติที่มีความหวงแหนทรัพย์สินสมบัติ หรือ<br>คุณความดีของตน          |
| ๔. กุกกุจจะ | ธรรมชาติที่มีความรำคาญใจในทุจริตที่ทำไปแล้ว และ<br>ในสุจริตที่ไม่ได้ทำ |

ดีทุกเจตสิก ๒ คือ

๑. ถีนะ                      ธรรมชาติที่ทำให้จิตแข็งข่มที่ถอดออกจากอารมณ์
๒. มितระ                    ธรรมชาติที่ทำให้เจตสิกแข็งข่มที่ถอดออกจากอารมณ์

วิจิกิจฉาเจตสิก ๑ คือ

๑. วิจิกิจฉา                ธรรมชาติที่มีความสงสัย ไม่ตกลงใจ คือวิพากษ์  
วิจารณ์ในคุณพระพุทฺธ พระธรรม พระสงฆ์ เป็นต้น

## โสภณเจตสิก ๒๕

โสภณสาธารณเจตสิก ๑๕ คือ

๑. สัทธา                      ธรรมชาติที่มีความเชื่อ และเลื่อมใสในพระพุทฺธ  
พระธรรม พระสงฆ์ ตามความเป็นจริง เชื่อใน  
กรรม และผลของกรรม
๒. สติ                         ธรรมชาติที่มีความระลึกในอารมณ์ที่เกี่ยวข้องด้วย  
กุศลธรรม มีคุณของพระพุทฺธ พระธรรม  
พระสงฆ์ เป็นต้น
๓. หิริ                         ธรรมชาติที่มีความเกลียด และละอายต่อ  
การงานอันเป็นทุจริต
๔. โอตตัปปะ                ธรรมชาติที่สะดุ้งกลัวต่อการงานอันเป็นทุจริต
๕. อโลภะ                      ธรรมชาติที่ไม่อยากได้ และไม่คิดอยู่ในกามคุณ  
อารมณ์
๖. อโทสะ                    ธรรมชาติที่ไม่ประทุษร้ายในอารมณ์
๗. ตัตตรมฺหณัตตตา        ธรรมชาติที่ทำให้ จิต เจตสิก สม่่าเสมอใน  
กิจของตนๆ ไม่ให้มีการยิ่งหย่อน

๘. กายปัสสัทธิ      ธรรมชาติที่เป็นความสงบของเจตสิกชั้นที่ ๓  
ในการงานอันเป็นกุศล
๙. จิตตปัสสัทธิ      ธรรมชาติที่เป็นความสงบของจิตในการงาน  
อันเป็นกุศล
๑๐. กายลหุตา      ธรรมชาติที่เป็นความเบาของเจตสิกชั้นที่ ๓  
ในการงานอันเป็นกุศล
๑๑. จิตตลหุตา      ธรรมชาติที่เป็นความเบาของจิตในการงาน  
อันเป็นกุศล
๑๒. กายมฺหุตา      ธรรมชาติที่เป็นความอ่อนของเจตสิกชั้นที่ ๓  
ในการงานอันเป็นกุศล
๑๓. จิตตมฺหุตา      ธรรมชาติที่เป็นความอ่อนของจิตในการงาน  
อันเป็นกุศล
๑๔. กายกัมมัญญตา      ธรรมชาติที่เป็นความควรของเจตสิกชั้นที่ ๓  
ในการงานอันเป็นกุศล
๑๕. จิตตกัมมัญญตา      ธรรมชาติที่เป็นความควรของจิตในการงาน  
อันเป็นกุศล
๑๖. กายปาคุญญตา      ธรรมชาติที่เป็นความคล่องแคล่วของเจตสิกชั้นที่  
๓ ในการงานอันเป็นกุศล
๑๗. จิตตปาคุญญตา      ธรรมชาติที่เป็นความคล่องแคล่วของจิต  
ในการงานอันเป็นกุศล
๑๘. กายชุกตา      ธรรมชาติที่เป็นความซื่อตรงของเจตสิกชั้นที่ ๓  
ในการงานอันเป็นกุศล
๑๙. จิตตชุกตา      ธรรมชาติที่เป็นความซื่อตรงของจิตในการงาน  
อันเป็นกุศล

### virtues ๓ คือ

๑. สัมมาวาจา การกล่าววาจาที่เว้นจากวจีทุจริต ๔ ซึ่งไม่เกี่ยวกับการงานอันเป็นอาชีพ
๒. สัมมากัมมันตะ การกระทำที่เว้นจากกายทุจริต ๓ ซึ่งไม่เกี่ยวกับการงานอันเป็นอาชีพ
๓. สัมมาอาชีวะ การประกอบอาชีพที่เว้นจากวจีทุจริต ๔ กายทุจริต ๓

### อัปมัชฌญาเจตสิก ๒ คือ

๑. กรุณา ธรรมชาติที่มีความสงสารต่อทุกชนิดสัตว์ คือ ผู้ที่กำลังได้รับความลำบากอยู่ หรือจะได้รับความลำบากในกาลข้างหน้า
๒. มุทิตา ธรรมชาติที่มีความยินดีต่อสุขจิตสัตว์ คือ ผู้ที่กำลังได้รับความสุข หรือผู้ที่จะได้รับความสุขในกาลข้างหน้า

### ปัญญินทรีย์เจตสิก ๑ คือ

๑. ปัญญา ธรรมชาติที่รู้สภาพธรรมโดยทั่วๆ ไปตามความเป็นจริง

## สัมปโยคนัยอัญญสมานเจตสิก ๑๓

สัพพจิตตสาธารณเจตสิก ๗ ดวง	ประกอบได้ในจิตทั้งหมด ๘๖ หรือ ๑๒๑
วิตกเจตสิก	ประกอบได้ในจิต ๕๕ ดวง คือ กามจิต ๔๔ (เว้นทวิปัญจวิญญาณจิต ๑๐) ปฐมฌานจิต ๑๑
วิจารณ์เจตสิก	ประกอบได้ในจิต ๖๖ ดวง คือ กามจิต ๔๔ (เว้นทวิปัญจวิญญาณจิต ๑๐) ปฐมฌานจิต ๑๑ ทุตติยฌานจิต ๑๑
อธิโมกขเจตสิก	ประกอบได้ในจิต ๑๑๐ ดวง คือ กามจิต ๔๓ (เว้นทวิปัญจวิญญาณจิต ๑๐ วิภิกขณาสัมปยุตตจิต ๑) มหัคคตจิต ๒๗ โลกุตตรจิต ๔๐
วิริยเจตสิก	ประกอบได้ในจิต ๑๐๕ ดวง คือ กามจิต ๓๘ (เว้นอเหตุกวิปากจิต ๑๕ ปัญจทวาราวัชชนจิต ๑) มหัคคตจิต ๒๗ โลกุตตรจิต ๔๐
ปีติเจตสิก	ประกอบได้ในจิต ๕๑ ดวง คือ กามโสมนัสสหกตจิต ๑๘ ปฐมฌานจิต ๑๑ ทุตติยฌานจิต ๑๑ ตติยฌานจิต ๑๑
ฉันทเจตสิก	ประกอบได้ในจิต ๑๐๑ ดวง คือ กามจิต ๓๔ (เว้นโมหมูลจิต ๒ อเหตุกจิต ๑๘) มหัคคตจิต ๒๗ โลกุตตรจิต ๔๐

## สัมปโยคนัยอกุศลเจตสิก ๑๔

โมจตุกเจตสิก ๔      ประกอบได้ในอกุศลจิต ๑๒ ทั้งหมด

โลติกเจตสิก ๓

*โลกเจตสิก*      ประกอบได้ในโลกมูลจิต ๘

*ทัญญูเจตสิก*      ประกอบได้ในทัญญูจิตตสัมปยุตตจิต ๔

*มานเจตสิก*      ประกอบได้ในทัญญูจิตตวิปยุตตจิต ๔

โทจตุกเจตสิก ๔      ประกอบได้ในโทสมูลจิต ๒

ถีนุกเจตสิก ๒      ประกอบได้ในอกุศลสังขาริกจิต ๕

วิจิกิจฉาเจตสิก ๑      ประกอบได้ในวิจิกิจฉาสัมปยุตตจิต ๑

## สัมปโยคนัยโสภณเจตสิก ๒๕

โสภณสาธารณเจตสิก ๑๕      ประกอบในโสภณจิตทั้งหมด ๕๕ หรือ ๕๑

*วิรตีเจตสิก* ๓      ประกอบได้ในจิต ๑๖ หรือ ๔๘ ดวง คือ  
     มหากุศลจิต ๘ โลกุตตรจิต ๘ หรือ ๔๐

*อัปมัญญาเจตสิก* ๒      ประกอบได้ในจิต ๒๘ ดวง คือ มหากุศลจิต ๘  
     มหากริยาจิต ๘

    รูปร่างจรจิต ๑๒ (เว้นปัญญาฆมานจิต ๓)

*ปัญญาเจตสิก* ๑      ประกอบได้ในจิต ๔๗ หรือ ๗๕ ดวง คือ  
     มหากุศลญาณสัมปยุตตจิต ๔ มหาวิบากญาณ  
     สัมปยุตตจิต ๔ มหากริยาญาณสัมปยุตตจิต ๔  
     มหัคคตจิต ๒๗ โลกุตตรจิต ๘ หรือ ๔๐



## อัญญสमानเจตสิก ๑๓ มีสัมปโยค ๓ นัย คือ

สัพพจิตตสาธารณเจตสิก ๗ ดวง      นับเป็นสัมปโยค ๑ นัย

ปกิณณกเจตสิก ๖ ดวง      นับเป็นสัมปโยค ๖ นัย

## อกุศลเจตสิก ๑๔ ย่อมประกอบในอกุศลจิต ๑๒ เท่านั้น โดยแบ่งออกเป็น ๕ นัย คือ

โมจตุกเจตสิก ๔      ที่ประกอบในอกุศลจิต ๑๒ ทั้งหมด นับเป็น ๑ นัย

โลภะ ทิฏฐิ มานะ ๓ ดวง      ที่ประกอบในโลภมูลจิต ๘ ดวงเท่านั้น นับเป็น ๑ นัย

โทษตุกเจตสิก ๔      ที่ประกอบในโทสมูลจิต ๒ ดวงเท่านั้น นับเป็น ๑ นัย

ถิทุกเจตสิก ๒      ที่ประกอบในอกุศลสสังขาริกจิต ๕ ดวงเท่านั้น  
นับเป็น ๑ นัย

วิจิกิจฉาเจตสิก      ที่ประกอบในวิจิกิจฉาสัมปยุตตจิต ๑ ดวงเท่านั้น  
นับเป็น ๑ นัย

## โสภณเจตสิก ๒๕ ย่อมประกอบในโสภณจิต ๕๕ หรือ ๕๑ เท่านั้น โดยแบ่งออกเป็น ๔ นัย คือ

โสภณสาธารณเจตสิก ๑๕      ที่ประกอบในโสภณจิต ๕๕ หรือ ๕๑ ดวง  
นับเป็น ๑ นัย

วิรตีเจตสิก ๓      ที่ประกอบในจิต ๑๖ หรือ ๔๘ ดวง นับเป็น ๑ นัย

อัปมัชฌญาเจตสิก ๒      ที่ประกอบในจิต ๒๘ ดวง นับเป็น ๑ นัย

ปัญญาเจตสิก      ที่ประกอบในจิต ๔๗ หรือ ๗๕ ดวง นับเป็น ๑ นัย

## อนิยตโยคีเจตสิกและนิยตโยคีเจตสิก

- อนิยตโยคีเจตสิก**    หมายความว่า เจตสิกที่ประกอบไม่แน่นอนอน มี ๑๑ ดวง คือ อิศสา มัจฉริยะ กุกกุจจะ สัมมาวาจา สัมมากัมมันตะ สัมมาอาชีวะ กรุณา มุทิตา มานะ ถีนะ มितฺตะ
- นानาทาจิเจตสิก**    หมายความว่า เจตสิกที่ประกอบได้เป็นบางครั้งบางคราว และไม่ประกอบพร้อมกัน มี ๘ ดวง คือ อิศสา มัจฉริยะ กุกกุจจะ สัมมาวาจา สัมมากัมมันตะ สัมมาอาชีวะ กรุณา มุทิตา
- กทาจิเจตสิก**        หมายความว่า เจตสิกที่ประกอบได้เป็นบางครั้งบางคราว มี ๑ ดวง คือ มานะ
- สหกทาจิเจตสิก**    หมายความว่า เจตสิกที่ประกอบได้เป็นบางครั้งบางคราว แต่พร้อมกัน มี ๒ ดวง คือ ถีนะ มิตฺตะ
- นิยตโยคีเจตสิก**    หมายความว่า เจตสิกที่ประกอบได้แน่นอนอน มี ๔๑ ดวง คือ เจตสิก ๔๑ ดวง ที่นอกจากอนิยตโยคีเจตสิก ๑๑

### ในอกุสลจิต ๑๒ มีสังคหณัย ๗ นัย คือ

- จำนวนเจตสิก ๑๕ ดวง**    ที่ประกอบในโลภมูลจิตดวงที่ ๑ กับดวงที่ ๓ นับเป็น ๑ นัย
- จำนวนเจตสิก ๒๑ ดวง**    ที่ประกอบในโลภมูลจิตดวงที่ ๒ กับดวงที่ ๔ นับเป็น ๑ นัย
- จำนวนเจตสิก ๑๘ ดวง**    ที่ประกอบในโลภมูลจิตดวงที่ ๕ กับดวงที่ ๗ นับเป็น ๑ นัย
- จำนวนเจตสิก ๒๐ ดวง**    ที่ประกอบในโลภมูลจิตดวงที่ ๖ กับดวงที่ ๘ นับเป็น ๑ นัย
- จำนวนเจตสิก ๒๐ และ ๒๒ ดวง**    ที่ประกอบในโทสมูลจิต ๒ นับเป็น ๒ นัย
- จำนวนเจตสิก ๑๕ ดวง**    ที่ประกอบในโมหมูลจิต ๒ นับเป็น ๑ นัย

## ในอเหตุกจิต ๑๘ มีสังคหณัย ๔ นัย คือ

- จำนวนเจตสิก ๑๒ ดวง ที่ประกอบในหสิตุปปาทจิต นับเป็น ๑ นัย (เว้นฉันทะ)
- จำนวนเจตสิก ๑๑ ดวง ที่ประกอบในโสมนัสสันตிரณจิต (เว้นวิริยะ กับ ฉันทะ) กับมโนทวาราวัจจนจิต (เว้นปีติ กับ ฉันทะ) นับเป็น ๑ นัย
- จำนวนเจตสิก ๑๐ ดวง ที่ประกอบในมโนธาตุ ๓ (คือ ปัญจทวาราวัจจนจิต ๑ สัมปฏิจฉันนจิต ๒) กับอุเบกขาสันตிரณจิต ๒ (เว้นวิริยะ ปีติ ฉันทะ) นับเป็น ๑ นัย
- จำนวนเจตสิก ๗ ดวง ที่ประกอบในทวิปัญญาวิญญาณจิต ๑๐ นับเป็น ๑ นัย

## ในกามาวจรโสภณจิต ๒๔ มีสังคหณัย ๑๒ นัย คือ

- จำนวนเจตสิก ๓๘ ดวง ที่ประกอบในมหากุศลจิตดวงที่ ๑ กับดวงที่ ๒ นับเป็น ๑ นัย
- จำนวนเจตสิก ๓๗ ดวง ที่ประกอบในมหากุศลจิตดวงที่ ๓ กับดวงที่ ๔ ดวงที่ ๕ กับดวงที่ ๖ นับเป็น ๒ นัย
- จำนวนเจตสิก ๓๖ ดวง ที่ประกอบในมหากุศลจิตดวงที่ ๗ กับดวงที่ ๘ นับเป็น ๑ นัย

หมายเหตุ มหากุศลจิต ๘ ดวง มีสังคหณัย ๔ นัย

มหาวิปากจิต ๘ ดวง มีสังคหณัย ๔ นัย

มหากิริยาจิต ๘ ดวง มีสังคหณัย ๔ นัย

## ในมหัคคตจิต ๒๗ มีสังคหณัย ๕ นัย คือ

จำนวนเจตสิก ๓๕	ที่ประกอบในปฐมฉานจิต ๓ นับเป็น ๑ นัย
จำนวนเจตสิก ๓๔	ที่ประกอบในทุติยฉานจิต ๓ นับเป็น ๑ นัย
จำนวนเจตสิก ๓๓	ที่ประกอบในตติยฉานจิต ๓ นับเป็น ๑ นัย
จำนวนเจตสิก ๓๒	ที่ประกอบในจตุตถฉานจิต ๓ นับเป็น ๑ นัย
จำนวนเจตสิก ๓๐	ที่ประกอบในปัญจฉานจิต ๑๕ นับเป็น ๑ นัย

## ในโลกุตตรจิต ๔๐ มีสังคหณัย ๕ นัย คือ

จำนวนเจตสิก ๓๖	ที่ประกอบในปฐมฉานจิต ๘ นับเป็น ๑ นัย
จำนวนเจตสิก ๓๕	ที่ประกอบในทุติยฉานจิต ๘ นับเป็น ๑ นัย
จำนวนเจตสิก ๓๔	ที่ประกอบในตติยฉานจิต ๘ นับเป็น ๑ นัย
จำนวนเจตสิก ๓๓	ทั้งคู่ที่ประกอบในจตุตถฉานจิต ๘ และ ปัญจฉานจิต ๘ นับเป็น ๒ นัย

# สังคหณีย

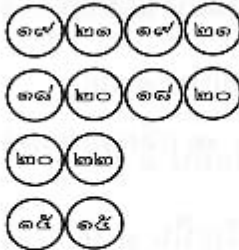

อภุศณจิต ๑๒

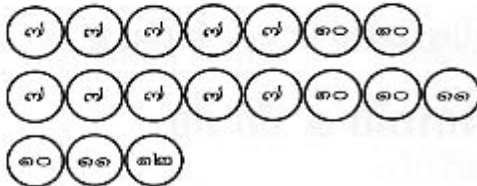

อเหตุกจิต ๑๘

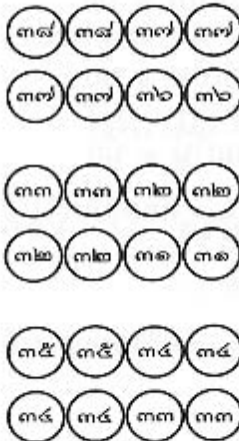

กามาวจร  
โสภณจิต ๒๔

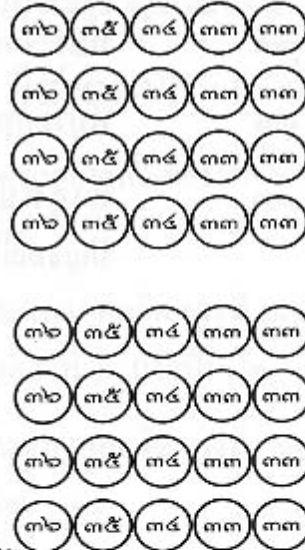

โลภุตต  
จิต ๔๐

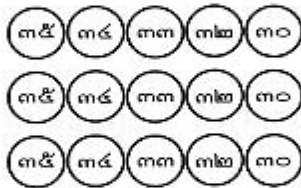

รูปาวจรจิต ๑๕

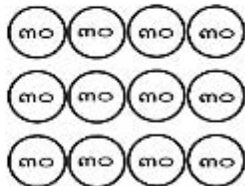

อรูปาวจรจิต ๑๒

# แสดงสังคหณ์โดยพิสดาร

## จำแนกเจตสิก ๒๗ โดยอภุคตจิต ๑๒

๑. โลกมุขจิต ดวงที่ ๑ มีเจตสิกประกอบได้ ๑๕ ดวง คือ อัญญสมานเจตสิก ๑๓ โมจตุกะ ๔ โลกะ ทิฏฐิ
๒. โลกมุขจิต ดวงที่ ๒ มีเจตสิกประกอบได้ ๒๑ ดวง คือ อัญญสมานเจตสิก ๑๓ โมจตุกะ ๔ โลกะ ทิฏฐิ ถิทุกะ ๒
๓. โลกมุขจิต ดวงที่ ๓ มีเจตสิกประกอบได้ ๑๕ ดวง คือ อัญญสมานเจตสิก ๑๓ โมจตุกะ ๔ โลกะ มานะ
๔. โลกมุขจิต ดวงที่ ๔ มีเจตสิกประกอบได้ ๒๑ ดวง คือ อัญญสมานเจตสิก ๑๓ โมจตุกะ ๔ โลกะ มานะ ถิทุกะ ๒
๕. โลกมุขจิต ดวงที่ ๕ มีเจตสิกประกอบได้ ๑๘ ดวง คือ อัญญสมานเจตสิก ๑๒ (เว้นปีติ) โมจตุกะ ๔ โลกะ ทิฏฐิ
๖. โลกมุขจิต ดวงที่ ๖ มีเจตสิกประกอบได้ ๒๐ ดวง คือ อัญญสมานเจตสิก ๑๒ (เว้นปีติ) โมจตุกะ ๔ โลกะ ทิฏฐิ ถิทุกะ ๒
๗. โลกมุขจิต ดวงที่ ๗ มีเจตสิกประกอบได้ ๑๘ ดวง คือ อัญญสมานเจตสิก ๑๒ (เว้นปีติ) โมจตุกะ ๔ โลกะ มานะ
๘. โลกมุขจิต ดวงที่ ๘ มีเจตสิกประกอบได้ ๒๐ ดวง คือ อัญญสมานเจตสิก ๑๒ (เว้นปีติ) โมจตุกะ ๔ โลกะ มานะ ถิทุกะ ๒
๙. โทสมุขจิต ดวงที่ ๑ มีเจตสิกประกอบได้ ๒๐ ดวง คือ อัญญสมานเจตสิก ๑๒ (เว้นปีติ) โมจตุกะ ๔ โทจตุกะ ๔
๑๐. โทสมุขจิต ดวงที่ ๒ มีเจตสิกประกอบได้ ๒๒ ดวง คือ อัญญสมานเจตสิก ๑๒ (เว้นปีติ) โมจตุกะ ๔ โทจตุกะ ๔ ถิทุกะ ๒
๑๑. โมหมุขจิต ดวงที่ ๑ มีเจตสิกประกอบได้ ๑๕ ดวง คือ อัญญสมานเจตสิก ๑๐ (เว้นอริโมกษ์ ปีติ นันทะ) โมจตุกะ ๔ วิจิกิจฉา ๑
๑๒. โมหมุขจิต ดวงที่ ๒ มีเจตสิกประกอบได้ ๑๕ ดวง คือ อัญญสมานเจตสิก ๑๑ (เว้นปีติ นันทะ) โมจตุกะ ๔

## จำแนกเจตสิก ๑๒ โดยอเหตุกจิต ๑๘

ทวิปัญจวิญญาณจิต ๑๐ มีเจตสิกประกอบได้ ๗ ดวง คือ  
สัพพจิตตสาธารณเจตสิก ๗

สัมปฏิจจนจิต ๒ อุเบกขาสันตிரณจิต ๒ ปัญจทวาราวัชชนจิต ๑ รวม ๕ ดวง  
มีเจตสิกประกอบได้ ๑๐ ดวง คือ  
อัญญาสมานเจตสิก ๑๐ ดวง (เว้นวิริยะ ปิติ นันทะ)

โสมนัสสันตிரณจิต มีเจตสิกประกอบได้ ๑๑ ดวง คือ  
อัญญาสมานเจตสิก ๑๑ (เว้นวิริยะ นันทะ)

มโนทวาราวัชชนจิต มีเจตสิกประกอบได้ ๑๑ ดวง คือ  
อัญญาสมานเจตสิก ๑๑ (เว้นปีติ นันทะ)

หสิตุปปาทจิต มีเจตสิกประกอบได้ ๑๒ ดวง คือ  
อัญญาสมานเจตสิก ๑๒ (เว้นนันทะ)

## จำแนกเจตสิก ๓๘ ดวง โดยกามาวจรโสภณจิต ๒๔

มหากุศลจิต ดวงที่ ๑ กับดวงที่ ๒ มีเจตสิกประกอบได้ ๓๘ ดวง คือ  
อัญญาสมานเจตสิก ๑๓ โสภณเจตสิก ๒๕

มหากุศลจิต ดวงที่ ๓ กับดวงที่ ๔ มีเจตสิกประกอบได้ ๓๗ ดวง คือ  
อัญญาสมานเจตสิก ๑๓ โสภณเจตสิก ๒๔ (เว้นปัญญา)

มหากุศลจิต ดวงที่ ๕ กับดวงที่ ๖ มีเจตสิกประกอบได้ ๓๗ ดวง คือ  
อัญญาสมานเจตสิก ๑๒ (เว้นปีติ) โสภณเจตสิก ๒๕

มหากุศลจิต ดวงที่ ๗ กับดวงที่ ๘ มีเจตสิกประกอบได้ ๓๖ ดวง คือ  
อัญญาสมานเจตสิก ๑๒ (เว้นปีติ) โสภณเจตสิก ๒๔ (เว้นปัญญา)

มหาวิปากจิต ดวงที่ ๑ กับดวงที่ ๒ มีเจตสิกประกอบได้ ๓๓ ดวง คือ  
อัญญาสมานเจตสิก ๑๓ โสภณสาธารณเจตสิก ๑๘ ปัญญา ๑

มหาวิปากจิต ดวงที่ ๓ กับดวงที่ ๔ มีเจตสิกประกอบได้ ๓๒ ดวง คือ  
อัญญาสมานเจตสิก ๑๓ โสภณสาธารณเจตสิก ๑๘

- มหาวิปากจิต ดวงที่ ๕ กับดวงที่ ๖ มีเจตสิกประกอบได้ ๓๒ ดวง คือ  
อัญญุสमानเจตสิก ๑๒ (เว้นปีติ) โสภณสาธารณเจตสิก ๑๕ ปัญญา ๑
- มหาวิปากจิต ดวงที่ ๗ กับดวงที่ ๘ มีเจตสิกประกอบได้ ๓๑ ดวง คือ  
อัญญุสमानเจตสิก ๑๒ (เว้นปีติ) โสภณสาธารณเจตสิก ๑๕
- มหากริยาจิต ดวงที่ ๑ กับดวงที่ ๒ มีเจตสิกประกอบได้ ๓๕ ดวง คือ  
อัญญุสमानเจตสิก ๑๓ โสภณเจตสิก ๒๒ (เว้นวิรตี ๓)
- มหากริยาจิต ดวงที่ ๓ กับดวงที่ ๔ มีเจตสิกประกอบได้ ๓๔ ดวง คือ  
อัญญุสमानเจตสิก ๑๓ โสภณเจตสิก ๒๑ (เว้นวิรตี ๓ ปัญญา ๑)
- มหากริยาจิต ดวงที่ ๕ กับดวงที่ ๖ มีเจตสิกประกอบได้ ๓๔ ดวง คือ  
อัญญุสमानเจตสิก ๑๒ (เว้นปีติ) โสภณเจตสิก ๒๒ (เว้นวิรตี ๓)
- มหากริยาจิต ดวงที่ ๗ กับดวงที่ ๘ มีเจตสิกประกอบได้ ๓๓ ดวง คือ  
อัญญุสमानเจตสิก ๑๒ (เว้นปีติ) โสภณเจตสิก ๒๑ (เว้นวิรตี ๓  
ปัญญา ๑)

### จำแนกเจตสิก ๓๕ โดยมหัคคตจิต ๒๗

- ปฐมฌานจิต ๓ มีเจตสิกประกอบได้ ๓๕ ดวง คือ อัญญุสमानเจตสิก ๑๓  
โสภณเจตสิก ๒๒ (เว้นวิรตี ๓)
- ทุติยฌานจิต ๓ มีเจตสิกประกอบได้ ๓๔ ดวง คือ อัญญุสमानเจตสิก ๑๒  
(เว้นวิตก) โสภณเจตสิก ๒๒ (เว้นวิรตี ๓)
- ตติยฌานจิต ๓ มีเจตสิกประกอบได้ ๓๓ ดวง คือ อัญญุสमानเจตสิก ๑๑  
(เว้นวิตก วิจารณ์) โสภณเจตสิก ๒๒ (เว้นวิรตี ๓)
- จตุตถฌานจิต ๓ มีเจตสิกประกอบได้ ๓๒ ดวง คือ อัญญุสमानเจตสิก ๑๐  
(เว้นวิตก วิจารณ์ ปีติ) โสภณเจตสิก ๒๒ (เว้นวิรตี ๓)
- ปัญจฌานจิต ๑๕ มีเจตสิกประกอบได้ ๓๐ ดวง คือ อัญญุสमानเจตสิก ๑๐  
(เว้นวิตก วิจารณ์ ปีติ) โสภณเจตสิก ๒๐ (เว้นวิรตี ๓  
อัปปมัญญา ๒)



## จำแนกเจตสิก ๓๖ โดยโลภุตรจิต ๔๐

- ปฐมฌานจิต ๘      มีเจตสิกประกอบได้ ๓๖ ดวง คือ อัญญาสมานเจตสิก ๑๓  
 โสภณเจตสิก ๒๓ (เว้นอัปมัณฺญา ๒)
- ทุติยฌานจิต ๘      มีเจตสิกประกอบได้ ๓๕ ดวง คือ อัญญาสมานเจตสิก ๑๒  
 (เว้นวิตก) โสภณเจตสิก ๒๓ (เว้นอัปมัณฺญา ๒)
- ตติยฌานจิต ๘      มีเจตสิกประกอบได้ ๓๔ ดวง คือ อัญญาสมานเจตสิก ๑๑  
 (เว้นวิตก วิจารณ์) โสภณเจตสิก ๒๓ (เว้นอัปมัณฺญา ๒)
- จตุตถฌานจิต ๘      มีเจตสิกประกอบ ๓๓ ดวง คือ อัญญาสมานเจตสิก ๑๐  
 และ                      (เว้นวิตก วิจารณ์ ปีติ)  
 ปัญจฌานจิต ๘      โสภณเจตสิก ๒๓ (เว้นอัปมัณฺญา ๒)

ในตฤกษ์ยะมิตสกะนี้ยกเจตสิกขึ้นเป็นประธาน และหาเจตสิกที่เกิดร่วม เช่น เจตสิกมี ๕๒ ดวง เมื่อยกผัสสะเจตสิกขึ้นเป็นประธานตัวผัสสะเองไม่นับ เพราะเป็นประธานแล้ว มีเจตสิกเกิดร่วม ๕๑ ดวง เว้นตัวเอง เป็นอย่างนี้ทุกๆ ดวง คือ พุดถึงเจตสิกดวงนั้นเป็นประธาน ตัวประธานไม่นับให้นับเฉพาะเจตสิกที่เกิดร่วม

**หมายเหตุ** เพราะเหตุใดสัพพจิตตสาธารณเจตสิกจึงมีเจตสิกเกิดร่วม ๕๑ เจตสิกบางดวง มีเจตสิกเกิดร่วมไม่เท่ากัน เพราะเหตุว่าสัพพจิตตสาธารณเจตสิกประกอบในจิตได้ทั้งหมด ขณะที่สัพพจิตตสาธารณเจตสิกประกอบในอกุศลจิตก็มีอกุศลเจตสิกเกิดร่วม ขณะที่ประกอบในโสภณจิตก็มีโสภณเจตสิกเกิดร่วม ฉะนั้น สัพพจิตตสาธารณเจตสิกเกิดร่วม ๕๑ ในปณิกะเจตสิก มีเจตสิกประกอบร่วมมากบ้าง น้อยบ้าง เพราะต้องเว้นตัวที่เป็นประธาน แล้ว ยังต้องเว้นเจตสิกที่เข้าประกอบไม่ได้อีก เช่น อธิโมกษ์เจตสิก มีเจตสิกประกอบร่วม ๕๐ เว้นตัวเอง และเว้นวิจิกิจจาเจตสิก ๑ เพราะอะไรต้องเว้นวิจิกิจจา เพราะวิจิกิจจาเป็นธรรมชาติที่สงสัย แต่อธิโมกษ์เป็นธรรมชาติตัดสินใจแน่วแน่ เจตสิกทั้ง ๒ ดวงนี้เป็นธรรมชาติที่เข้ากันไม่ได้ จึงต้องเว้นเสีย

ปีติเจตสิกมีเจตสิกเกิดร่วม ๔๖ นั้น เว้นโทจตุกเจตสิก ๔ วิจิกิจจาเจตสิก ๑ กับปีติ ๑ คงเหลือ ๔๖ ที่เว้นเพราะโทจตุกเจตสิก ประกอบประจำอยู่ในโทสมูลจิต ส่วนปีติเจตสิกประกอบกับโทสมูลจิตไม่ได้ ฉะนั้นถือว่าโทจตุกเจตสิก ๔ ไม่ใช่พวกของปีติเจตสิก วิจิกิจจาเจตสิก ก็ประกอบในโมหะมูลจิตดวงที่ ๑ โมหะมูลจิต ก็เป็น อุเบกขา ฉะนั้น ปีติเจตสิก จึงไม่เข้าประกอบด้วยเช่นกัน

# ตฤภยมิสฺสกะ (ยกเจตสิกขึ้นเป็นประธาน เจตสิกเกิดร่วม)

ผัส ๕๑    เวท ๕๑    สัญ ๕๑    เจต ๕๑    เขก ๕๑    ฐี ๕๑    มนระ ๕๑

วิตก ๕๑    วิจว ๕๑    อธิโมก ๕๐    วิริยะ ๕๑    ปิต ๕๐    ฉันทะ ๕๐

ตัฬพจิตตสาธารณะ

ปกิณกะ

อัญญสมานา  
เจตสิก ๑๓

โมหะ ๒๖    อหิริ ๒๖    อโมท ๒๖    อุท ๒๖

โมจตุกเจตสิก

โลภ ๒๑    ทิฏฐิ ๒๐    มานะ ๒๐

โลคิกะเจตสิก

โทส ๒๑    อัสสา ๑๗    มัจฉ ๑๗    กุก ๑๗

โทจตุกเจตสิก

อกุศลเจตสิก ๑๔

ถีนะ ๒๕    มิตธะ ๒๕

ถิทุกเจตสิก

วิจิ ๑๔

วิจิกจณาเจตสิก

ตัท ๓๗    สติ ๓๗    หิริ ๓๗    โอต ๓๗    อโสภ ๓๗    อโทสะ ๓๗    ทัต ๓๗

วจา ๓๗    กัม ๓๗    อชาติ ๓๗

กาย ๓๗    จิต ๓๗

กรณา ๓๓    มุท ๓๓

อัปมัณญเจตสิก ๒

กาย ๓๗    จิต ๓๗

ปัญ ๓๗

ปัญญาเจตสิก ๑

กาย ๓๗    จิต ๓๗

กาย ๓๗    จิต ๓๗

กาย ๓๗    จิต ๓๗

กาย ๓๗    จิต ๓๗

โสภณสาธารณ  
เจตสิก ๑๗

ผัสสเจตสิก	มีเจตสิก	เกิดร่วม	๕๑	เว้นตัวเอง	
เวทนาเจตสิก	มีเจตสิก	เกิดร่วม	๕๑	เว้นตัวเอง	
สัญญาเจตสิก	มีเจตสิก	เกิดร่วม	๕๑	เว้นตัวเอง	
เจตนาเจตสิก	มีเจตสิก	เกิดร่วม	๕๑	เว้นตัวเอง	
เอกัคคตาเจตสิก	มีเจตสิก	เกิดร่วม	๕๑	เว้นตัวเอง	
ชีวิตินทรีย์เจตสิก	มีเจตสิก	เกิดร่วม	๕๑	เว้นตัวเอง	
มนสิการเจตสิก	มีเจตสิก	เกิดร่วม	๕๑	เว้นตัวเอง	
วิตกเจตสิก	มีเจตสิก	เกิดร่วม	๕๑	เว้นตัวเอง	
วิจารณ์เจตสิก	มีเจตสิก	เกิดร่วม	๕๑	เว้นตัวเอง	
อริโมกข์เจตสิก	มีเจตสิก	เกิดร่วม	๕๐	เว้นตัวเอง	และวิจิกิจฉา ๑
วิริยเจตสิก	มีเจตสิก	เกิดร่วม	๕๑	เว้นตัวเอง	
ปีติเจตสิก	มีเจตสิก	เกิดร่วม	๔๖	เว้นตัวเอง	โทษдук ๔ วิจิกิจฉา ๑
นันทเจตสิก	มีเจตสิก	เกิดร่วม	๕๐	เว้นตัวเอง	และวิจิกิจฉา ๑
โมหเจตสิก	มีเจตสิก	เกิดร่วม	๒๖	เว้นตัวเอง	
อหิริกเจตสิก	มีเจตสิก	เกิดร่วม	๒๖	เว้นตัวเอง	
อนตตปปเจตสิก	มีเจตสิก	เกิดร่วม	๒๖	เว้นตัวเอง	
อุทธัจจเจตสิก	มีเจตสิก	เกิดร่วม	๒๖	เว้นตัวเอง	
โลภเจตสิก	มีเจตสิก	เกิดร่วม	๒๑	เว้นตัวเอง	โทษдук ๔ วิจิกิจฉา ๑
ทิฏฐิเจตสิก	มีเจตสิก	เกิดร่วม	๒๐	เว้นตัวเอง	
มานเจตสิก	มีเจตสิก	เกิดร่วม	๒๐	เว้นตัวเอง	
โทสเจตสิก	มีเจตสิก	เกิดร่วม	๒๑	เว้นตัวเอง	ปีติ โสติกะ วิจิกิจฉา
อีนมิทรเจตสิก	มีเจตสิก	เกิดร่วม	๒๕	เว้นตัวเอง	วิจิกิจฉา ๑
วิจิกิจฉาเจตสิก	มีเจตสิก	เกิดร่วม	๑๔	เว้นตัวเอง	

โสภณสาธาธารณะเจตสิก ๑๕	มีเจตสิกเกิดร่วมดวงละ ๓๗	เว้นตัวเอง
วิรตีเจตสิก ๓	ขณะประกอบในโลภียจิต มีเจตสิกเกิดร่วม ๓๓	เว้นตัวเอง
วิรตีเจตสิก ๓	ขณะประกอบในโลภุตตรจิต มีเจตสิกเกิดร่วม ๓๕	เว้นตัวเอง
อัปมัณฺญาเจตสิก ๒	มีเจตสิกเกิดร่วม ๓๓	เว้นตัวเอง
ปัญญาเจตสิก ๑	มีเจตสิกเกิดร่วม ๓๗	เว้นตัวเอง

หมายเหตุ ในเจตสิก ๕๒ ดวง เป็น นิตยะ ประกอบได้แน่นอน ๔๑ ดวง เป็น อนิตยะ ประกอบได้ไม่แน่นอน ๑๑ ดวง คือ มานะ อิสสา มัจจริยะ กุกกุจะ ถีนะ มิทธะ วิรตีเจตสิก ๓ อัปมัณฺญาเจตสิก ๒ รวม ๑๑

# รูปปรหมัตถ์

รูปมี ๒๘ คือ	นิปผันนรูป ๑๘
	อนิปผันนรูป ๑๐
นิปผันนรูป ๑๘ คือ	<ul style="list-style-type: none"> <li>— มหาภูตรูป ๔</li> <li>— ปสาทรูป ๕</li> <li>— วิสยรูป ๗ หรือ ๔</li> <li>— ภาวรูป ๒</li> <li>— หทยรูป ๑</li> <li>— ชีวิตรูป ๑</li> <li>— อาหารรูป ๑</li> </ul>
อนิปผันนรูป ๑๐ คือ	<ul style="list-style-type: none"> <li>— ปริจเฉทรูป ๑</li> <li>— วิญญัตติรูป ๒</li> <li>— วิการรูป ๕ หรือ ๓</li> <li>— ลักขณรูป ๔</li> </ul>
มหาภูตรูป ๔ คือ	ปลวี่ อาโป เตโช วาโย
ปสาทรูป ๕ คือ	<ul style="list-style-type: none"> <li>— จักขุปสาท โสตปสาท ฆานปสาท จิวหาปสาท</li> <li>— กายปสาท</li> </ul>
วิสยรูป ๗ คือ	<ul style="list-style-type: none"> <li>— รูปารมณั สัททารมณั คันธารมณั รสารมณั ปลวี่</li> <li>— โผฏฐัพพารมณั เตโชโผฏฐัพพารมณั วาโยโผฏฐัพพารมณั</li> </ul>
ภาวรูป ๒ คือ	อิตถึภาวะ ปุริสภาวะ
หทยรูป ๑ คือ	หทยวัตถุ
ชีวิตรูป ๑ คือ	ชีวิตตินทริยั
อาหารรูป ๑ คือ	กพพีการาหาร
ปริจเฉทรูป ๑ คือ	อากาศธาตุ (ช่องว่างที่คั่นระหว่างรูปกลาป)
วิญญัตติรูป ๒ คือ	กายวิญญัตติ วจิวินญัตติ
วิการรูป ๕ คือ	ลหุตา มุทุตา กัมมัณญญาตา กายวิญญัตติ วจิวินญัตติ
ลักขณรูป ๔ คือ	อุปจยะ สันตติ ขรตา อนิจจตา

รูป ๒๘ นั้น เมื่อจัดเป็นประเภทแล้ว ประเภทใหญ่มี ๒  
ประเภทเล็กมี ๑๑

ประเภทใหญ่มี ๒ คือ

๑. นิปผันรูป ๑๘
๒. อนิปผันรูป ๑๐

ประเภทเล็ก ๑๑ คือ

๑. มหาภูตรูป ๔
๒. ปสาทรูป ๕
๓. วิสยรูป ๗ หรือ ๔
๔. ภาวรูป ๒
๕. หทยรูป ๑
๖. ชีวิตรูป ๑
๗. อาหารรูป ๑
๘. ปริจเฉทรูป ๑
๙. วิญญัตติรูป ๒
๑๐. วิการรูป ๕ หรือ ๓
๑๑. ลักขณรูป ๔

ในจำนวนรูป ๒๘ นั้น นับตั้งแต่มหาภูตรูปจนถึงอาหารรูป รวมเป็น  
๑๘ รูปนี้ เป็นรูปปรมัตถ์โดยแท้

ส่วนรูปที่เหลืออีก ๑๐ นั้น นับตั้งแต่ปริจเฉทรูปจนถึงลักขณรูป ๔ นั้น  
ไม่ใช่เป็นรูปปรมัตถ์โดยแท้ เป็นรูปพิเศษที่เกิดขึ้นในรูปปรมัตถ์โดยแท้ ๑๘  
เท่านั้น

## องค์ธรรมของรูป ๒๘

- |                  |        |   |
|------------------|--------|---|
| ๑. ปลวี่         | ได้แก่ | รูปแข็ง และอ่อน   |
| ๒. อาโป          | ได้แก่ | รูปที่ไหล หรือเกาะกุม   |
| ๓. เตโช          | ได้แก่ | รูปที่เย็น ร้อน   |
| ๔. วาโย          | ได้แก่ | รูปที่หย่อน ดิ่ง  |
| ๕. จักขุปลาท     | ได้แก่ | ความใสที่สามารถรับรูปรามณ์ได้                                   |
| ๖. โสตปลาท       | ได้แก่ | ความใสที่สามารถรับสัมผัสารมณ์ได้                                |
| ๗. ฆานปลาท       | ได้แก่ | ความใสที่สามารถรับคันธารมณ์ได้                                  |
| ๘. ชิวหาปลาท     | ได้แก่ | ความใสที่สามารถรับรสารมณ์ได้                                    |
| ๙. กายปลาท       | ได้แก่ | ความใสที่สามารถรับโผฏฐัพพารมณ์ได้                               |
| ๑๐. รูปรามณ์     | ได้แก่ | สีต่างๆ   |
| ๑๑. สัททารมณ์    | ได้แก่ | เสียงต่างๆ  |
| ๑๒. คันธารมณ์    | ได้แก่ | กลิ่นต่างๆ  |
| ๑๓. รสารมณ์      | ได้แก่ | รสต่างๆ   |
| ๑๔. โผฏฐัพพารมณ์ | ได้แก่ | เย็น ร้อน อ่อน แข็ง หย่อน ดิ่ง                                  |
| ๑๕. อิตถิภาวะ    | ได้แก่ | รูปที่เป็นเหตุแห่งความเป็นหญิง                                  |
| ๑๖. ปุริสภาวะ    | ได้แก่ | รูปที่เป็นเหตุแห่งความเป็นชาย                                   |
| ๑๗. หทยะ         | ได้แก่ | รูปที่เกิดอยู่ในหัวใจ และเป็นทีอาสัยเกิดของจิตและเจตสิกทั้งหลาย |
| ๑๘. ชีวิตะ       | ได้แก่ | รูปที่รักษากัมมชรูปทั้งหลาย                                     |
| ๑๙. อาหาระ       | ได้แก่ | รูปที่นำให้อาหารชรูปเกิด  |
| ๒๐. ปริจเจตะ     | ได้แก่ | อากาศรูปที่คั่นระหว่างรูปกลาปต่อ รูปกลาป                        |
| ๒๑. กายวิญญูติ   | ได้แก่ | การเคลื่อนไหวต่างๆ ของร่างกาย                                   |
| ๒๒. วจิวญญูติ    | ได้แก่ | การเคลื่อนไหวต่างๆ ของวาจา                                      |
| ๒๓. ลหุตา        | ได้แก่ | ความเบาของนิปผันนรูป  |
| ๒๔. มุทุตา       | ได้แก่ | ความอ่อนของนิปผันนรูป   |
| ๒๕. กัมมัญญูตา   | ได้แก่ | ความควรแก่การงานของนิปผันนรูป                                   |



๒๖. อุปจยะ ได้แก่ ความเกิดขึ้นครั้งแรก และเกิดขึ้นครั้งหลังๆ จนครบรูปที่ควรเกิดขึ้นของนิปผันนรูป
๒๗. สันตติ ได้แก่ ความเกิดขึ้นสืบต่อกันของนิปผันนรูปจนถึงตาย
๒๘. ชรตา ได้แก่ ความแก่ของนิปผันนรูป
๒๙. อนิจจตา ได้แก่ ความดับของนิปผันนรูป

### ที่เกิดของรูป ๒๘ ในร่างกายสัตว์

๑. มหาภูตรูป ๔ เกิดอยู่ในร่างกายทั่วไป
๒. จักขุปสาท เกิดอยู่ในลูกตา
๓. โสตปสาท เกิดอยู่ในรูหู
๔. ฆานปสาท เกิดอยู่ในรูจมูก
๕. ชิวหาปสาท เกิดอยู่ที่ลิ้น
๖. กายปสาท เกิดอยู่ในร่างกายทั่วไป
๗. รูปารมณฺ์ เกิดอยู่ในร่างกายทั่วไป
๘. สัททารมณฺ์ เกิดอยู่ในร่างกายทั่วไป
๙. คันธารมณฺ์ เกิดอยู่ในร่างกายทั่วไป
๑๐. รสธารมณฺ์ เกิดอยู่ในร่างกายทั่วไป
๑๑. โสภณัฐพารมณฺ์ เกิดอยู่ในร่างกายทั่วไป
๑๒. อิตถิภาวะ เกิดอยู่ในร่างกายทั่วไปของเพศหญิง
๑๓. ปุริสภาวะ เกิดอยู่ในร่างกายทั่วไปของเพศชาย
๑๔. หทยวัตถุ เกิดอยู่ที่รูปหัวใจ
๑๕. ชีวิตินทรียฺ์ เกิดอยู่ในร่างกายทั่วไป
๑๖. กพพิการาหาร เกิดอยู่ในร่างกายทั่วไป
๑๗. อากาสรูป เกิดอยู่ในร่างกายทั่วไป
๑๘. กายวิญญูติ เกิดได้ในร่างกายทั่วไป
๑๙. วจิวญญูติ เกิดได้ที่ปาก
๒๐. วิการรูป ๓ เกิดได้ในร่างกายทั่วไป
๒๑. ลักขณรูป ๔ เกิดอยู่ในร่างกายทั่วไป



๔. อินทริยรูป คือ รูปที่เป็นใหญ่ เป็นผู้ปกครองในการเห็น เป็นต้น มี ๘ ได้แก่ ปสาทรูป ๕ ภาวรูป ๒ จีวีตรูป ๑
- อนินทริยรูป คือ รูปที่ไม่เป็นใหญ่ ไม่เป็นผู้ปกครองในการเห็น เป็นต้น มี ๒๐ ได้แก่ รูปที่เหลือ ๒๐
๕. โอฬาริกรูป คือ รูปหยาบ หมายถึง รูปที่ปรากฏชัดมี ๑๒ ได้แก่ ปสาทรูป ๕ วิสยรูป ๗
- สุขุมรูป คือ รูปละเอียด หมายถึง รูปที่ไม่ปรากฏชัด มี ๑๖ ได้แก่ รูปที่เหลือ ๑๖
๖. สันติกรูป คือ รูปไกล หมายถึง รูปที่รู้ได้ง่าย มี ๑๒ ได้แก่ ปสาทรูป ๕ วิสยรูป ๗
- ทุเรรูป คือ รูปไกล หมายถึง รูปที่รู้ได้ยาก มี ๑๖ ได้แก่ รูปที่เหลือ ๑๖
๗. สัมปฏิจจรูป คือ รูปที่กระทบซึ่งกันและกันได้ มี ๑๒ ได้แก่ ปสาทรูป ๕ วิสยรูป ๗
- อัมปฏิจจรูป คือ รูปที่กระทบซึ่งกันและกันไม่ได้ มี ๑๖ ได้แก่ รูปที่เหลือ ๑๖
๘. อุปาทินนรูป คือ รูปที่เกิดจากอกุศลกรรม และโลกียกุศลกรรม มี ๑๘ ได้แก่ กัมมชรูป ๑๘
- อนุปาทินนรูป คือ รูปที่ไม่ได้เกิดจากอกุศลกรรมและโลกียกุศลกรรม มี ๔๐ ได้แก่ จิตตชรูป ๑๕ อุดุชรูป ๑๑ อาหารชรูป ๑๒
๙. สนิทสสนรูป คือ รูปที่เห็นด้วยตาได้ มี ๑ ได้แก่ รูปารมณ
- อนิทสสนรูป คือ รูปที่เห็นด้วยตาไม่ได้ มี ๒๗ ได้แก่ รูปที่เหลือ ๒๗
๑๐. โภจรัคคาหกรูป คือ รูปที่รับปัจจัยารมณได้ มี ๕ ได้แก่ ปสาทรูป ๕
- อโภจรัคคาหกรูป คือ รูปที่รับปัจจัยารมณไม่ได้ มี ๒๓ ได้แก่ รูปที่เหลือ ๒๓

๑๑. อวินิพโภครูป คือ รูปที่แยกกันไม่ได้ มี ๘ ได้แก่ มหาภูตรูป ๔  
 รูปารมณฺ์ คันธารมณฺ์ รสารมณฺ์ อาหารรูป  
 วินิพโภครูป คือ รูปที่แยกกันได้ มี ๒๐ ได้แก่ รูปที่เหลือ ๒๐

## รูป ๒๘

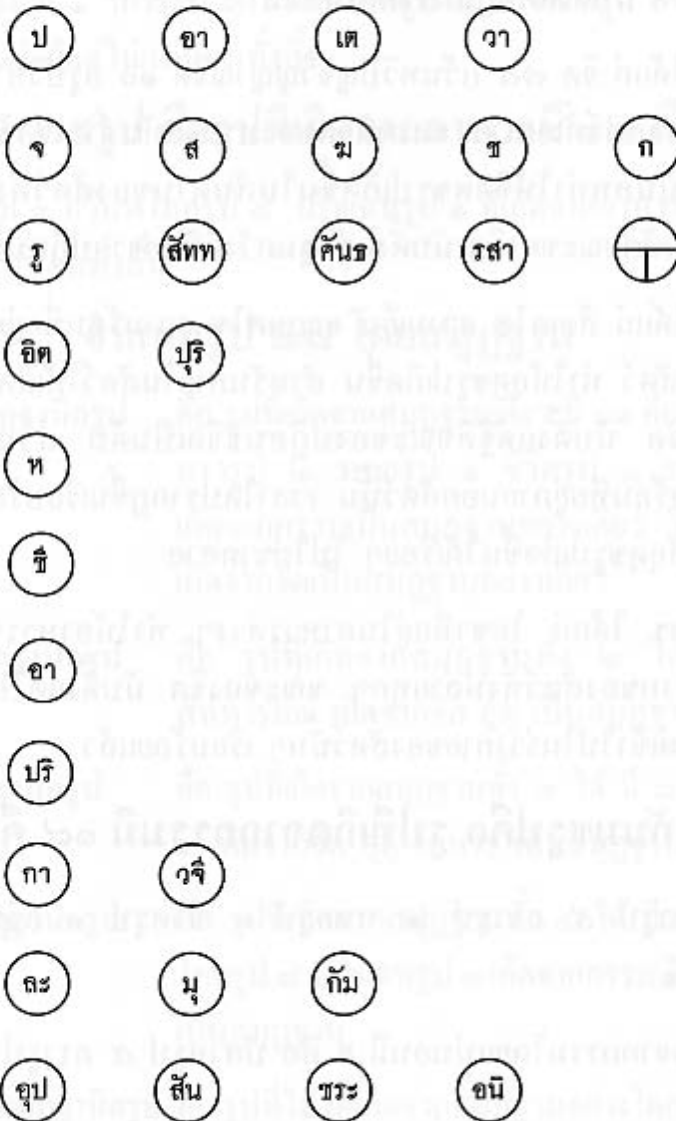

## กรรมที่เป็นเหตุให้รูปเกิดขึ้นนั้น มีอยู่ ๔ อย่าง

๑. กรรม หมายถึง การกระทำที่เกี่ยวข้องด้วยกาย วาจา ใจ เป็นกุศลบ้าง เป็นอกุศลบ้างที่ได้ทำมาแล้วในภพก่อนหรือภพนี้ ได้แก่กรรม ๒๕ กือเจตนาที่อยู่ในอกุศลจิต ๑๒ มหากุศลจิต ๘ รูปาวจรกุศลจิต ๕ รวมกรรม ๒๕ นี้ทำให้กัมมชรูปเกิดขึ้นในสันดานของสัตว์ทั้งหลาย ทุกๆ ขณะของจิต นับตั้งแต่ปฏิสนธิจิตเป็นต้นมา
๒. จิต ได้แก่ จิต ๑๕ (เว้นทวิปัญจวิญญานจิต ๑๐ อรูปวิบาก ๔ ปฏิสนธิจิตของสัตว์ทั้งหลาย และจุดิจิตของพระอรหันต์) เจตสิก ๕๒ ที่ในปัจจุบันภพทำให้จิตตชรูปเกิดขึ้นในสันดานของสัตว์ทั้งหลาย ทุกๆ อุปาทกขณะของจิต นับตั้งแต่ปฐมภวังค์ที่ต่อจากปฏิสนธิจิตเป็นต้นมา
๓. อุตุ ได้แก่ สีดเตโช ความเย็น อุณหเตโช ความร้อนที่อยู่ภายในและภายนอกสัตว์ ทำให้อุตุชรูปเกิดขึ้น สำหรับภายในสัตว์ให้เกิดขึ้นทุกๆ ขณะของจิต นับตั้งแต่ฐิติขณะของปฏิสนธิจิตเป็นต้น ส่วนความเย็นและความร้อนที่อยู่ภายนอกสัตว์นั้น เวลาใดปรากฏขึ้นเรียบร้อยแล้วเวลานั้นทำให้อุตุชรูปเกิดขึ้นได้เรื่อยๆ ไปไม่ขาดสาย
๔. อาหาร ได้แก่ โอชาที่อยู่ในอาหารต่างๆ ทำให้อาหารชรูปเกิดขึ้นในสันดานของสัตว์ทั้งหลายทุกๆ ขณะของจิต นับตั้งแต่โอชาของอาหารนั้นแผ่เข้าไปในร่างกายของสัตว์นั้นๆ เรียบร้อยแล้ว

## กัมมชรูปคือ รูปที่เกิดจากกรรมมี ๑๘ คือ

ปสาทรูป ๕ ถาวรรูป ๒ หทยรูป ๑ ชีวิตรูป ๑ อวินิพโกทรูป ๘  
ปริจเฉทรูป ๑

ที่เกิดจากกรรมโดยแน่นอนมี ๘ คือ ปสาทรูป ๕ ถาวรรูป ๒ หทยรูป ๑  
ชีวิตรูป ๑

ที่เกิดจากกรรมโดยไม่แน่นอนมี ๘ คือ อวินิพโกทรูป ๘ ปริจเฉทรูป ๑

## จิตตชรูป คือรูปที่เกิดจากจิตมี ๑๕ คือ

วิญญูติรูป ๒ สัททวารมณ ๑ วิการรูป ๓ อวินิพโกกรูป ๘ ปริจเฉทรูป ๑  
ที่เกิดจากจิตโดยแน่นอนมี ๒ คือวิญญูติรูป ๒ ที่เกิดจากจิตโดยไม่แน่นอนมี ๑๓  
คือ สัททวารมณ ๑ วิการรูป ๓ อวินิพโกกรูป ๘ ปริจเฉทรูป ๑

## อตุชรูป คือรูปที่เกิดจากอตุมี ๑๓ คือ

สัททวารมณ ๑ วิการรูป ๓ อวินิพโกกรูป ๘ ปริจเฉทรูป ๑ ที่เกิดจากอตุ  
โดยแน่นอนไม่มี มีแต่ไม่แน่นอนทั้งสิ้น

## อาหารชรูป คือรูปที่เกิดจากอาหารมี ๑๒ คือ

วิการรูป ๓ อวินิพโกกรูป ๘ ปริจเฉทรูป ๑ ที่เกิดจากอาหารโดยแน่นอน  
ไม่มี มีแต่ไม่แน่นอนทั้งสิ้น

## จำแนกรูป ๒๘ โดยสมุฏฐาน

๑. เอกสมุฏฐานิกรูป คือ รูปที่เกิดจากสมุฏฐานเดียว มี ๑๑ คือ ปสาทรูป ๕  
ภาวรูป ๒ หทยรูป ๑ ชีวิตรูป ๑ รวม ๘ รูปนี้  
เกิดจากกรรมเป็นสมุฏฐานอย่างเดียว วิญญูติรูป ๒  
เกิดจากจิตเป็นสมุฏฐานอย่างเดียว
๒. ทวิสมุฏฐานิกรูป คือ รูปที่เกิดจากสมุฏฐานทั้ง ๒ ได้ มี ๑ คือ  
สัททวารมณ เกิดจากจิต อตุ เป็นสมุฏฐาน
๓. ตติสมุฏฐานิกรูป คือ รูปที่เกิดจากสมุฏฐานทั้ง ๓ ได้ มี ๓ คือ วิการรูป  
๓ เกิดจากจิต อตุ อาหาร เป็นสมุฏฐาน
๔. จตุสมุฏฐานิกรูป คือ รูปที่เกิดจากสมุฏฐานทั้ง ๔ ได้ มี ๘ คือ อวินิพ  
โกกรูป ๘ ปริจเฉทรูป ๑ เกิดจากกรรม จิต อตุ อาหาร  
เป็นสมุฏฐาน
๕. นกฺโขจิสมุฏฐานิกรูป คือ รูปที่ไม่ได้เกิดจากสมุฏฐานอย่างใดอย่างหนึ่งมี ๔  
คือ ลักขณรูป ๔

## อุตุชรูป ๔ อย่าง คือ

๑. กัมมปัจจัยอุตุชรูป - รูปที่เกิดจากอุตุมีกรรมเป็นสมุฏฐาน
๒. จิตตปัจจัยอุตุชรูป - รูปที่เกิดจากอุตุมีจิตเป็นสมุฏฐาน
๓. อุตุปัจจัยอุตุชรูป - รูปที่เกิดจากอุตุมีอุตุเป็นสมุฏฐาน
๔. อาหารปัจจัยอุตุชรูป - รูปที่เกิดจากอุตุมีอาหารเป็นสมุฏฐาน

## จิตตชรูปมี ๗ อย่าง คือ

๑. จิตตชรูปสามัญญ
๒. จิตตชรูปที่เกี่ยวกับการหวัระ
๓. จิตตชรูปที่เกี่ยวกับการร้องไห้
๔. จิตตชรูปที่เกิดจากการเคลื่อนไหวอริยาบถน้อย
๕. จิตตชรูปที่เกี่ยวกับการพูด
๖. จิตตชรูปที่เกี่ยวกับอริยาบถใหญ่ทั้ง ๔
๗. จิตตชรูปที่เกี่ยวกับอริยาบถใหญ่ทั้ง ๔ ตั้งมั่น

## จำแนกจิต ๗๕ โดยจิตตชรูป ๗ อย่าง คือ

๑. จิตที่ทำให้จิตตชรูปสามัญญเกิดขึ้นได้มี ๗๕ ได้แก่ จิต ๗๕ ทั้งหมด (เงินพร 10, ๑๖๑, ๑๗๑, ๑๘๑)
๒. จิตที่ทำให้เกิดการหวัระได้มี ๑๓ ดวง คือ โลกมูลโสมนัส ๔ โสมนัสสหิตุปปาตจิต ๑ มหากุศลโสมนัส ๔ มหากริยาโสมนัส ๔
๓. จิตที่ทำให้การร้องไห้เกิดขึ้นได้มี ๒ ดวง คือ โทสมูลจิต ๒
๔. จิตที่ทำให้การเคลื่อนไหวอริยาบถน้อยเกิดขึ้นได้มี ๓๒ ดวง คือ มโนทวาราวชชนะจิต ๑ กามขวนะ ๒๕ อภิญญาจิต ๒ (๑๑, 12, ๓๓๑, ๑, ๓๓๑, ๑๘, ๑๘)
๕. จิตที่ทำให้การพูดเกิดขึ้นได้มี ๓๒ (เหมือนข้อ ๔)
๖. จิตที่ทำให้อริยาบถใหญ่ทั้ง ๔ เกิดขึ้นได้มี ๓๒ (เหมือนข้อ ๔)
๗. จิตที่อุดหนุนให้อริยาบถใหญ่ทั้ง ๔ ตั้งมั่น มี ๕๘ ดวง คือ มโนทวาราวชชนะจิต ๑ กามขวนะ ๒๕ อภิญญาจิต ๒ อัปปนาขวนะจิต ๒๖

## จำแนกจิตตชรูป ๗ อย่าง ตามประเภทของจิต

๑. จิตตชรูปที่เกิดจากโลก โสมนัส ๔ ประกอบด้วยเจตสิก ๒๒ ดวง มี ๖ อย่าง คือ
  ๑. จิตตชรูปสามัญญ
  ๒. จิตตชรูปที่เกี่ยวกับการหัวเราะ
  ๓. จิตตชรูปที่เกี่ยวกับการเคลื่อนไหวอริยาบถน้อย
  ๔. จิตตชรูปที่เกี่ยวกับการพูด
  ๕. จิตตชรูปที่เกี่ยวกับอริยาบถใหญ่ทั้ง ๔
  ๖. จิตตชรูปที่เกี่ยวกับอริยาบถใหญ่ทั้ง ๔ ตั้งมั่น
๒. จิตตชรูปที่เกิดจากโลกมุลอุเบกขา ๔ ประกอบด้วยเจตสิก ๒๑ ดวง มี ๕ อย่างคือ
  ๑. จิตตชรูปสามัญญ
  ๒. จิตตชรูปที่เกี่ยวกับการเคลื่อนไหวอริยาบถน้อย
  ๓. จิตตชรูปที่เกี่ยวกับการพูด
  ๔. จิตตชรูปที่เกี่ยวกับอริยาบถใหญ่ทั้ง ๔
  ๕. จิตตชรูปที่เกี่ยวกับอริยาบถใหญ่ทั้ง ๔ ตั้งมั่น
๓. จิตตชรูปที่เกิดจากโทสมูลจิต ๒ ประกอบด้วยเจตสิก ๒๒ ดวง มี ๖ อย่าง คือ
  ๑. จิตตชรูปสามัญญ
  ๒. จิตตชรูปที่เกี่ยวกับการร้องไห้
  ๓. จิตตชรูปที่เกี่ยวกับการเคลื่อนไหวอริยาบถน้อย
  ๔. จิตตชรูปที่เกี่ยวกับการพูด
  ๕. จิตตชรูปที่เกี่ยวกับอริยาบถใหญ่ทั้ง ๔
  ๖. จิตตชรูปที่เกี่ยวกับอริยาบถใหญ่ทั้ง ๔ ตั้งมั่น



๔. จิตตชรูปที่เกิดจากโมหมูลจิต ๒ ประกอบด้วยเจตสิก ๑๖ ดวง มี ๕ อย่าง คือ
๑. จิตตชรูปสามัญญ
  ๒. จิตตชรูปที่เกี่ยวกับการเคลื่อนไหวนิริยาบถน้อย
  ๓. จิตตชรูปที่เกี่ยวกับการพูด
  ๔. จิตตชรูปที่เกี่ยวกับอิริยาบถใหญ่ทั้ง ๔
  ๕. จิตตชรูปที่เกี่ยวกับอิริยาบถใหญ่ทั้ง ๔ ตั้งมั่น
๕. จิตตชรูปที่เกิดจากทวิปัญจวิญญาณจิต ๑๐ ประกอบด้วยเจตสิก ๗ ดวง ไม่มี
๖. จิตตชรูปที่เกิดจากสัมปฏิจฉนจิต ๒ สันตีรณจิต ๓ ปัญทวาราวัชชนจิต ๑ รวม ๖ ดวง ประกอบด้วยเจตสิก ๑๑ ดวง มี ๑ คือ จิตตชรูปสามัญญ
๗. จิตตชรูปที่เกิดจากมโนทวาราวัชชนจิต ๑ ประกอบด้วยเจตสิก ๑๑ ดวง มี ๕ อย่าง คือ
๑. จิตตชรูปสามัญญ
  ๒. จิตตชรูปที่เกี่ยวกับการเคลื่อนไหวนิริยาบถน้อย
  ๓. จิตตชรูปที่เกี่ยวกับการพูด
  ๔. จิตตชรูปที่เกี่ยวกับอิริยาบถใหญ่ทั้ง ๔
  ๕. จิตตชรูปที่เกี่ยวกับอิริยาบถใหญ่ทั้ง ๔ ตั้งมั่น
๘. จิตตชรูปที่เกิดจากหสิตุปปาทจิต ๑ ประกอบด้วยเจตสิก ๑๒ ดวง มี ๖ อย่าง คือ
๑. จิตตชรูปสามัญญ
  ๒. จิตตชรูปที่เกี่ยวกับการหัวเราะ
  ๓. จิตตชรูปที่เกี่ยวกับการเคลื่อนไหวนิริยาบถน้อย
  ๔. จิตตชรูปที่เกี่ยวกับการพูด
  ๕. จิตตชรูปที่เกี่ยวกับอิริยาบถใหญ่ทั้ง ๔
  ๖. จิตตชรูปที่เกี่ยวกับอิริยาบถใหญ่ทั้ง ๔ ตั้งมั่น

๘. จิตตชรูปที่เกิดจากมหากุศลโสมนัส ๔ มหากิริยาโสมนัส ๔ ประกอบด้วย  
เจตสิก ๓๘ ดวง มี ๖ อย่าง คือ

๑. จิตตชรูปสามัญ
๒. จิตตชรูปที่เกี่ยวกับการหัวเราะ
๓. จิตตชรูปที่เกี่ยวกับการเคลื่อนไหวอิริยาบถน้อย
๔. จิตตชรูปที่เกี่ยวกับการพูด
๕. จิตตชรูปที่เกี่ยวกับอิริยาบถใหญ่ทั้ง ๔
๖. จิตตชรูปที่เกี่ยวกับอิริยาบถใหญ่ทั้ง ๔ ตั้งมั่น

๑๐. จิตตชรูปที่เกิดจากมหากุศลอุเบกขา ๔ มหากิริยาอุเบกขา ๔ ประกอบด้วย  
เจตสิก ๓๗ ดวง มี ๕ อย่าง คือ

๑. จิตตชรูปสามัญ
๒. จิตตชรูปที่เกี่ยวกับการเคลื่อนไหวอิริยาบถน้อย
๓. จิตตชรูปที่เกี่ยวกับการพูด
๔. จิตตชรูปที่เกี่ยวกับอิริยาบถใหญ่ทั้ง ๔
๕. จิตตชรูปที่เกี่ยวกับอิริยาบถใหญ่ทั้ง ๔ ตั้งมั่น

๑๑. จิตตชรูปที่เกิดจากมหาวิปากจิต ๘ ประกอบด้วยเจตสิก ๓๓ ดวง มี ๑ คือ

๑. จิตตชรูปสามัญ

๑๒. จิตตชรูปที่เกิดจากอัปนาชวนะ ๒๖ (เว้นอภิญญาจิต ๒) คือ รูปาวจร  
กุศลจิต ๕ รูปาวจรกิริยาจิต ๕ อรูปาวจรกุศลจิต ๔ อรูปาวจรกิริยาจิต ๔  
โลกุตตรจิต ๘ ประกอบด้วยเจตสิก ๓๘ ดวง มี ๒ อย่าง คือ

๑. จิตตชรูปสามัญ
๒. จิตตชรูปที่ให้อิริยาบถทั้ง ๓ คือ การยืน นั่ง นอนที่เกิดจาก  
มโนทวาราวชชนจิต ๑ กามชวนจิต ๒๕ อภิญญาจิต ๒ ให้  
ตั้งมั่นอยู่ได้นาน

๑๓. จิตตชรูปที่เกิดจากรูปร่างวิปากจิต ๕ ประกอบด้วยเจตสิก ๓๕ ดวง มี ๑ คือ

๑. จิตตชรูปสามัญญ

๑๔. จิตตชรูปที่เกิดจากรูปร่างวิปากจิต ๔ ประกอบด้วยเจตสิก ๓๐ ดวง ไม่มี

๑๕. จิตตชรูปที่เกิดจากอภิญญาจิต ๒ ประกอบด้วยเจตสิก ๓๐ มี ๕ อย่าง คือ

๑. จิตตชรูปสามัญญ

๒. จิตตชรูปที่เกี่ยวกับการเคลื่อนไหวอริยาบถน้อย

๓. จิตตชรูปที่เกี่ยวกับการพูด

๔. จิตตชรูปที่เกี่ยวกับอริยาบถใหญ่ทั้ง ๔

๕. จิตตชรูปที่เกี่ยวกับอริยาบถใหญ่ทั้ง ๔ ตั้งมั่น

จิตที่ทำให้การหัวเราะในบุคคล ๓ จำพวก คือ

๑. ปุณฺชนหัวเราะด้วยจิต ๘ ดวง คือ

โลกมูลโสมนัส ๔

มหากุศลโสมนัส ๔

๒. ผลสกขบุคคล ๓ หัวเราะด้วยจิต ๖ ดวง คือ

ทิฏฐิตตวิปปยุตตโสมนัส ๒

มหากุศลโสมนัส ๔

๓. พระอรหันต์ หัวเราะด้วยจิต ๕ ดวง คือ

หสิตุปปาทจิต ๑

มหากิริยาโสมนัส ๔

## รูปกลาปนัย

คำว่า “กลาป” แปลว่า *หมวด, หมู่, มัด* ฉะนั้น คำว่ารูปกลาปจึงหมายถึงรูปที่เป็นหมวดๆ เป็นหมู่ๆ และในรูปกลาปหนึ่งๆ นั้น จะต้องมีความเป็นไปพร้อมกัน ๓ อย่าง ที่เรียก *สหวัตถุ* คือ

๑. เอกุปปาตะ      เกิดพร้อมกัน
๒. เอกนิโรธะ      ดับพร้อมกัน
๓. เอกนิสสยะ      มีที่อาศัย คือ มหาภูตรูปอย่างเดียวกัน

เมื่อมีความเป็นไปพร้อมกันทั้ง ๓ อย่างนี้แล้ว จึงเรียก รูปกลาป

รูปกลาป มีอยู่ ๒๓ กลาป คือ

กัมมชกกลาป ๕  
 จิตตชกกลาป ๘  
 อุตฺตชกกลาป ๔  
 อาหารชกกลาป ๒  
 รวมเป็น ๒๓ กลาป

### กัมมชกกลาป ๕ คือ

๑. จักขุทสกกลาป      หมายถึง กลาปที่มีจำนวนรูป ๑๐ มีจักขุปสาทเป็นประธาน ได้แก่ อวินิพโกครูป ๘ ชีวิตรูป ๑ จักขุปสาท ๑
๒. โสตทสกกลาป      หมายถึง กลาปที่มีจำนวนรูป ๑๐ มีโสตปสาทเป็นประธาน ได้แก่ อวินิพโกครูป ๘ ชีวิตรูป ๑ โสตปสาท ๑
๓. ฆานทสกกลาป      หมายถึง กลาปที่มีจำนวนรูป ๑๐ มีฆานปสาทเป็นประธาน ได้แก่ อวินิพโกครูป ๘ ชีวิตรูป ๑ ฆานปสาท ๑

๔. **ชีวหาทสกกลาป** หมายถึง กลาปที่มีจำนวนรูป ๑๐ มีชีวหาปสาท เป็นประธาน ได้แก่ อวินิพโกครูป ๘ ชีวีตรูป ๑ ชิวหาปสาท ๑
๕. **กายทสกกลาป** หมายถึง กลาปที่มีจำนวนรูป ๑๐ มีกายปสาท เป็นประธาน ได้แก่ อวินิพโกครูป ๘ ชีวีตรูป ๑ กายปสาท ๑
๖. **อิตถীগาวทสกกลาป** หมายถึง กลาปที่มีจำนวนรูป ๑๐ มีอิตถীগาวรูป เป็นประธาน ได้แก่ อวินิพโกครูป ๘ ชีวีตรูป ๑ อิตถীগาวรูป ๑
๗. **ปฐิสภาวทสกกลาป** หมายถึง กลาปที่มีจำนวนรูป ๑๐ มีปฐิสภาวรูป เป็นประธาน ได้แก่ อวินิพโกครูป ๘ ชีวีตรูป ๑ ปฐิสภาวรูป ๑
๘. **วัตถุทสกกลาป** หมายถึง กลาปที่มีจำนวนรูป ๑๐ มีหทยวัตถุรูป เป็นประธาน ได้แก่ อวินิพโกครูป ๘ ชีวีตรูป ๑ หทยวัตถุรูป ๑
๙. **ชีวีตนวกกลาป** หมายถึง กลาปที่มีจำนวนรูป ๕ มีชีวีตรูปเป็น ประธาน ได้แก่ อวินิพโกครูป ๘ ชีวีตรูป ๑

### จำแนกกัมมชกลาป ๘ โดยกาย ๓ ส่วน

ในร่างกายของคนเรานี้ แบ่งออกเป็น ๓ ส่วน คือ

๑. **อุपरิมกาย** กายเบื้องบน นับตั้งแต่คอขึ้นไปตลอดศีรษะ
๒. **มัชฌิมกาย** กายเบื้องกลาง นับตั้งแต่คอลงมาถึงสะดือ
๓. **เหมฐฐิมกาย** กายเบื้องต่ำ นับตั้งแต่สะดือลงมาถึงเท้า

**ในอุपरิมกาย มีกัมมชกลาปเกิดได้ ๗ กลาป คือ**

๑. จักขุทสกกลาป    ๒. โสตทสกกลาป    ๓. ฆานทสกกลาป
๔. ชิวหาทสกกลาป    ๕. กายทสกกลาป    ๖. ภาวทสกกลาป
๗. ชีวีตนวกกลาป



### จำแนกจิตตชกฺลาป ๘ โดยกาย ๓ ส่วน

ในอุपरิมกาย มีจิตตชกฺลาปเกิดได้ทั้ง ๘ กฺลาป

ในมัชฌิมกาย และเหตุจิมกายมีจิตตชกฺลาป เกิดได้ ๔ กฺลาป คือ

- ๑. สุทธัญฐกฺลาป                      ๒. กายวิญญุตินวกกฺลาป
- ๓. ลหุตาทีเอกาทสสกฺลาป      ๔. กายวิญญุติลหุตาทีทวาทสกกฺลาป

### อุตฺตชกฺลาป ๔ คือ

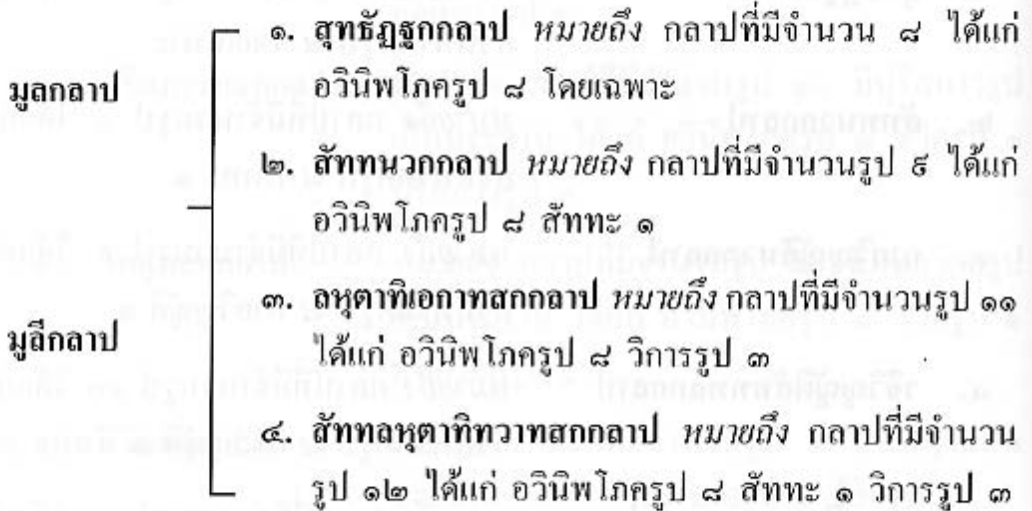

### จำแนกอุตฺตชกฺลาป ๔ โดยกาย ๓ ส่วน

ในกาย ๓ ส่วนนั้น อุตฺตชกฺลาป ทั้ง ๔ ย่อมเกิดได้

สุทธัญฐกฺลาป หรือ ลหุตาทีเอกาทสสกฺลาป เกิดเป็นประจำอยู่แล้ว

สัททนวกฺลาป หรือ สัททลหุตาทีทวาทสสกฺลาป ทั้ง ๒ นี้ เกิดเป็น

บางเวลา

## อาหารชกลาป ๒ คือ

มุลกลาป	}	๑. สุทธัญฐกกาป หมายถึง กลาปที่มีจำนวนรูป ๘ ได้แก่ อวินิพโกกรูป ๘ โดยเฉพาะ
มุลิกลาป		๒. ลหุตาเทือกาทชกกาป หมายถึง กลาปที่มีจำนวนรูป ๑๑ ได้แก่ อวินิพโกกรูป ๘ วิการรูป ๓

### แสดงรูปที่เกิดขึ้นได้ และไม่ได้ใน ๓๑ ภูมิ

ในกามภูมิ ๑๑	รูปทั้ง ๒๘ ช่อมเกิดขึ้นได้
ในรูปภูมิ ๑๕	(เว้นอสังขญสัจตภูมิ) รูป ๒๓ (เว้นภานะ ขิวทา กายะ ภาวะรูป ๒) ช่อมเกิดได้
ในอสังขญสัจตภูมิ ๑	รูป ๑๗ (เว้นปสาทรูป ๕ สัททรูป ๑ ภาวรูป ๒ ทพยรูป ๑ วิญญุตติรูป ๒) ช่อมเกิดได้
ในอรุปภูมิ ๔	ไม่มีรูปอย่างใดอย่างหนึ่งเกิดเลย

### แสดงการเกิดขึ้นครั้งแรกและครั้งสุดท้ายของรูปทั้ง ๔

๑. กัมมชรูป เกิดครั้งแรกที่อุปาทักขณะของปฏิสนธิจิต เกิดครั้งสุดท้ายที่อุปาทักขณะของจิตดวงที่ ๑๗ ที่นับถอยหลังจากจุดขึ้นไป
๒. จิตตชรูป เกิดครั้งแรกที่อุปาทักขณะของปฐมภวังค์ ปุถุชนและผลเสกขบุคคลเกิดครั้งสุดท้ายที่อุปาทักขณะของจุดจิต สำหรับพระอรหันต์เกิดครั้งสุดท้ายที่อุปาทักขณะของจิตดวงที่ ๒ ที่นับถอยหลังจากจุดจิตขึ้นไป
๓. อุดุชรูป เกิดครั้งแรกที่ฐิติขณะของปฏิสนธิจิต และเกิดขึ้นต่อไป แม้สัตว์นั้นตายเป็นซากศพแล้วก็ตาม
๔. อาหารชรูป พวกสังเสทข และโอปปาติกบุคคลนั้น เมื่อปฏิสนธิแล้วก็กินอาหารได้ทันที พวกคัพภเสกขบุคคลนั้น อาหารชรูปเกิดเมื่อสัปดาห์ที่ ๒ หรือที่ ๓ คือ มารดาบริโภคาอาหารเข้าไปแล้ว ก็แผ่ซึมซาบเข้าไปในร่างกายทารกนั้น



## แสดงความดับของรูปทั้ง ๔

๑. ส่วนเมื่อเวลาจะใกล้จะตาย ตั้งแต่รู้ดิถีขณะของจิตดวงที่ ๑๗ ที่นับถอยหลังจากจุดจิตขึ้นไปกัมมชรูปใหม่ไม่เกิดอีก และกัมมชรูปที่เกิดขึ้นที่อุปปาตักขณะของจิตดวงที่ ๑๗ นี้ ย่อมตั้งอยู่ได้จนถึงจุดจิต แล้วดับลงพร้อมกับจุดจิตนั้น
๒. หลังจากกัมมชรูปดับลงแล้ว จิตตชรูป อาหารชรูปก็ดับลง
๓. หลังจากจิตตชรูป คือ กัมมชรูป อาหารชรูป ดับลงแล้ว การเกิดขึ้นติดต่อกันแห่งอตุชรูปก็เกิดขึ้นตลอดจนถึงตาย

## คาถาที่แสดงถึงความวนเวียนอยู่ในวัฏฏสงสารของรูป

อิจฺเจว มตสตุตฺตานํ

ปุนเทว ภวนฺตฺเร

ปฏิสนฺธิมุปาทาย

ตถา รูโป ปวตฺตติ

ในสันดานแห่งสัตว์ทั้งหลายที่ตายจากโลกนี้ไปแล้ว รูปทั้ง ๔ ย่อมเกิดอีกในภพใหม่ตั้งแต่ปฏิสนธิจิตเป็นต้นไป ทำนองเดียวกันกับภพนี้ ดังที่ได้บรรยายมาแล้ว

## แสดงรูปที่ไม่ได้อยู่ในองค์ของรูปกလာป

ลักษณะรูป ๔ ปริจเฉทรูป ๑ รวม ๕ รูปนี้ไม่ได้อยู่ในองค์ของรูปกလာป เพราะลักษณะรูป ๔ เพียงแต่เป็นเครื่องหมายของรูปกလာป และปริจเฉทรูป ๑ นั้นเพียงแต่เป็นรูปที่คั่นระหว่างรูปกလာปต่อรูปกလာปเท่านั้น ฉะนั้นรูปทั้ง ๕ นี้จึงไม่จัดเข้าในองค์ของรูปกလာป

## รูปปวัตติกมณัย

(การแสดงรูปที่เกิดขึ้นพร้อมด้วยความดับของรูปตามลำดับ)

คาถาแสดงรูปที่เกิดได้และเกิดไม่ได้ใน ๓๑ ภูมิ

อัญฐวิสติ กามสุ

โหนติ เตวิส รูปสุ

สตุตรเสวสณณินัน

อรูเป นตฺถิ กิณฺจิปิ

ในกามภูมิ ๑๑ รูป ทั้ง ๒๘ ย่อมเกิดขึ้นได้ ในรูปภูมิ ๑๕ (เว้น  
อสังขยสังคตภูมิ) รูป ๒๓ (เว้น ฆานะ ชิวหา กาย ภาวรูป ๒ ย่อมเกิดได้ ใน  
อสังขยสังคตภูมิ ๑ รูป ๑๗ (เว้นปสาทรูป ๕ สัททรูป ๑ ภาวรูป ๒ หทยรูป ๑  
วิญญัตติรูป ๒) ย่อมเกิดได้ ในอรูปภูมิ ไม่มีรูปอย่างหนึ่งอย่างใดเกิดเลย

ในกามภูมิ ๑๑ มีรูปเกิดได้ ๔ สมุฏฐานคือ

กัมมขรูป ๑๘ จิตตขรูป ๑๕ อุดฺขขรูป ๑๓ อาหารขรูป ๑๒

ในรูปภูมิ ๑๕ (เว้นอสังขยสังคตภูมิ) มีรูปเกิดได้ ๓ สมุฏฐาน คือ

กัมมขรูป ๑๓ (เว้น ฆานะ ชิวหา กายะ ภาวะ) จิตตขรูป ๑๕ อุดฺขขรูป ๑๓

ในอสังขยสังคตภูมิมีรูปเกิดได้ ๒ สมุฏฐาน คือ

กัมมขรูป ๑๐ ได้แก่ อวินิพโกขรูป ๘ ปริจเฉทรูป ๑ ชีวีตรูป ๑ อุดฺขขรูป  
๑๒ (เว้นสัททะ)

แสดงรูปที่เกิดไม่ได้ในปฏิสนธิกาล และเกิดได้ในปวัตติกาล

สัททรูป ๑ วิการรูป ๕ ชรตารูป ๑ อนิจจตารูป ๑ รวม ๘ รูปนี้  
เกิดไม่ได้ในปฏิสนธิการ คืออุปปาตักขณะของปฏิสนธิจิต ส่วนในปวัตติกาลนั้น  
รูปใดรูปหนึ่งที่จะเกิดไม่ได้นั้นไม่มีเลย ย่อมเกิดได้ทั้งหมด

## กำเนิดมี ๔ อย่าง คือ

- |                   |         |                         |
|-------------------|---------|-------------------------|
| ๑. สังเสทษกำเนิด  | หมายถึง | เกิดในที่ที่มียางเหนียว |
| ๒. โอปปาดิกกำเนิด | หมายถึง | เกิดผุดขึ้นโตทันที      |
| ๓. อันทษกำเนิด    | หมายถึง | เกิดในฟอง               |
| ๔. ชลาพุชกำเนิด   | หมายถึง | เกิดในมดลูก             |

สัตว์ที่เป็นโอปปาดิกกำเนิดได้อย่างเดียวมี ๒๔ จำพวก คือ

๑. สัตว์วันรก
๒. นิฆามัตถหิกเปรต
๓. เทวดาที่อยู่ในจาตุมหาราชิกา (เว้นภุมมัญฐเทวดา)
๔. เทวดาที่อยู่ในเทวภูมิเบื้องบน ๕
๕. รูปพรหม ๑๖

สัตว์ที่เกิดได้ในกำเนิดทั้ง ๔ มีดังนี้ คือ

- |                                |                 |
|--------------------------------|-----------------|
| ๑. มนุษย์                      | ๒. ภุมมัญฐเทวดา |
| ๓. สัตว์เดรัจฉาน               | ๔. อสุรกาย      |
| ๕. เปรต (เว้น นิฆามัตถหิกเปรต) |                 |

## จำแนกกำเนิด ๔ โดยกัมมชกลาป ๕

๑. พวกสังเสทษะ และโอปปาดิกกำเนิดในขณะที่ปฏิสนธิกัมมชกลาปกำเนิดได้อย่างมากที่สุด ว่าโดยอุกัฏฐุณัย มี ๗ กลาป คือ จักขุ โสต ฆาน ชิวหา กายะ ภาวะ วัตตทสกกลาป

เมื่อว่าโดยโอมกนัย คืออย่างต่ำแล้วกลาปที่ขาดได้มีดังนี้คือ

๑. พวกสังเสทษะกำเนิด กัมมชกลาปขาดได้ ๔ คือ จักขุ โสต ฆาน ภาวะทสกกลาป
๒. พวกทุกคติโอปปาดิกกำเนิด กัมมชกลาปขาดได้ ๓ คือ จักขุ โสต ภาวะทสกกลาป

๓. พวกสุคติโอปปาติกกำเนิดที่เป็นมนุษย์ กัมมชกလာปขาดได้ ๑ คือ ภาวทสกกလာป
๔. พวกโอปปาติกกำเนิดที่เป็นเทวดาทั้งหลาย ในขณะที่ปฏิสนธิกัมมชกลาปย่อมนเกิดได้โดยไม่มีขาดตกบกพร่อง
๒. พวกโอปปาติกกำเนิด ที่เป็นรูปพรหมทั้งหลาย (เว้นอสังขยสัตตพรหม) ในขณะที่ปฏิสนธิ กัมมชกลาปที่เกิดได้ ๔ คือ จักขุ โสต วัตตทสกกလာป ชีวิตนวกလာป
๓. พวกโอปปาติกกำเนิด ที่เป็นอสังขยสัตตพรหม ในขณะที่ปฏิสนธิ กัมมชกลาปเกิดได้ ๑ คือ ชีวิตนวกกလာป
๔. พวกคัพภเสยยกกำเนิด ในขณะที่ปฏิสนธิกัมมชกลาป เกิดได้อย่างมากกว่า โดยอุกัทฐุณฺญ มี ๓ คือ ภาวะ ภาวะ วัตตทสกกလာป เมื่อว่าโดยโอมกนฺธิ ก็อย่างต่ำแล้วขาดได้ ๑ คือ ภาวทสกกလာป

### จำแนกกัมมชกลาปที่เกิดในปวัตติกาลโดยกำเนิด ๔

๑. พวกสังเสทชะ และโอปปาติกกำเนิดในกามภูมิ ในปวัตติกาลกัมมชกลาปเกิดได้ ๑ คือ ชีวิตนวกกလာป
  ๒. พวกโอปปาติกกำเนิดที่เกิดในรูปภูมิ ๑๖ ในปวัตติกาล ไม่มีกัมมชกลาปเกิด โดยเฉพาะอีก
  ๓. พวกคัพภเสยยกกำเนิดในปวัตติกาล กัมมชกลาปกำเนิดได้ ๕ คือ จักขุ โสต ฆาน ชิวหาทสกกလာป ชีวิตนวกกလာป แต่ขาดได้ ๓ คือ จักขุ โสต ฆานทสกกလာป
- จักขุ โสต ฆาน ชิวหาทสกกလာปทั้ง ๔ นี้เกิดในระหว่างสัปดาห์ที่ ๑๑ หลังจากปฏิสนธิ

ชีวิตนวกกလာป เกิดในสัปดาห์แรกหลังจากปฏิสนธิ

## ความจริงแห่งรูปตั้งแต่ปฏิสนธิ จนกระทั่งมีอวัยวะครบถ้วน

ในสัปดาห์แรก แห่งการปฏิสนธิ นั้น เกิดเป็นกลลรูป คือเป็นหยาดน้ำใส เหมือนน้ำมันงา

ในสัปดาห์ที่ ๒ หลังจากกลลรูปเกิดเป็นอัมพุทรูป มีลักษณะเป็นฟองสีเหมือนน้ำล้างเนื้อ

ในสัปดาห์ที่ ๓ หลังจากอัมพุทรูป เกิดเป็นเปสิรูป มีลักษณะเหมือนชิ้นเนื้อที่เหลวๆ สีแดง

ในสัปดาห์ที่ ๔ หลังจากเปสิรูป เกิดเป็นฉนรูป มีลักษณะเป็นก้อน มีสีฐานเหมือนไข่ไก่

ในสัปดาห์ที่ ๕ หลังฉนรูป เกิดเป็นปญจสาขา คือ รูปนั้นแตกออกเป็น ๕ ปุ่น (คโต ปริ) ต่อจากนั้นคือระหว่างสัปดาห์ที่ ๑๒ ถึงสัปดาห์ที่ ๔๒ ผมห ขน เล็บ เหล่านี้ก็ปรากฏ

## นิพพานปรมัตถ์

### ประเภทของนิพพาน

นิพพาน มี ๑

พระนิพพาน เมื่อว่าโดยสภาวะลักษณะแล้วมีอยู่อย่างเดียว คือ สันติลักษณะ หมายถึงสงบจากกิเลส และขันธ ๕ ทั้งหลาย

นิพพาน มี ๒

พระนิพพาน เมื่อว่าโดยปริยายแห่งเหตุแล้ว มี ๒ คือ

๑. สอุปาทิเสสนิพพาน
๒. อนุปาทิเสสนิพพาน

๑. สอุปาทิเสสนิพพาน หมายความว่า นิพพานที่เป็นไปกับกับขันธ ๕ คือ วิบากและกัมมชรูป ที่เหลือจากกิเลสทั้งหลาย ได้แก่ นิพพานของพระอรหันต์ที่มีชีวิตอยู่
๒. อนุปาทิเสสนิพพาน หมายความว่า นิพพานที่ไม่มีขันธ ๕ คือ วิบากและกัมมชรูปเหลืออยู่ ได้แก่ นิพพานของพระอรหันต์ที่ปรินิพพานแล้ว

### นิพพานมี ๓

๑. สุตญญตนิพพาน
  ๒. อนิมิตตนิพพาน
  ๓. อัปป์ณีหิตนิพพาน
๑. สุตญญตนิพพาน หมายความว่า ความเป็นอยู่ของพระนิพพานนั้น สุตญสิ้นจากกิเลส และขันธ ๕ ไม่มีอะไรเหลืออยู่แล้ว
  ๒. อนิมิตตนิพพาน หมายความว่า ความเป็นอยู่ของนิพพานนั้น ไม่มี นิमित เครื่องหมาย รูปร่างสัณฐาน สีสรร วรรณะอย่างใดเลย
  ๓. อัปป์ณีหิตนิพพาน หมายความว่า ความเป็นอยู่ของนิพพานนั้น ไม่มีอารมณ์ที่น่าปรารถนาด้วยโลภะ และไม่มีตัณหาที่เป็นตัวต้องการอยู่ในนิพพานนั้น