



ปรมัตถโชติกะ

ปริจเฉทที่ ๑-๒-๖

จิต เจตสิก รูป นิพพาน

หลักสูตรชั้นจุฬารามิทธิกะตรี

รจนาโดย พระสัทธัมมโชติกะ ธัมมาจริยะ



พระอาจารย์สัทธัมมโชติกะ ธรรมจริยะ
พระบูรพาจารย์ แห่งอภิธรรมโชติกะวิทยาลัย
มหาวิทยาลัยมหาจุฬาลงกรณราชวิทยาลัย
ผู้ริเริ่มก่อตั้งมูลนิธิสัทธัมมโชติกะ



ปรมัตถโชติกะ

ปริจเฉทที่ ๑-๒-๖

จิต เจตสิก รูป นิพพาน

หลักสูตรชั้นจุฬารักษิณิกะตรี

รจนาโดย

พระสังฆมชโชติกะ ธัมมาจริยะ

มุนีธัมมสังฆนายก จัดพิมพ์

จำนวน ๕,๐๐๐ เล่ม

วันที่ ๕ พฤษภาคม พ.ศ. ๒๕๕๖

ชื่อหนังสือ : ปรมัตถโชติกะ ปริจเฉทที่ ๑-๒-๖
จิต เจตสิก รูป นิพพาน
หลักสูตรชั้นอุฬารมิกะตรี

เจ้าของ : มุลนิธิสัทธัมมโชติกะ

รจนาโดย : พระสัทธัมมโชติกะ ธัมมาจริยะ

พิมพ์ : วันที่ ๙ พฤษภาคม พ.ศ. ๒๕๕๖

จำนวนพิมพ์ : ๕,๐๐๐ เล่ม ✓

พิมพ์ที่ หจก.ทิพย์วิสุทธิ์

๒๔๐/๑๒๗-๑๒๙ ถนนจรัญสนิทวงศ์ แขวงบ้านช่างหล่อ เขตบางกอกน้อย กรุงเทพฯ ๑๐๗๐๐
โทร. ๐๒-๔๑๒๗๗๐๗, ๐๒-๔๑๒๗๗๐๘, ๐๒-๔๑๒๕๐๗๐ โทรสาร. ๐๒-๔๑๒๗๗๑๐
นายวิสุทธิ์ อัมไพรรวรรณ ผู้พิมพ์ผู้โฆษณา พ.ศ. ๒๕๕๖

คำนำ

พิมพ์ครั้งที่ ๑๑

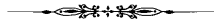

หนังสือ ปรมัตถโชติกะ ปริจเฉทที่ ๑-๒-๖ จิต เจตสิก รูป นิพพาน เป็นหลักเบื้องต้น ที่ผู้ศึกษาพระอภิธรรมจะได้ศึกษาเล่าเรียน หลักสูตรในชั้นนี้ถือได้ว่าเป็นหลักธรรมที่สำคัญมาก ผู้ที่จะเข้าใจในพระอภิธรรมปิฎก มีความจำเป็นอย่างยิ่งที่ต้องทำความเข้าใจพร้อมทั้งจดจำ เท่าที่ปัญญาของผู้ศึกษาจะกระทำได้ เนื่องจากว่าหลักธรรมที่จะศึกษาในชั้นสูงต่อไปนั้น ก็จะต้องพูดถึงเรื่องจิต เจตสิก รูป นิพพาน นี้เองเป็นส่วนมาก

ส่วนที่สำคัญอีกอย่างหนึ่ง คือเมื่อผู้ศึกษาได้ศึกษาเล่าเรียนดีแล้ว ก็ควรได้นำหลักธรรมนำไปประพฤติปฏิบัติ เพื่อฝึกหัดควบคุมจิตไม่ให้ตกไปในทางฝ่ายต่ำ เพราะหากผู้ศึกษาไม่สามารถควบคุมจิตใจของตนให้ตกไปในทางฝ่ายต่ำคือ โลก โกรธ หลง ผู้นั้นคงไม่ต่างกับทัพพีที่ไม่รู้อะไรของแกง หวังว่าหนังสือเล่มนี้จะชี้ทางให้ผู้ศึกษาได้พบความสุขความเจริญในธรรมขององค์สมเด็จพระสัมมาสัมพุทธเจ้าตลอดไป

ขออนุโมทนากับท่านที่มีส่วนร่วมในการพิมพ์หนังสือเล่มนี้ ขอให้ท่านจงมีความสุขความเจริญ คิดสิ่งหนึ่งประการใดที่ขอบประคบด้วยธรรม ขอให้สิ่งนั้นจงสำเร็จทุกประการ และสุดท้ายขอให้ท่านได้เข้าถึงมรรค ผล นิพพาน ในอนาคตกาลอันใกล้นี้ เทอญ

อภิธรรมโชติกะวิทยาลัย
มหาวิทยาลัย มหาจุฬาลงกรณราชวิทยาลัย

คำปรารภเบื้องต้น

ชานิตพพ์ ปชานาติ

เทสิตพพ์ ปี อาสยั

เทสโก เยน ญาณน

เทเสตุ ตสฺส เตชสา

สมเด็จพระบรมศาสดาสัมมาสัมพุทธเจ้า ผู้ทรงแสดงพระสัทธรรม ย่อมทรงรู้ทั่วถึง
ญะยธรรม อันพระพุทธรองค์พึงทรงเสด็จได้หลายนัย ตลอดทั้งรู้อรรถาธิบายของเหล่าเวไนยสัตว์
ด้วยสัพพัญญุตญาณอันใด ขออำนาจทั้ง ๓ แห่งพระสัพพัญญุตญาณอันนั้น จงช่วยบันดาล
ให้ข้าพระพุทธเจ้าเกิดปัญญาอันลึกซึ้งที่สามารถจะแต่งปกรณ์เล่มนี้สำเร็จลุล่วงไปได้โดยเรียบร้อย

พระสัพพัญญุตญาณของพระสัมมาสัมพุทธเจ้านั้น มีอำนาจ ๓ อย่าง คือ

๑. เทเสตพพมม ทรงแสดงธรรมที่ควรแสดงทั่วไป ซึ่งได้แก่ ญะยธรรม ๕ ประการ
๒. เทเสตพพมมปการ ทรงแสดงธรรมได้หลายนัย คือทรงสามารถแสดงได้
โดยวิจิตรพิสดาร แม้อันเรื่องเดียวกัน
๓. เวเนยฺยชฺฌาสนย ทรงแสดงอรรถาธิบายของเหล่าเวไนยสัตว์ทั่วไปว่า ธรรมอันใดที่จะ
เหมาะสม และเป็นประโยชน์แก่บุคคลจำพวกใด ก็ทรงยกข้อ
ธรรมเหล่านั้นขึ้นแสดงให้เหมาะสมแก่อรรถาธิบายของบุคคลนั้นๆ

ด้วยเหตุที่พระสัพพัญญุตญาณมีอำนาจทั้ง ๓ ดังที่ได้กล่าวมานี้ เพราะเหตุนี้แหละ
เมื่อเวลาที่พระองค์ทรงแสดงธรรมเทศนาอยู่นั้น พุทธบริษัททั้งหลายที่กำลังสดับตรับฟัง
พระสัทธรรมเทศนาของพระองค์อยู่ในขณะนั้น ต่างก็ได้บรรลุถึงซึ่ง มรรค ผล นับเป็นจำนวน
โกฏิ นับว่าพระสัพพัญญุตญาณนี้มีประโยชน์อย่างยิ่งแก่บรรดาสัตว์ทั้งหลายในโลกนี้

ผู้ที่แต่งปกรณ์ก็ดี ผู้ที่แนะนำสั่งสอนปรีชาธรรม คือ พระสูตร พระวินัย พระอภิธรรม
และปฏิบัติธรรม คือ สมถะ วิปัสสนากัมม ผู้ที่เป็นธรรมกถึกมีหน้าที่แสดงธรรมแก่ประชุมชน
ทั้งหลาย เพื่อยังศรัทธาให้เกิดและระงับดับนิวรณ์ชั่วขณะกัมม ล้วนแต่ทำกิจการงานที่เกี่ยวกับ
การสร้างบารมี ทั้งเป็นสิ่งสำคัญในการที่จะรักษาพระพุทธศาสนาไว้ให้ดำรงคงที่และเจริญยิ่ง
ขึ้นทั้งนั้น ฉะนั้นบุคคลทั้ง ๓ จำพวกนี้ จำเป็นจะต้องมีปัญญาที่ประกอบด้วย อำนาจ ๓
ประการ ของพระสัพพัญญุตญาณตามสมควรที่จะมีได้

๑. บุคคลทั้ง ๓ จำพวกที่ได้กล่าวมาแล้วนี้ จะมีปัญญาประกอบด้วยอำนาจ ๓ ประการของพระสัมพันธัญญะตญาณได้นั้น ผู้นั้นจะต้องได้รับการศึกษาเล่าเรียนจนจบหลักสูตรมาแล้ว จึงจะมีปัญญาที่ประกอบด้วยอำนาจตามข้อที่หนึ่งได้ตามสมควร

๒. หลักสูตรที่ได้ศึกษาเล่าเรียนมาจนจบแล้วนั้น จะต้องเป็นการศึกษาเล่าเรียนที่ได้ฟังคำอธิบายเปรียบเทียบ อุปมาอุปไมย และวินิจฉัยข้อความต่างๆ มาจากอาจารย์ที่มีหลักฐาน และทรงคุณความรู้ดี จึงจะมีปัญญาที่ประกอบด้วยอำนาจตามข้อที่สองได้บ้างตามสมควร

๓. เมื่อได้ศึกษาเล่าเรียนจนจบหลักสูตร พร้อมทั้งได้ฟังคำอธิบายที่ดีมาแล้ว จะต้องเข้าใจถึงการทำการพูดของบุคคลทั้งหลายที่เป็นไปตามสภาวะ เพราะว่าการทำงานพูดที่เกิดจากอกุศลเจตสิก และการทำการพูดที่เกิดจากโสภณเจตสิกนั้น เมื่อว่าโดย **อารมณ์ วิธี ลักษณะ รส ปัจจุปัญฐาน ปทัฏฐาน** แล้ว มีความต่างกัน ถึงแม้ว่าจะต่างกันก็จริง แต่การทำงานพูดที่เกิดจากอกุศลเจตสิกที่เป็นอย่างสุขุมนั้นคล้ายๆ กันกับการทำงานพูดที่เกิดจากโสภณเจตสิกที่เป็นฝ่ายดี ฉะนั้น บุคคลทั้ง ๓ จำพวกนี้ จะต้องเข้าใจถึงความต่างกันระหว่างการทำการพูดที่เกิดจากโลภะและการทำการพูดที่เกิดจากศรัทธา สติ อโทสะ มุทิตา ตามความเป็นจริงประการหนึ่ง ระหว่างการทำงานพูดที่เกิดจากโทสะ และการทำการพูดที่เกิดจาก หิริ โอตตปปะ กรุณา ตามความเป็นจริงประการหนึ่ง การทำงานพูดที่เกิดจากทวิภูฏ วิจิกิจฉา อิสสา และการทำการพูดที่เกิดจากสัมมาวาจา สัมมากัมมันตะ สัมมาอาชีวะ ปัญญา ตามความเป็นจริง ประการหนึ่ง การทำงานพูดที่เกิดจากโมหะ มานะ ถีนมิทชะ และการทำการพูดที่เกิดจากอโลภะ อโทสะ ตัตตรมัมหมัตตตากรุณา ปัญญาตามความเป็นจริงประการหนึ่ง ดังนี้ เป็นต้น จึงจะมีปัญญาที่ประกอบด้วยอำนาจตามข้อที่สามได้ตามสมควร ถ้าไม่เป็นไปตามที่ได้กล่าวมาแล้วนี้ ผู้นั้นก็ไม่มีปัญญาที่ประกอบด้วยอำนาจทั้ง ๓ ประการ คงมีแต่ปัญญาที่เป็นธรรมดา ด้วยเหตุนี้การคิด การแสดง การแต่งปกรณ์ต่างๆ ก็จะโน้มไปในทางอัตตโนมติ ที่นอกจากพระพุทธภาษิต และอรรถกถาฎีกาเป็นส่วนมาก เมื่อเป็นเช่นนี้ ผู้ที่ได้รับการอบรมหรือผู้ที่ได้อ่านได้ฟังปกรณ์ต่างๆ จากท่านเหล่านี้ ถ้าเกิดความเชื่อถือในคำกล่าวนั้นๆ แล้ว อุปมาเหมือนกับคนไข้ที่รับประทานยาผิดไป เป็นที่น่าเสียดายอย่างยิ่ง เพราะว่าผู้ที่ได้รับการอบรมหรือการได้อ่านได้ฟังจากปกรณ์ต่างๆนี้ มิได้ทราบถึงพุทธภาษิตอรรถกถา โดยถ่องแท้

แต่ถ้าบุคคลทั้ง ๓ จำพวก (**คันทวาริระ คันทวาจกะ ธรรมกถิกะ**) เหล่านี้มีปัญญาที่ประกอบด้วยอำนาจ ๓ ประการ ของพระสัพพัญญุตญาณตามสมควรที่จะมีได้ดังนี้แล้ว ปรกณ์ที่ผู้หนึ่งแต่งขึ้นก็ดี ปริยัติธรรมหรือปฏิบัติธรรมที่ผู้หนึ่งแนะนำสั่งสอนก็ดี ธรรมที่ผู้หนึ่งกำลังแสดงอยู่ก็ดี ย่อมเป็นประโยชน์แก่บุคคลที่ได้อ่าน ได้เรียน ได้ฟังอย่างแน่นอน เหมือนกับผู้ที่ได้บริโภคยาที่ดีจะนั้น

ด้วยอำนาจกุศลจิต ที่อาตมภาพได้มาระลึกนึกถึง คุณของพระสัพพัญญุตญาณ ฉะนั้นขออำนาจทั้ง ๓ ประการ ที่มีอยู่แล้วภายในจิตตสันดานของอาตมภาพตามสมควรนั้น จงปรากฏเกิดขึ้นในขณะที่กำลังแต่งปรกณ์อยู่ เพื่อให้ปรกณ์นี้ได้สำเร็จลุล่วงไปได้โดยเรียบร้อย จะได้เป็นประโยชน์แก่ผู้ที่ศึกษาเล่าเรียนปรกณ์นี้

อนึ่ง ในปริยัติศาสนานั้น ประกอบด้วยปฏิภพทั้ง ๓ คือ **สุดตันตปิฎก วินัยปิฎก อภิธรรมปิฎก** ในบรรดาปฏิภพทั้ง ๓ นี้ ถ้าหากว่ามีการแปลบาลี และคำอธิบาย เฉพาะสุดตันตปิฎกๆ เดียวแล้ว ในประเทศนั้นก็จะมีการสอนการเรียนเฉพาะแต่สุดตันตปิฎกเท่านั้น การสอนการเรียนในวินัยปิฎกและอภิธรรมปิฎกก็มีขึ้นไม่ได้ เมื่อเป็นเช่นนี้ก็จะบังเกิดโทษแก่พุทธศาสนิกชนทั้งหลาย โดยพุทธศาสนิกชนทั้งหลายเหล่านั้น มีความสนใจแต่ในการทำมาหาเลี้ยงชีพอย่างเดียว ขาดระเบียบวินัยทางกาย วาจา และขาดความเชื่อความเลื่อมใสในพระพุทธศาสนา มีแต่คัมภีร์ มานะ ทิฎฐิ อุหมันเหยียดหยามวินัยปิฎก อภิธรรมปิฎก ซึ่งเป็นพุทธภาษิต นี้เป็นโทษที่เกิดจากการที่ไม่ได้รับการศึกษาเล่าเรียนในวินัยปิฎกและอภิธรรมปิฎกนั่นเอง

ถ้าคำแปลและคำอธิบายมีแต่พระสุดตันตปิฎกและวินัยปิฎก ๒ อย่างนี้เท่านั้น ไม่มีคำแปลและคำอธิบายในอภิธรรมปิฎกดังนี้แล้ว ประเทศนั้นๆ ก็มีการสอนการศึกษาเล่าเรียนเฉพาะแต่สุดตันตปิฎกและวินัยปิฎกเท่านั้น การศึกษาเล่าเรียนในอภิธรรมปิฎกก็มีขึ้นไม่ได้ เมื่อเป็นเช่นนี้ก็จะบังเกิดโทษแก่พุทธศาสนิกชนทั้งหลาย โดยพุทธศาสนิกชนเหล่านั้นพากันสนใจแต่ในการทำมาหาเลี้ยงชีพและการมีระเบียบเรียบร้อย ทางกาย วาจา เพื่อประดับความสวยงามเฉพาะหน้าอันเป็นภายนอก แต่สำหรับด้านจิตใจอันเป็นส่วนภายในแล้ว ก็ขาดความเชื่อความเลื่อมใสไม่มั่นคงในศาสนาของตน มีแต่ทิฎฐิการเห็นผิด มานะการถือตัว อุฎฐกอุหมันในอภิธรรมปิฎกนี้ เป็นโทษที่เกิดขึ้นจากการที่ไม่ได้รับการศึกษาเล่าเรียนในอภิธรรมปิฎกนั่นเอง

ฉะนั้น ประเทศใด ถ้ามีคำแปลและคำอธิบายในปิฎกทั้ง ๓ โดยครบถ้วนแล้ว พุทธศาสนิกชนทั้งหลายในประเทศนั้น ก็จะได้รับการศึกษาเล่าเรียนในปิฎกทั้ง ๓ โดยครบถ้วน เมื่อเป็นเช่นนี้จิตใจของพุทธศาสนิกชนเหล่านั้น ก็ประกอบด้วยความเชื่อความเลื่อมใสในศาสนาของตนโดยมั่นคง ไม่มีจิตใจเอนเอียงไปในลัทธิอื่นๆ ทั้งลัทธิอื่นๆ ก็มีอาจที่จะแทรกแซง หรือทำลายความเชื่อความเลื่อมใสของพุทธศาสนิกชนเหล่านั้นได้ นิตยมติจลาทิฎฐิ สัสสตทิฎฐิ อุจเจททิฎฐิ ทั้ง ๓ นี้ก็เกิดขึ้นไม่ได้ คงมีแต่สักกายทิฎฐิ อันเป็นทิฎฐิธรรมดา

อโยถาวมานะ การถือตัวไม่สมควร และ **ยาถาวมานะ** การถือตัวที่สมควรที่เป็นอย่างหยาบก็เกิดขึ้นไม่ได้ มีแต่ยาถาวมานะ คือการถือตัวโดยสมควรที่เป็นอย่างสุขุม ทั้งบุพพเจตนา มุญเจตนา อปรเจตนา ที่เกี่ยวกับการบริจาคทาน รักษาศีล เจริญภาวนา ของพุทธศาสนิกชน ทั้งหลายเหล่านั้น ก็เป็นเจตนาที่ดีที่บริสุทธิ์ถูกต้อง ห่างไกลจากอกุศลธรรมที่จะเข้ามาแทรกในเจตนาทั้ง ๓ นั้นได้ตามสมควร นี่เป็นคุณสมบัติพิเศษที่เกิดจากการศึกษาเล่าเรียนในอภิธรรมปิฎกนั่นเอง

เมื่อสรุปความแล้ว การศึกษาเล่าเรียนในปิฎกทั้ง ๓ นี้ การศึกษาในอภิธรรมปิฎก จัดได้ว่าเป็นการศึกษาที่อำนวยประโยชน์มาก ทั้งนี้ก็เพราะเหตุว่าการศึกษาในอภิธรรมปิฎกนั้น เข้าช่วยสนับสนุนส่งเสริมการศึกษาในปิฎกทั้ง ๒ ขจัดความเข้าใจผิดให้เกิดความเข้าใจถูกต้อง ความรู้ที่ตนได้รับมาจากการศึกษาเล่าเรียนสุดตันตปิฎกนั้น มิได้ทำให้เกิดประโยชน์เฉพาะแต่ในการตั้งตัวเป็นหลักฐาน ในปัจจุบันชาตินี้เท่านั้น หากแต่เป็นการให้เข้าใจในความประพฤติปฏิบัติทั้งที่เป็นฝ่ายดีและฝ่ายชั่วเพื่อจะได้ปลีกตัวจากความชั่วแล้วมาดำเนินชีวิตตามแนวทางที่ดีนับตั้งแต่ขั้นต่ำตลอดจนถึงขั้นสูงให้สำเร็จทั้งประโยชน์ตนและประโยชน์ท่านทั้งในภพนี้และภพหน้า

และความรู้ที่เกิดจากการศึกษาวินัย ก็มีใช้เป็นแต่เพียงเพื่อให้มีระเบียบเรียบร้อยทางกาย และวาจาในการสมาคมที่สำคัญๆ เฉพาะหน้าเท่านั้นก็หาไม่ได้ หากแต่มุ่งหมายให้กายและวาจานั้นบริสุทธิ์ เพื่อมิให้ตนต้องได้รับความเดือดร้อน หรือผู้อื่นได้รับความเดือดร้อนโดยอาศัยกาย วาจา ของตน

ข้อนี้เมื่อจะยกขึ้นเปรียบเทียบแล้ว **พระอภิธรรมปิฎกเหมือนรากแก้ว พระวินัยปิฎกเหมือนลำต้น พระสุดตันตปิฎกเหมือนกิ่งก้านสาขา** หรืออีกนัยหนึ่ง ถ้าจะเปรียบกับร่างกาย **อภิธรรมปิฎกเหมือนกับหัวใจ วินัยปิฎกเหมือนกับชีวิต สุดตันตปิฎกเหมือนกับอวัยวะ**

ฉะนั้น อาตมภาพได้เริ่มทำการสอนพระอภิธรรมแก่บรรดานักศึกษาทั้งหลายตั้งแต่ พ.ศ. ๒๔๘๒ ณ อภิธรรมมหาวิทยาลัยวัชรวงษ์โมลิตาราม จังหวัดธนบุรี ทุกๆ วันเป็นต้นมา จนถึง พ.ศ. ๒๕๐๕ นี้ อาตมภาพได้ทำการสอนปกรณ์ต่างๆ และแต่งปกรณ์ที่เกี่ยวกับ อภิธรรมปิฎกพร้อมกันไปด้วย บัดนี้ ปกรณ์ที่เกี่ยวกับอภิธรรมปิฎกที่ได้จัดเรียบเรียงขึ้น สำเร็จเป็นหลักสูตรแล้ว และจะสำเร็จเป็นหลักสูตรเร็วๆ นี้ มีจำนวน ๒๕ เล่ม

ตามที่อาตมภาพได้กล่าวมาแล้วนี้ หาใช่เป็นการกล่าวโอ้อวดอย่างหนึ่งอย่างใดไม่ อาตมภาพมีความมุ่งหมายเพื่อให้บรรดาพุทธศาสนิกชนทั้งหลายที่เลื่อมใสในพระพุทธศาสนาได้ทราบถึงวัตถุประสงค์ของอาตมภาพโดยแท้จริงว่า อาตมภาพได้รับความลำบากทั้งทางกายและทางใจมิใช่น้อย และเมื่อการแต่งปกรณ์เสร็จแล้ว การที่จะจัดพิมพ์ให้เป็นหนังสือขึ้นเพื่อเป็นธรรมเจดีย์ ก็จัดพิมพ์ให้สำเร็จได้โดยยาก เพราะพุทธศาสนิกชนทั้งหลาย ยังไม่นิยมศึกษาเล่าเรียนในธรรมชั้นนี้ และบางคนก็เข้าใจผิดไปว่า หนังสือธรรมนั้นเป็นหนังสือที่มีคนนิยมพิมพ์แจกในงานศพอยู่แล้ว ไม่จำเป็นจะต้องลงทุนสร้างหรือลงทุนซื้อก็ได้ ด้วยเหตุนี้ การที่พิมพ์หนังสืออภิธรรมให้สำเร็จบริบูรณ์ตาม หลักสูตรนั้น ก็เป็นการที่ทำได้โดยยาก

อนึ่ง ในการแต่งปกรณ์ต่างๆ นั้นก็ไม่ใช่ว่าเป็นสิ่งที่ทำได้ง่ายๆ เพราะอาตมภาพไม่ใช่เป็นคนไทย การเขียนภาษาไทยนั้นย่อมกระทำไปโดยลำพังตนเองไม่ได้ ด้วยเหตุนี้จึงจำเป็นต้องมีผู้ช่วยเขียน ซึ่งผู้ช่วยเขียนนี้สำคัญมากและหาได้โดยยาก เพราะผู้ที่ช่วยเหลือนั้นมิใช่ว่าจะเขียนไปตามคำบอกของอาตมภาพอย่างเดียวก็น่ามิได้ ผู้ช่วยเขียนปกรณ์จะต้องเป็นผู้ที่มีความรู้ในพระอภิธรรมดีพออย่างหนึ่ง จะต้องมีความรู้และอุตสาหะวิริยะจริงๆ อย่างหนึ่ง ต้องมีความรู้ในด้านภาษาไทยพอสมควรอย่างหนึ่ง ต้องมีโอกาสพอที่จะทำได้อย่างหนึ่ง ผู้ที่พร้อมด้วยลักษณะดังกล่าวมานี้แล้ว จึงจะเป็นผู้ช่วยเขียนปกรณ์ได้ ถ้ามิฉะนั้นก็กระทำไปไม่สำเร็จ เรื่องนี้อาตมภาพได้เคยใช้ผู้เขียนมากมายหลายท่านแล้ว ทั้งภคหัตถ์และบรรพชิต ทั้งบุรุษและสตรีในตอนแรกนั้นได้ใช้บรรพชิตซึ่งเป็นนักศึกษาอภิธรรมให้ช่วยเขียน แต่ผลที่ได้รับนั้น ไม่สำเร็จ เนื่องจากบางท่านก็ไม่สามารถพอ บางท่านมีความสามารถพอ แต่ขาดอุตสาหะวิริยะบ้าง มีกิจกังวลต่างๆ บ้าง ฉะนั้น งานที่ให้ทำจึงไม่ลุล่วงไปได้ คงช่วยได้แต่เพียงเล็กๆ น้อยๆ เท่านั้น ในขั้นต่อมาได้ใช้นักศึกษาชายให้ช่วยเขียน ผลที่ได้รับสำเร็จเป็นส่วนน้อยไม่สามารถทำให้กิจการดำเนินก้าวหน้าไปได้ ด้วยเหตุนี้ อาตมภาพจึงได้คัดเลือกนักศึกษาที่มีความรู้ความสามารถที่จะช่วยในกิจการอันนี้ของอาตมภาพได้มาให้ช่วยเขียน

หลายท่าน ผลงานที่ปรากฏสำเร็จลงไปได้ด้วยดี จนกระทั่งปี พ.ศ. ๒๕๐๓ นั้น คือปกรณัมที่เกี่ยวกับพระอภิธรรม ๒๐ เล่ม หนังสือที่เกี่ยวกับการแสดงปาฐกถา และธรรมเทศนา ๕ เล่มเหล่านี้ ก็โดยอาศัยนักศึกษาผู้มีศรัทธาเป็นผู้นำความสำเร็จมาสู่อาตมภาพเป็นส่วนมาก เรื่องนี้แสดงให้เห็นว่าในระหว่างที่อาตมภาพดำเนินงานอยู่นั้น ได้รับความลำบากมากทั้งทางกายและทางใจ

แต่อย่างไรก็ตามอาตมภาพลำบากผู้เดียวแต่ทำให้ผู้อื่นเป็นจำนวนมากได้รับประโยชน์และความสุขทั้งในชาตินี้และชาติหน้าแล้วอาตมภาพก็ยินดียอมรับความลำบากนั้นๆทุกประการ โดยมีได้นึกเป็นอย่างอื่น นอกจากจะพยายามชักชวนนักศึกษาอภิธรรมทั้งหลาย กับท่านที่มีความเชื่อความเลื่อมใสในพระอภิธรรมให้ช่วยกันสร้างปกรณัมต่างๆ ที่ได้เรียบเรียงเสร็จไปแล้ว ให้เป็นหนังสือหลักธรรมขึ้นไว้ในพระพุทธศาสนา และเป็นประโยชน์แก่บรรดานักศึกษาพระอภิธรรมต่อไปประการหนึ่ง และเพื่อเป็นการสร้างสมบารมีทั้ง ๑๐ ตามสมควรที่จะเป็นได้ประการหนึ่ง

ปกรณัมเล่มนี้เป็นหลักสูตรสำหรับนักศึกษาชั้นจุฬอภิชรรมิกะตรี โดยเฉพาะ และการที่ได้จัดตั้งปัญหาขึ้นไว้ในปกรณัมนี้ นั้น ก็เพื่อประโยชน์แก่บรรดาครูผู้ทำการสอน และนักศึกษาที่กำลังเล่าเรียน จะได้เล่าเรียนศึกษาปัญหาเหล่านี้พร้อมกันไปด้วย เพราะว่าเมื่อถึงคราวสอบนั้นจะได้จัดการคัดปัญหาที่ได้จัดตั้งไว้แล้วในปกรณัมนี้ มาออกเป็นข้อเขียนทั้ง ๑๐ ข้อ พร้อมทั้งคำเฉลยบางข้อก็ได้เขียนเอาไว้แล้วโดยชัดเจน ส่วนข้อสัมภาษณ์ ๕ ข้อนั้น จะได้จัดการคัดเอามาจากคำอธิบายต่างๆ ที่ได้อธิบายไว้แล้ว ณ ข้างต้นมาออกเป็นข้อสัมภาษณ์ ทั้งนี้ก็เพื่อจะได้เป็นประโยชน์แก่บรรดานักศึกษาทั้งหลายนั่นเอง

สำหรับการสอนและการสอบในอภิชรรมมหาวิทยาลัย วัดระฆังโฆสิตาราม ธนบุรี มีชั้นนักศึกษา ๕ ชั้น ชั้นอาจารย์ ๖ ชั้น

ชั้นนักศึกษา มี ๔ ชั้น คือ

- | | | | | | |
|----|------------------|-----|-----------------|--------------------------------|------------------------------|
| ๑. | จุฬอภิชรรมิกะ | ตรี | กำหนดปกรณัม คือ | อภิธรรมมัตตสังคหะปริจเฉท ๑-๒-๖ | |
| ๒. | " | " | โท | " | อภิธรรมมัตตสังคหะปริจเฉท ๓-๗ |
| ๓. | " | " | เอก | " | ัมมสังคณีสรูปัตถนิสสยะ |
| ๔. | มัชฌิมอภิชรรมิกะ | ตรี | กำหนดปกรณัม คือ | อภิธรรมมัตตสังคหะปริจเฉท ๔-๕ | |

- | | | | | | |
|-----|------------------|-----|-----------|-----|-----------------------------|
| ๕. | มัชฌิมอภิธรรมิกะ | โท | กำหนดปกรณ | คือ | อภิธัมมัตถสังคหะปริจเฉท ๘-๕ |
| ๖. | " | " | เอก | " | " |
| ๗. | มหาอภิธรรมิกะ | ตรี | " | " | ชาตุกถาสรรูปัตถนิสสยะ |
| ๘. | " | " | โท | " | ยมกสรรูปัตถนิสสยะ ภาค ๑ |
| ๙. | " | " | เอก | " | ยมกสรรูปัตถนิสสยะ ภาค ๒-๓ |
| ๑๐. | " | " | เอก | " | มหาปัญญาฐานสรรูปัตถนิสสยะ |

ชั้นอาจารย์ มี ๖ ชั้น คือ

- | | | | | | |
|-----|---------------|-----|-----------|-----|---|
| ๑. | อภิธรรมกถิกะ | ตรี | กำหนดปกรณ | คือ | อภิธัมมัตถสังคหะปริจเฉท ๑-๒-๓ พร้อมทั้งคำอธิบายมาจากอรรถกถา ฎีกา |
| ๒. | " | " | โท | " | " |
| ๓. | " | " | เอก | " | " |
| ๔. | อภิธรรมาจริยะ | ตรี | " | " | อภิธัมมัตถสังคหะปริจเฉท ๕-๖-๗ พร้อมทั้งคำอธิบายมาจากอรรถกถา ฎีกา |
| ๕. | " | " | โท | " | " |
| ๖. | " | " | เอก | " | " |
| ๗. | " | " | เอก | " | อภิธัมมัตถสังคหะปริจเฉท ๔-๘-๕ พร้อมทั้งคำอธิบาย มาจากอรรถกถา ฎีกา |
| ๘. | อภิธรรมาจริยะ | ตรี | " | " | สัมมสังคณีและชาตุกถาสรรูปัตถนิสสยะ |
| ๙. | " | " | โท | " | " |
| ๑๐. | " | " | เอก | " | " |
| ๑๑. | " | " | เอก | " | ยมกสรรูปัตถนิสสยะภาค ๑-๒-๓ |
| ๑๒. | " | " | เอก | " | " |
| ๑๓. | " | " | เอก | " | มหาปัญญาฐานสรรูปัตถนิสสยะ และบาลีไวยากรณ์ แปลธรรมบท อรรถกถา |

การศึกษาพระอภิธรรมนี้ มิใช่มีแต่อภิธัมมัตถสังคหปกรณอย่างเดียว ยังมีปกรณอื่นๆ ที่มีเนื้อความสุขุมยิ่งขึ้นไปตามลำดับ นับตั้งแต่สัมมสังคณีปกรณ เป็นต้น จนถึงยมกปกรณ และมหาปัญญาฐานปกรณ สำหรับอภิธัมมัตถสังคหปกรณนั้น เพียงแต่เป็นปกรณที่เป็นพื้นของอภิธรรม ๗ คัมภีร์เท่านั้น ฉะนั้น การศึกษาพระอภิธรรมนี้ ถ้าศึกษาเฉพาะแต่อภิธัมมัตถสังคหะอย่างเดียวแล้ว การรู้เนื้อความของอภิธรรมและการเข้าใจในสภาวะธรรมให้กว้างขวางลึกซึ้งนั้น ย่อมเป็นไปได้ อีกประการหนึ่ง เมื่อกำลังศึกษาอภิธัมมัตถสังคหะอยู่นั้น นักศึกษาควรศึกษาในอรรถกถาฎีกาพร้อมกับเฉลยปัญหาไปด้วย และถ้านักศึกษามีความเข้าใจในอภิธัมมัตถสังคหะทั้ง ๕ ปริจเฉทได้ดีแล้ว ผู้นั้นย่อมสามารถเล่าเรียนในอภิธรรมปกรณชั้นสูง มีสัมมสังคณีมาติกาเป็นต้น จนถึงมหาปัญญาฐานปกรณได้โดยสะดวก

เมื่อมีความเข้าใจในปณฺธขั้นสูงดีแล้ว ย่อมจะได้อุ้ถึงอรรธรสและธรรมรสในพระพุทธรศาสนา พร้อมทั้งมีอินทรีย์แก่กล้า มั่นคง ในพระพุทธรศาสนา ไม่หวั่นไหวทั้งในภพนี้และภพหน้า ตลอดจนได้ประสบวิมุตติรส สำเร็จเป็นสัมมาสัมโพธิญาณ ปัจเจกโพธิญาณ สวากโพธิญาณ ตามความปรารถนาของตนๆ

หนังสือหลักสูตรจุฬารักษิธรรมิกะตรี ที่ได้จัดพิมพ์ขึ้นครั้งที่ ๔ นี้ นั้น ก็เพราะได้กำลังทรัพย์จากนักศึกษาทั้งหลาย ทั้งที่เป็นคฤหัสถ์และบรรพชิต ที่ได้ช่วยกันสร้างหนังสือต่างๆ ไปเป็นจำนวนมาก

ฉะนั้น อาตมภาพขออนุโมทนาในกุศลเจตนาของนักศึกษาทั้งหลาย และพร้อมด้วยท่านที่ได้บริจาคทรัพย์สร้างหนังสือขึ้นทุกๆ ท่าน ขออำนาจกุศลเจตนาของท่านนี้ จงบันดาลให้ท่านทั้งหลายสำเร็จในธรรมอันประเสริฐของพระสัมมาสัมพุทธรเจ้าด้วยทุกๆ ท่านเทอญ.

พระสัทธัมมโชติกะ ธัมมาจริยะ

ข้อปฏิบัติในการสอนและการศึกษา

อาจารย์สอนพระอภิธรรม และนักศึกษาทั้งหลายพึงทราบข้อปฏิบัติของการสอน การศึกษา ดังนี้ คือ

ผู้ที่เป็นอาจารย์สอน ต้องปฏิบัติตามหลัก ๑๐ ข้อ ดังต่อไปนี้

๑. จะต้องให้นักศึกษาทั้งหลาย ทำการอ่านบทเรียนนั้นๆ ให้จำได้เสียก่อน
๒. บทเรียนใดที่มีบาลีและคำแปล ก็ควรจะอธิบายคำแปลนั้นๆ ว่า มาจากบาลี คำนี้ ให้นักศึกษาทราบโดยสังเขป และต้องให้นักศึกษาอ่านบาลีคำแปลนั้นๆ ให้ถูกต้อง จนคล่องปากด้วย
๓. เมื่อนักศึกษาทำการอ่านบทเรียนนั้นๆ ได้โดยถูกต้องดีแล้ว ก็ควรจะอธิบาย เนื้อความของบทเรียนนั้นๆ ให้นักศึกษาทราบ
๔. เมื่อนักศึกษาได้ฟังคำอธิบายแล้ว ก็ควรจะให้นักศึกษานั้นๆ กล่าวตามคำอธิบายที่ได้อธิบายไปแล้วนั้นด้วย
๕. ควรเปิดโอกาสให้แก่นักศึกษา ได้มีโอกาสซักถามข้อความที่ยังไม่เข้าใจ
๖. ต้องยกข้ออุปมาอุปไมย ในข้อความที่นักศึกษาได้ซักถามนั้นๆ ด้วย
๗. ต่อจากนี้ ก็ควรจะตั้งปัญหาถามข้อความที่กำลังสอนอยู่ ณ บัดนี้ เพื่อ นักศึกษาทั้งหลายจะได้แก้ปัญหานั้นๆ เมื่อนักศึกษายังแก้ปัญหามิถูก ก็ต้องแนะนำ ชี้แจง แก้ปัญหาให้แก่นักศึกษา
๘. การแนะนำชี้แจง ก็ต้องชี้แจงเฉพาะแต่ในหลักเกณฑ์นั้นๆ ไม่ควรจะอธิบาย จนนอกเขตของหลักธรรมนั้นๆ ไป
๙. ต้องรักษาระเบียบในการซักถามข้อความของนักศึกษาด้วย เพื่อป้องกันมิให้ นักศึกษาเอาข้อความที่นอกเรื่องนั้นๆ มาซักถาม
๑๐. เมื่อสอนครบสัปดาห์หนึ่งแล้ว ก็ควรจะตั้งปัญหาในบทเรียนที่ได้สอน ผ่านมาแล้วตลอดสัปดาห์หนึ่งนั้น แก่ นักศึกษาทั้งหลายสัก ๑๐ ข้อ และในวันที่ตั้งปัญหานี้ ก็ควรหยุดทำการสอนสัก ๑ วัน

นักศึกษาทั้งหลาย ต้องปฏิบัติตามหลักเกณฑ์ ทั้ง ๑๐ ข้อ ดังต่อไปนี้

๑. นักศึกษา ควรท่องจำบาลีคำแปลและหลักธรรมที่สำคัญๆ ไว้
 ๒. บทเรียนทั้งหมด ต้องอ่านให้ถูกต้องจนคล่องปากต่อหน้าอาจารย์
 ๓. คำอธิบายต่างๆ ที่อาจารย์ได้อธิบายให้ฟังแล้วนั้น ควรจำและพูดตามคำอธิบายนั้นๆ ได้โดยถูกต้องด้วย
 ๔. ข้อความใดที่ยังไม่เข้าใจโดยชัดเจน ต้องไต่ถามจนได้รับความเข้าใจในข้อความที่ยังไม่เข้าใจนั้น
 ๕. ต้องพยายามบันทึกคำอธิบายที่เป็นหลักสำคัญๆ เอาไว้ เพื่อสำหรับจะได้นำเอาไปพิจารณาใคร่ครวญในหลักธรรมนั้นๆ
 ๖. ไม่ควรนำเอาข้อความที่ไม่ได้เกี่ยวข้องกับวิชาที่กำลังเล่าเรียนอยู่มาไต่ถาม
 ๗. นักศึกษาทั้งหลายอย่าเพียงแต่นั่งฟังกับนั่งจดอย่างเดียว แต่ควรจะต้องใช้ปากพูดในขณะที่กำลังเล่าเรียนอยู่นั้นด้วย
 ๘. เมื่อถึงคราวตั้งปัญหา ในขณะที่นักศึกษากำลังเล่าเรียนอยู่นั้น นักศึกษาควรพยายามใคร่ครวญให้เข้าใจในปัญหาที่ตั้งขึ้นนั้นเสียก่อน แล้วจึงค่อยตอบ
 ๙. เมื่อใคร่ครวญจนเข้าใจในปัญหาที่ตั้งขึ้นแล้วนั้น นักศึกษาทั้งหลายควรตอบปัญหา ไม่ว่าจะตอบผิดหรือถูก
 ๑๐. เมื่อลงมือศึกษาแล้วควรมาศึกษาให้ติดต่อ โดยลำดับ ทั้งนี้เพื่ออบรมอินทรีย์ทั้ง ๕ คือ ศรัทธา วิริยะ สติ สมาธิ ปัญญา ให้แก่กล้าขึ้น
- สุดท้ายนี้ได้นำคาถาที่บัณฑิตทั้งหลายได้กล่าวไว้มาแสดงณที่นี่เพื่อเป็นประโยชน์แก่อาจารย์และนักศึกษาจะได้ปฏิบัติตามข้อความในคาถาบทนี้

วินา หตฺเถน เลขนํ

มุขเณ ปจฺจนํ วินา

วินา จิตฺเตน ชานนํ

น อตฺถํ ญาเยเต กทา

เว้นการเขียน เว้นการอ่าน และเว้นความเข้าใจ คือ จำได้ทั้ง ๑ นี้เสียแล้ว ผู้นั้นจะมีความรู้ถึงเนื้อความได้เมื่อไร? จะไม่รู้ถึงเนื้อความแน่นอน

โปตฺถเกสุ จ ยํ สิปปํ

ปรหตฺถเกสุ ยํ ธนํ

ยถา กิจฺเจ สมนุปนฺเน

น ตํ สิปปํ น ตํ ธนํ

วิชาต่างๆ ที่อยู่แต่ในคัมภีร์ ทรัพย์ที่อยู่ในกำมือของคนอื่น เมื่อมีกิจจำเป็นเกิดขึ้นวิชา นั้นๆ ก็ไม่ใช่ความรู้ของเรา ทรัพย์นั้นๆ ก็ไม่ใช่ทรัพย์ของเรา

รูปโยพพนสมุปนนา วิสาถกุลสมภวา
 วิชาหีนาน โสภนุเต นิคคนุธา อิว กีสูกา

บุคคลใด แม้ว่ามีรูปร่างผิวพรรณงดงาม และเกิดอยู่ในตระกูลที่มีทรัพย์สมบัติ แต่ขาดวิชาที่ควรรู้เสียแล้ว ก็ย่อมเป็นผู้ที่ไม่งดงามในหมู่คณะ อุปมาเหมือนดอกทองกวาวที่สวยงามแต่ไม่มีกลิ่นหอม ฉะนั้น

ปณฺธิโต สุตสมุปนฺโน ยตถ อตถิติ เจ สฺโต
 มหุสฺสาเหเน ตํ ฌานํ คนฺตพฺพํ ว สฺเตสินา

ที่ใด มีบัณฑิตผู้บริบูรณ์ด้วยความรู้ในปัญหาทั้ง ๓ ผู้ที่สนใจแสวงหาความรู้นั้น เมื่อได้ยินข่าวแล้ว ควรพยายามอย่างยิ่งที่จะไปสู่ ณ สำนักนั้น

คนฺเถ วิสารทํ ฌกํ โสตา เสวีย พุสฺสภํ
 คนฺถวาจกมาเจรํ จกฺเก วฑฺฒิสฺสเต กมํ

นักศึกษาที่มีบุญนั้น ย่อมจะได้อาศัยอาจารย์ที่มีความสามารถเชี่ยวชาญในพระไตรปิฎกที่หาได้โดยยาก แล้วจะเจริญรุ่งเรืองในปริยัติศาสนา ปฏิบัติศาสนา และปฎิเวศศาสนาโดยลำดับอย่างแน่นอน

นิปุณฺเ สุตฺตเมเสยฺย วิจินิตฺวา สุตฺตติโก
 ภตฺตํ หุขฺขลียํ ปกฺกํ ภาชเนปิ ตถา ภเว

ผู้ประสงค์จะให้ตนมีความรู้เป็นบัณฑิต ควรพิจารณาโดยรอบคอบ ถี่ถ้วน และพึงแสวงหาสิ่งสมวิชาความรู้ในสำนักอาจารย์ที่มีปัญญาหลักแหลม สุขุมรอบคอบที่สามารถจะถ่ายทอดวิชาความรู้ให้เป็นอย่างดี มีครูณาประคองข่าวที่อยู่ในหม้อสุกดีแล้ว แม้ตักใส่จานก็จะเป็นข่าวที่สุกดีเช่นเดียวกัน (ถ้าอยู่ในหม้อสุกไม่ดี คดใส่จานก็สุกไม่ดี คงเป็นข่าวดิบอยู่นั่นเอง)

โย สิสฺโส สิบฺปโลเกน พหุํ คณฺหาติ ตํ สิบฺปํ
 มฺุโคว สฺปินํ ปสฺสํ กเถตฺตุมฺปิ นอฺสุสเห

นักศึกษาผู้ใด ได้ทำการศึกษาวิชาหลายอย่าง เพราะอยากได้ความรู้มาก นักศึกษาผู้นั้นจึงไม่สามารถกล่าววิชาเหล่านั้นได้ เหมือนหนึ่งคนใบ้ที่ได้นอนฝัน แต่ไม่สามารถจะเล่าให้ผู้อื่นฟังได้

มาตุขีร์ สุพาย์โส

ถนมูล์ นฉินุเทยย

สตฤสิปปี อุกคณฺหนโต

สตฤโทสํ ตติกฺเขยย

ทารกที่กำลังคูดนํานมของมารดา ไม่ทำลายให้ห้วนขนาดลงฉันใด นักศึกษาที่ได้รับการศึกษาอบรมของครูอาจารย์ ควรอดทนต่อคำว่ากล่าวของครูอาจารย์ไม่ควรอาฆาตพยาบาทฉันนั้น

พระสัทธัมมโชติกะ ธัมมาจริยะ

สารบัญ

หน้า

คำปรารภเบื้องต้น.....	ก
ข้อปฏิบัติในการสอนและการศึกษา.....	ข
ประณามและปฏิญญาของผู้แต่ง.....	๑
ปริเฉทที่ ๑ จิตตสังคหะ.....	๓
ประณามและปฏิญญาของพระอนุรุธาจารย์.....	๓
ปรมัตถธรรม ๔.....	๕
สมมุติสัจจะ ๒ และปรมัตถสัจจะ ๒.....	๕
จิตปรมัตถ์.....	๖
เจตสิกปรมัตถ์.....	๑๐
แสดงความเป็นไปของจิต เจตสิก และอารมณ์.....	๑๐
รูปปรมัตถ์.....	๑๐
นิพพานปรมัตถ์.....	๑๑
ลูกกุญแจ ดอกที่ ๑ จำแนกจิตโดยภูมิ.....	๑๒
ลูกกุญแจ ดอกที่ ๒.....	๑๕
คำแปลโดยย่อในลูกกุญแจดอกที่ ๒.....	๑๖
ยกตัวอย่างคำแปลรวม.....	๑๘
อธิบายความหมายชื่อจิตตามลำดับ.....	๒๑
อกุศลจิต ๑๒.....	๒๑
อเหตุกจิต ๑๘.....	๒๑
อโสมณจิต ๓๐ และโสมณจิต ๕๕ หรือ ๕๑.....	๒๒
กามาวจรโสมณจิต ๒๔.....	๒๒
กามาวจรจิต ๕๔.....	๒๒
รูปาวจรจิต ๑๕.....	๒๓

อรุปาวจรจิต ๑๒.....	๒๓
มหัคคตจิต ๒๗.....	๒๔
โลกียจิต ๘๑.....	๒๔
นับจำนวนจิต ๘๕ โดยสัญชาติทั้ง ๔.....	๒๔
นับจำนวนจิต ๘๕ โดยภูมิ.....	๒๕
ภูมิมี่ ๒ อย่าง.....	๒๕
อวิตถาภูมิมี่ ๔ อย่าง.....	๒๕
โลกุตตรจิตโดยย่อ และโดยพิสดาร.....	๒๕
ฌานจิต ๖๗.....	๒๖
จำแนกจิต ๑๒๑ เป็นนัยๆ มีอยู่ ๕ นัย.....	๒๗
ปัญหาในจิตปรมัตถ์.....	๒๘
ปริจเฉทที่ ๒ เจตสิกสังคหะ.....	๓๒
ลักษณะ ๔ ประการของเจตสิก.....	๓๒
จำแนกเจตสิก ๕๒ โดยราสี.....	๓๓
จำแนกราสี ๓ โดยประเภท.....	๓๔
ลูกกุญแจ ดอกที่ ๑.....	๓๔
ลูกกุญแจ ดอกที่ ๒.....	๓๕
ความหมายในเจตสิก ๕๒ ตามลำดับ.....	๓๖
อัญญุสमानเจตสิก ๑๓.....	๓๖
อกุศลเจตสิก ๑๔.....	๓๗
โสภณเจตสิก ๒๕.....	๓๘
สัมปโยคนัย.....	๔๐
แสดงอาร์มภทแห่งสัมปโยคนัย.....	๔๐
แสดงหลักสัมปโยคนัยโดยย่อ.....	๔๑
สัมปโยคนัยอัญญุสमानเจตสิก ๑๓.....	๔๑
สัมปโยคนัยอกุศลเจตสิก ๑๔.....	๔๓

สัมปโยคนัยโสภณเจตสิก ๒๕.....	๔๔
อธิบายพิเศษในการประกอบของอัปมัณฺญาเจตสิก ๒.....	๔๗
อนิยตโยคี และนิยตโยคีเจตสิก.....	๔๗
สังคหณีย.....	๕๐
แสดงหลักสังคหณียโดยย่อ.....	๕๐
จำแนกเจตสิก ๒๗ โดยอภุศลจิต ๑๒.....	๕๐
คาถาแสดงสังคหณีย ๗ นัยในอภุศลจิต ๑๒.....	๕๑
คาถาแสดงสัพพาทุสสโยคีเจตสิก ๑๔.....	๕๒
จำแนกเจตสิก ๑๒ โดยอเหตุกจิต ๑๘.....	๕๒
คาถาแสดงสังคหณีย ๔ นัยในอเหตุกจิต ๑๘.....	๕๒
จำแนกเจตสิก ๓๘ โดยกามาวจรโสภณจิต ๒๔.....	๕๓
คาถาแสดงสังคหณีย ๑๒ นัยในกามาวจรโสภณจิต ๒๔.....	๕๔
จำแนกเจตสิก ๓๕ โดยมหัคคตจิต ๒๗.....	๕๕
คาถาแสดงสังคหณีย ๕ นัยในมหัคคตจิต ๒๗.....	๕๕
จำแนกเจตสิก ๓๖ โดยโลกุตตรจิต ๔๐.....	๕๘
คาถาแสดงสังคหณีย ๕ นัยในโลกุตตรจิต ๔๐.....	๕๘
แสดงความแตกต่างของเวทนาเจตสิกที่ประกอบกับฉานจิตทั้ง ๕.....	๕๘
คาถาแสดงโสภณเจตสิกที่ไม่ประกอบกับโสภณจิตบางส่วน.....	๕๘
แสดงเหตุผลที่วิรตีเจตสิก ๓ ไม่ประกอบกับมหาวิปากจิต และมหากริยาจิต.....	๕๙
แสดงเหตุผลที่วิรตีเจตสิก ๓ ไม่ประกอบกับมหัคคตจิต.....	๕๙
แสดงเหตุผลที่อัปมัณฺญาเจตสิกไม่ประกอบกับมหาวิปากจิต และโลกุตตรจิต.....	๕๙
คาถาแสดงเจตสิกที่กระทำให้อจิตต่างกัน.....	๕๙
แสดงตทุภยมิสสกนฺนีย คือ สัมปโยคนัยและสังคหณียรวมกัน.....	๖๐
ในอัญญสมานราสี.....	๖๐
ในอภุศตราสี.....	๖๑
ในโสภณราสี.....	๖๓
คาถาแสดงจำนวนเจตสิกโดยพิสดาร ๓,๔๒๖ ดวง.....	๖๔
ปัญหาในเจตสิกปรมัตถ์.....	๖๕

ปริจเฉทที่ ๖ รูปปรหมัตถ์.....	๗๐
การแสดงสงเคราะห์รูปโดยนัย ๕ นัย.....	๗๐
หมวดที่ ๑ รูปสมุทเทศนัย.....	๗๑
ลูกกุญแจ.....	๗๑
องค์ธรรมของรูป ๒๘.....	๗๔
ที่เกิดของรูป ๒๘ ในร่างกายสัตว์.....	๗๕
อธิบายในสภาวะลักษณะของรูป ๒๘.....	๗๖
มหาภูตรูป ๔.....	๗๖
ปสาทรูป ๕.....	๘๐
วิษยรูป หรือ โคจรรูป ๗.....	๘๓
ถาวรรูป ๒.....	๘๕
หทยรูป ๑.....	๘๖
ชีวิตรูป ๑.....	๘๗
อาหารรูป ๑.....	๘๗
ปริจเฉทรูป ๑.....	๘๗
วิญญูติรูป ๒.....	๘๘
วิการรูป ๓.....	๘๙
ลักษณะรูป ๔.....	๙๐
หมวดที่ ๒ รูปวิภาคนัย.....	๙๓
ชื่อตามสภาวะ ๘ ชื่อของรูป ๒๘.....	๙๓
จำแนกรูป ๒๘ โดยการแบ่งออกเป็น ๑๑ คู่.....	๙๓
อธิบายในรูป ๑๑ คู่ตามลำดับ.....	๙๕
คู่ที่ ๑ อัชฌัตติกรูป กับ พาหิรรูป.....	๙๕
คู่ที่ ๒ วัตตกรูป กับ อวัตตกรูป.....	๙๕
คู่ที่ ๓ ทวารรูป กับ อทวารรูป.....	๙๕
คู่ที่ ๔ อินทริยรูป กับ อนินทริยรูป.....	๙๖
คู่ที่ ๕ โยพาริกรูป กับ สุขุมรูป.....	๙๗

คู่ที่ ๖ สันติกรุป กับ ทูเรกรุป.....	๕๗
คู่ที่ ๗ สัปปฏิมกรุป กับ อัปปฏิมกรุป.....	๕๗
คู่ที่ ๘ อุปาทินกรุป กับ อนุปาทินกรุป.....	๕๗
คู่ที่ ๙ สนิทสสนกรุป กับ อนิทสสนกรุป.....	๕๘
คู่ที่ ๑๐ โคจรคคาหกรุป กับ อโคจรคคาหกรุป.....	๕๘
คู่ที่ ๑๑ อวินิพโกกรุป กับ วินิพโกกรุป.....	๕๘
หมวดที่ ๓ รูปสมุฏฐานนัย.....	๑๐๐
ธรรมที่เป็นเหตุให้รูปเกิดขึ้น ๔ อย่าง.....	๑๐๐
อธิบายในสมุฏฐานทั้ง ๔ ที่ทำให้รูปเกิด.....	๑๐๐
แสดงจำนวนรูปที่เกิดจากสมุฏฐานทั้ง ๔.....	๑๐๓
จำแนกกัมมชรูป ๑๘ โดยแน่นอน และโดยไม่แน่นอน.....	๑๐๓
จำแนกจิตตชรูป ๑๕ โดยแน่นอน และโดยไม่แน่นอน.....	๑๐๔
อุตฺตชรูป ๑๓.....	๑๐๔
อาหารชรูป ๑๒.....	๑๐๔
จำแนกรูป ๒๘ โดยจำนวนสมุฏฐาน.....	๑๐๕
ความเป็นไปของรูปทั้ง ๔ ที่อยู่ในร่างกาย.....	๑๐๗
อุตฺตชรูปมี ๔ อย่าง.....	๑๐๗
จิตตชรูปมี ๗ อย่าง.....	๑๐๘
จำแนกจิต ๗๕ โดยจิตตชรูป ๗ อย่าง.....	๑๐๘
จำแนกจิตตชรูป ๗ อย่าง ตามประเภทของจิต.....	๑๐๘
จำแนกโสมนัสกามชวณะ ๑๓ ที่ทำให้การหัวเราะเกิดโดยบุคคล ๓ จำพวก.....	๑๑๔
หมวดที่ ๔ รูปกลาปนัย.....	๑๑๕
สหุตติ ๓ อย่างของรูปกลาป และ จำนวนรูปกลาปมี ๒๓ กลาป.....	๑๑๕
กัมมชกลาป ๕.....	๑๑๖
จำแนกกัมมชกลาป ๕ โดยกาย ๓ ส่วน.....	๑๑๗
จิตตชกลาป ๘.....	๑๑๘
จำแนกจิตตชกลาป ๘ โดยกาย ๓ ส่วน.....	๑๑๘

อตุชกาลป ๔.....	๑๑๕
อตุชกาลป ๔ ที่เกิดภายในสัตว์.....	๑๑๕
อตุชกาลป ๒ ที่เกิดภายนอกสัตว์.....	๑๒๐
จำแนกอตุชกาลป ๔ โดยกาย ๓ ส่วน.....	๑๒๐
อาหารชกาลป ๒.....	๑๒๐
จำแนกอาหารชกาลป ๒ โดยกาย ๓ ส่วน.....	๑๒๑
หมวดที่ ๕ รูปวัตติกมณั	๑๒๒
คาถาแสดงรูปที่เกิดได้และไม่ได้ใน ๓๑ ภูมิ.....	๑๒๒
จำแนกรูป ๒๘ ที่เกิดในกามภูมิ ๑๑ โดยสมุฏฐานทั้ง ๔.....	๑๒๔
จำแนกรูป ๒๓ ที่เกิดในรูปภูมิ ๑๕ (เว้นอสัญญัตตภูมิ) โดยสมุฏฐานทั้ง ๔.....	๑๒๕
จำแนกรูป ๑๗ ที่เกิดในอสัญญัตตภูมิ โดยสมุฏฐานทั้ง ๔.....	๑๒๕
คาถาแสดงรูปที่เกิดไม่ได้ในปฏิสนธิกาลแต่เกิดได้ในวัตติกกาล.....	๑๒๖
กำเนิด หรือ โยนิ.....	๑๒๗
อธิบายในกำเนิดทั้ง ๔.....	๑๒๗
จำแนกภูมิโดยกำเนิด ๔.....	๑๒๘
จำแนกกำเนิด ๔ โดยกัมมชกาลป ๕.....	๑๓๐
แสดงกัมมชกาลปที่เกิดในวัตติกกาลโดยเฉพาะตามกำเนิด.....	๑๓๑
แสดงการเกิดขึ้นของกัมมชกาลปทั้ง ๕ มี จักขุทสกชกาลป เป็นต้น ของพวก คัพภเสยยะกำเนิด.....	๑๓๑
แสดงคาถาที่กล่าวถึงความเจริญแห่งรูป ตั้งแต่ปฏิสนธิจนกระทั่งถึงมือวิยะ ครบถ้วน.....	๑๓๒
แสดงการเกิดขึ้นของจิตตชรูป อตุชรูป และ อาหารชรูป.....	๑๓๓
แสดงความเป็นอยู่แห่งรูปทั้ง ๔ ในกามภูมิที่เหมือนกับแสงไฟ หรือ กระแสน้ำ.....	๑๓๕
แสดงความดับของรูปทั้ง ๔.....	๑๓๕
คาถาที่แสดงถึงความวนเวียนอยู่ในวัฏฏสังสารของรูป.....	๑๓๗
ปัญหาในรูปปรมัตถ์.....	๑๓๘

ปริจเฉทที่ ๖ นิพพานปรมัตถ์.....๑๔๔
 อธิบายในคาถาที่พรรณนาคุณของพระนิพพาน.....๑๔๔
 แสดงวจนัตถะ และ อธิบายในคำว่า นิพพาน.....๑๔๕
 แสดงประเภทของพระนิพพาน.....๑๔๖
 ความปรารถนาพระนิพพานที่จัดว่าเป็นวิภวตัณหา.....๑๔๘
 ปัญหาในนิพพานปรมัตถ์.....๑๕๐
 ทศนคศิธรรมจากท่านอาจารย์พระสัทธัมมโชติกะฯ.....๑๕๒

อักษรย่อที่ใช้ในเชิงอรรถ

ฉ. = พระไตรปิฎก อรรถกถา ฎีกา ภาษาบาลีอักษรพม่าฉบับรัฐสังคายนา

ภาพแสดงปรมาัตถ์ทั้ง ๔ โดยพิสดาร

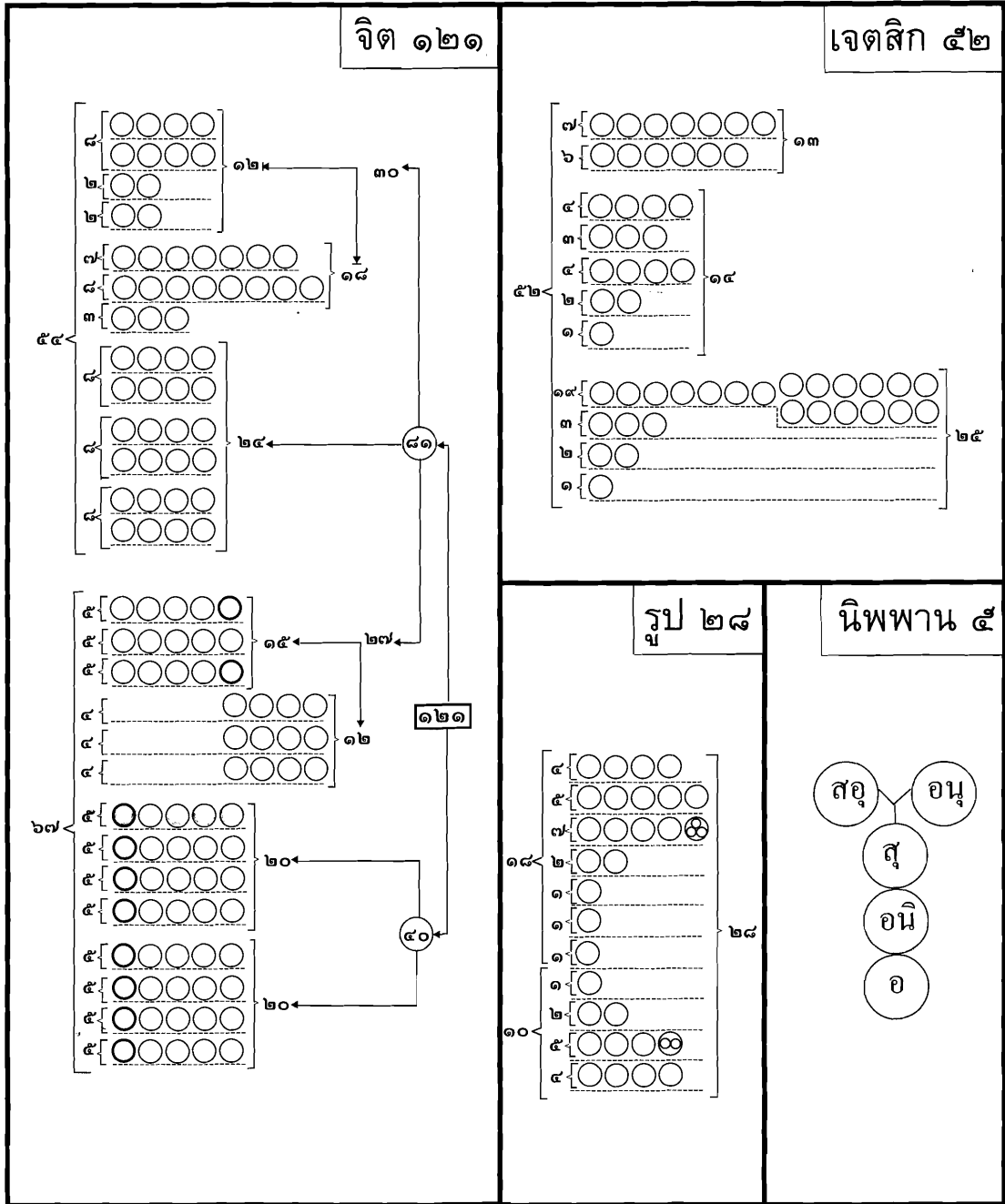

ปรมาตถโชติกะ

หลักสูตรจรรยาภิธรรมิกะตรี



นโม ตสฺส ภควโต อรหโต สมฺมาสมฺพุทฺธสฺส

ประณาม และ ปฏิญญา

- | | |
|-----------------------|--------------------|
| ๑. อนนฺตวิสัย ฌมฺ | วณฺทามิหํ วทํ ชินฺ |
| ตสฺเสว ฌมฺสงฺมณฺจ | มหาเถรํ มมาเจรํ |
| ๒. โสตฺถนํ ปาทภาวาย | อภิธมฺมตฺถสงฺคหํ |
| มณฺเฑสฺสํ สาทิปฺปาเยน | สรูเปน สทา สุกํ |

๑. ข้าพระพุทธเจ้าขอนอบน้อมถวายอภิวันทนาการ แก่พระพุทธองค์ผู้ทรงชนะมารประกอบด้วยเป็นผู้ทรงแสดงพระอภิธรรม ซึ่งเป็นธรรมที่มีใช้เป็นวิสัยของปัจเจกพุทธะและสาวกทั้งหลาย พร้อมด้วยพระธรรมและพระสงฆ์ของพระองค์นั้น กับขอนอบน้อมนมัสการแด่พระเดชพระคุณทั้ง ๘ รูป คือ

ท่านอาจารย์ภัททันตะ กุมารเถระ ผู้เป็นคณาจารย์ชั้นมกเถระ เจ้าอาวาสวัดวาโสได้ จังหวัดเมียนฉาน

ท่านอาจารย์ภัททันตะ ญาณิกเถระ ผู้เป็นวินัยธรชั้นฎีกา ซึ่งเป็นอัครมหาบัณฑิตและอธิบดีสงฆ์วัดเตี้ยะโตได้ จังหวัดแรงกุน ก็ดี

ท่านอาจารย์ภัททันตะ ปัญญาเถระ ท่านอาจารย์ภัททันตะ สุนทรเถระ และท่านอาจารย์ภัททันตะ นันทวังสเถระ ซึ่งเป็นอัครมหาบัณฑิตปัญญานิกายปารคู ผู้เป็นคณะปาโมกข์วัดมหาวิสุตาราม จังหวัดปะคกุก ก็ดี

ท่านอาจารย์ภัททันตะ ชนกาภิวังสะ ซึ่งเป็นอัครมหาบัณฑิต ผู้เป็นชั้นมาจริยะกัณถการกะ เจ้าอาวาสวัดมหาคันธาราม

ท่านอาจารย์ภัททันตะ นันทิยเถระ ที่เป็นอธิธรรมคณาจารย์ะ เจ้าอาวาสวัดตมองใต้
ท่านอาจารย์ภัททันตะ วิมลเถระ ที่เป็นอธิธรรมคณาจารย์ะ เจ้าอาวาสวัดมังกลาราม
จังหวัดอมรปุระ กิติ ซึ่งเป็นผู้สอนปฏิภกทั้งสาม พร้อมด้วยอรรถถา ฎีกาแก่อาคมภาพ

๒. บัดนี้ อาคมภาพจะปรับปรุงแต่งอภิธัมมัตถสังคหปกรณั ด้วยการสรุปรุใจความ
พร้อมด้วยคำอธิบายให้เรียบร้อยทุกปริจเจทเพื่อเป็นบาทแห่งความมั่นคง และจะได้เป็น
ประโยชน์ในการศึกษาเล่าเรียนของนักศึกษาทั้งหลาย

ปริเฉทที่ ๑ จิตตสังคหะ

ประณามและปฏิญญาของพระอนุรุทธาจารย์

สมฺมาสมฺพุทฺธมตฺถ

สสทฺธมฺมคณฺตุตฺถม

อภิวาทิย ภาสิสฺส

อภิธมฺมตฺถสฺสคห

ข้าพระพุทธเจ้า (พระอนุรุทธาจารย์) ขอนอบน้อมถวายอภิวันทนาการแด่พระพุทธองค์ผู้ตรัสรู้ญะยธรรมทั้งหลายเอง ไม่มีผู้เปรียบปาน พร้อมด้วยพระสังฆกรรม และคณะพระอริยสงฆ์เจ้าทั้งหลาย ซึ่งเป็นผู้อุคมแล้ว จักแต่งคัมภีร์ที่มีนามอภิธมฺมตฺถสังคหะ ต่อไป

อธิบาย

คาถาบทนี้แสดงถึงประณาม คือ การกล่าวคำนอบน้อมแด่พระรัตนตรัยและปฏิญญา คือ ความตั้งใจกล่าวคำรับรองว่าจะแต่งคัมภีร์นี้ ให้สำเร็จตามที่ขอร้อง

ตามธรรมเนียมที่จะเริ่มแต่งปกรณ์นั้น จำเป็นจะต้องกล่าวคำนอบน้อมแด่พระรัตนตรัยเสียก่อน เพื่อขอความคุ้มครองป้องกันอุปสรรคอันตรายต่างๆ ไม่ให้เข้ามาขัดขวางในการแต่งปกรณ์นี้ สมดังคำที่กล่าวไว้ว่า ปุชา จ ปุชณียานํ, เอตมฺมงฺคลมฺตุตฺถม พร้อมด้วยคำกล่าวรับรองว่าจะแต่งอภิธมฺมตฺถสังคหปกรณ์ ด้วยเหตุนี้จึงได้ยกคาถาบทว่า สมฺมาสมฺพุทฺธมตฺถ เป็นต้น ขึ้นแสดงไว้เป็นบทแรก

ที่พระอนุรุทธาจารย์แสดงการนอบน้อมพระรัตนตรัย (ประณาม) ด้วยบทว่า สมฺมาสมฺพุทฺธมตฺถ สสทฺธมฺมคณฺตุตฺถม อภิวาทิย และแสดงคำปฏิญญาด้วยบทว่า ภาสิสฺส อภิธมฺมตฺถสฺสคห นั้น เมื่อจำแนกบทโดยสามัญแล้ว มี ๖ บทด้วยกันคือ สมฺมาสมฺพุทฺธ, อตฺถ, สสทฺธมฺมคณฺตุตฺถม, อภิวาทิย, ภาสิสฺส, อภิธมฺมตฺถสฺสคห

สมฺมาสมฺพุทฺธ หมายความว่า ผู้ตรัสรู้ญะยธรรมทั้งปวงตามลำพังพระองค์เองอย่างถูกถ้วน ได้แก่พระสัมมาสัมพุทธะจำพวกเดียว เป็นการปฏิเสธปัจเจกพุทธะ สาวกพุทธะทั้งสอง

อตฺถ หมายความว่า หาผู้เปรียบปานมิได้ การที่พระอนุรุทธาจารย์มาระลึกลึกถึงพระคุณของพระพุทธองค์ด้วยคำว่า อตฺถ นี้ เป็นการสมควรยิ่ง เพราะตามหลักธรรมดานั้น การอุบัติขึ้นของพระพุทธเจ้า และพระสาวกทั้งหลาย คือในสมัยหนึ่งๆ พระปัจเจกพุทธเจ้า และสาวกทั้งหลายย่อมอุบัติขึ้นได้หลายๆ องค์ โดยไม่มีจำกัด แต่สำหรับพระสัมมาสัมพุทธเจ้านั้นคงอุบัติขึ้นได้เฉพาะแต่พระองค์เดียว โดยเหตุนี้ พระอนุรุทธาจารย์มาระลึกลึกถึง

พระคุณด้วยบทว่า **อตฺถํ** หาผู้เปรียบปานมิได้นี้ เป็นการเหมาะสมยิ่ง ถ้าพระสัมมาสัมพุทธเจ้าอุบัติขึ้นได้ในสมัยหนึ่งๆ มากกว่าหนึ่งพระองค์ก็ได้แล้ว การระลึกนึกถึงพระคุณด้วยบทว่า **อตฺถํ** นั้นก็ไม่เหมาะสม การที่พระอนุรุทธาจารย์มาระลึกนึกถึงพระคุณด้วยบทว่า **อตฺถํ** นี้ ก็เพราะมีความประสงค์ที่จะให้นักศึกษาทั้งหลายได้ทราบถึงการอุบัติขึ้นของพระสัมมาสัมพุทธเจ้าว่าพระสัมมาสัมพุทธเจ้านั้น เมื่อจะอุบัติขึ้นในสมัยใด ก็คงอุบัติขึ้นได้เฉพาะพระองค์เดียว จะอุบัติขึ้นถึง ๒ พระองค์ ไม่ได้นั่นเอง

สสทุมฺมคณฺตุตฺตมํ หมายความว่า พร้อมด้วยพระสัทธรรมและคณะพระอริยสงฆ์เจ้าทั้งหลายซึ่งเป็นผู้อุดม การกล่าวคำนอบน้อมด้วยบทว่า **สสทุมฺมคณฺตุตฺตมํ** นี้ คำว่า **สสทุมฺม** คือ พระธรรม **คณฺตุตฺตมํ** คือ พระสงฆ์ สัทธรรมมี ๓ อย่าง คือ **ปริยัติสัทธรรม** ได้แก่พระบาลี และอรรถกถา **ปฏิบัติสัทธรรม** ได้แก่การรักษาศีล, การถือธุดงค์, การเจริญสมถกรรมฐานและวิปัสสนากรรมฐาน **ปฏิบัติสัทธรรม** ได้แก่ มรรค ผล นิพพาน ฌาน อภิญญา

อภิวาทิย หมายความว่า เป็นคำนอบน้อมแด่พระรัตนตรัย ด้วยบทว่า **สมฺมาสมฺพุทฺธมตฺถํ สสทุมฺมคณฺตุตฺตมํ** นั้นเอง

ภาสิสฺสํ หมายความว่า เป็นคำรับรองว่าจะแต่ง

อภิธมฺมตฺถสงฺคหํ หมายความว่า ตามที่ได้กล่าวคำรับรองไว้ว่าจะแตงนั้นก็ให้แก่ คัมภีร์อภิธัมมัตถสังคหปกรณํ นี้เอง

ที่เรียกว่า **อภิธัมมัตถสังคหปกรณํ** นั้น เพราะเป็นปกรณที่รวบรวมเนื้อความในอภิธรรม ๗ คัมภีร์ย่อลงในปกรณนี้

คำว่า **อภิธมฺมตฺถสงฺคห** นั้น เมื่อแยกบทแล้วคงได้ ๔ บท คือ

อภิธมฺม + อตฺถ + สํ + คห

อภิธมฺม = ธรรมที่พิเศษยิ่งกว่าพระสูตร ได้แก่พระอภิธรรม ๗ คัมภีร์

อตฺถ = เนื้อความแห่งพระอภิธรรม ได้แก่ จิต, เจตสิก, รูป, นิพพาน, บัญญัติ

สํ = โดยย่อ

คห = การรวบรวม

ฉะนั้น เมื่อรวมบททั้ง ๔ บทนี้แล้วเป็น **อภิธมฺมตฺถสงฺคห** แปลว่า การรวบรวมจิต, เจตสิก, รูป, นิพพาน, บัญญัติ ที่พระองค์ทรงแสดงไว้ในอภิธรรม ๗ คัมภีร์ ย่อลงในปกรณนี้ ฉะนั้น อาจารย์ทั้งหลายจึงเรียก อภิธัมมัตถสังคหปกรณํนี้ว่า “**อรรถกถานี้วักกัถ**”

ปรมัตถธรรม ๔

ตตถ วุตตาทิธมมตถา จตฺธา ปรมตถโต
 จิตฺตํ เจตสิกํ รูปํ นิพพานมิตฺติ สพฺพถา

ในคำว่า อภิธัมมัตถสังคหะนั้น เมื่อว่าโดยปรมัตถธรรมแล้ว ไม่ว่าประการใดๆ ย่อมมีเนื้อความของพระอภิธรรมอยู่เพียง ๔ ประการ คือ จิต เจตสิก รูป นิพพาน^๑

อธิบาย

คานานี้เป็นการรวบรวมการแสดงปรมัตถธรรม ๔ ประการ โดยลำดับที่พระอนุรุทธ-
 ราชารย ได้ยกขึ้นแสดงเป็นอรัมภทในอภิธัมมัตถสังคหปรกณนี้

ปรมตถ แยกออกเป็น ๒ บท คือ **ปรม + อตถ**

ปรม = เป็นธรรมอันประเสริฐ คือไม่มีการเปลี่ยนแปลงผันแปรอย่างใด หรือเป็น
 ธรรมที่เป็นประธานในอรรถบัญญัติ และนามบัญญัติทั้งปวง

อตถ = เป็นเนื้อความ คือสภาพของรูปนามที่เป็นองค์ธรรมนั่นเอง

ฉะนั้น เมื่อรวมความทั้งสองบทนี้แล้ว คือ สภาพของนาม รูปที่เป็นองค์ธรรมอัน
 ประเสริฐไม่มีการเปลี่ยนแปลงผันแปรอย่างใด และเป็นธรรมที่เป็นประธานในอรรถบัญญัติ และ
 นามบัญญัติ ชื่อว่า **ปรมัตถ**

การแสดงธรรมที่เป็นความจริงของพระสัมมาสัมพุทธเจ้าพระองค์นั้นมีอยู่ ๒ ประการ
 คือ

๑. ทรงแสดงธรรมตามความเป็นจริงของสมมุติโวหาร ชื่อว่า **สมมุติสัจจะ** ได้แก่
 พระสูตร พระวินัย ปุคคลบัญญัติ

๒. ทรงแสดงธรรมตามความเป็นจริงของสภาวะ ชื่อว่า **ปรมัตถสัจจะ** ได้แก่
 พระอภิธรรม ๖ คัมภีร์ เว้นปุคคลบัญญัติ ดังมีสาธกแสดงไว้ใน มโนรธปุรณิเรรรธกถา^๒ ว่า

ทฺเว สจฺจจฺานิ อุกฺขาลิ สมฺพุทฺโธ วทตฺ วโร
 สมฺมุติํ ปรมตฺถญจ ตตฺติยํ นุปลพฺภติ

^๑ สำหรับปรกณนี้ ก็คงแสดงปรมัตถธรรม ๔ ประการ โดยลำดับ ตามที่พระอนุรุทธราชารยได้ยกขึ้น
 เป็นอรัมภทไว้นั้น โดยตั้งชื่อว่า จุพอาภิธัมมิกะคฺรี เพื่อให้ให้นักศึกษาทั้งหลายได้เข้าใจในปรมัตถธรรมทั้ง ๔
 เสียก่อน จะได้เป็นการเหมาะสมด้วยกาลเวลาและอัชยาศัยของบรรดานักศึกษาทั้งหลายด้วย

^๒ ฉ. มโนรธรูปนี ปฐมภาค หน้า ๗๔

พระสัมมาสัมพุทธเจ้าผู้ประเสริฐยิ่งกว่าบรรดานักปราชญ์ทั้งหลาย ไม่ได้ทรงแสดงธรรมที่เป็นความจริงถึง ๓ ประการ ทรงแสดงเพียง ๒ เท่านั้น คือ **สมมุติสังขธรรม** ประการหนึ่ง และ **ปรมัตตสังขธรรม** ประการหนึ่ง

การที่พระองค์ทรงแสดงสังขะ ๒ ประการนี้ ก็เพื่อประโยชน์แก่เวไนยสัตว์ทั้งหลาย เพราะว่า เวไนยสัตว์บางเหล่านั้น ไม่เคยศึกษาเล่าเรียน และสดับตรับฟังพระอภิธรรมในสมัยพระพุทธเจ้าองค์ก่อนๆ ที่ได้ล่วงไปแล้ว ฉะนั้นเวไนยสัตว์เหล่านั้นจึงมีอาจที่จะรับฟังปรมัตตธรรมได้ ด้วยเหตุนี้พระองค์จึงทรงยกสมมุติสังขะ คือเรื่องต่างๆ ที่เวไนยสัตว์ทั้งหลายเหล่านั้นจะฟังรู้ได้โดยง่ายขึ้นแสดงเป็นประธาน แล้วทรงยกปรมัตตสังขะแสดงประกอบเป็นปริโยสาน

ส่วนเวไนยสัตว์เหล่าใด ที่ได้เคยศึกษาเล่าเรียนพระอภิธรรมมาแล้ว ในสมัยพระพุทธเจ้าองค์ก่อนๆ ที่ได้ล่วงไปแล้วนั้น เวไนยสัตว์ทั้งหลายเหล่านั้นก็มีปัญญาเพียงพอที่จะรับฟังปรมัตตธรรมได้ พระองค์จึงทรงยกปรมัตตสังขะล้วนๆ ขึ้นเทศนาแก่บรรดาเวไนยสัตว์ทั้งหลายเหล่านั้น

จะเป็นอย่างไรก็ตาม การแสดงธรรมที่เป็นความจริงทั้ง ๒ ของพระสัมมาสัมพุทธเจ้าพระองค์นั้น ย่อมเป็นประโยชน์แก่เวไนยสัตว์ทั้งสิ้น

ในสังขะทั้ง ๒ นี้ สมมุติสังขะมี ๒ ประการ คือ **สมมุติสังขะ ที่พระองค์ทรงเทศนาไว้ในพระสูตร พระวินัย** ประการหนึ่ง **สมมุติสังขะ ที่ชาวโลกใช้พูดกัน** ประการหนึ่ง

สมมุติสังขะทั้ง ๒ ประการนี้ แม้ว่าจะเป็นความจริงก็ตาม แต่ก็ความจริงโดยสมมุติโวหารเท่านั้น เมื่อว่าโดยสถานะองค์ธรรมแล้วไม่มีความเป็นจริง หากแต่เป็นความจริงส่วนหนึ่งที่ป้องกันการก้าวล่วงมุสาวาท

ส่วนปรมัตตสังขะนั้นเป็นธรรมที่มีจริง อันได้แก่ รูป นามทั้งสอง ฉะนั้นการที่พระองค์ทรงแสดงสมมุติสังขะไว้ในพระสูตรและพระวินัยก็ดี ชาวโลกทั้งหลายที่นิยมใช้พูดกันอยู่โดยถูกต้องก็ดี ย่อมไม่เป็นมุสาวาทแต่อย่างใด ดังมีสาธกบาลีแสดงไว้ในอังคุตตรอรรถกถา เอกนิบาต ปุคคลวรรคณา^๓ ว่า

ตสฺมา โวหารกฺขสฺส

โลกนาถสฺส สตฺถุโน

สมมุติ โวหรนตฺส

มุสาวาทอ น ชายติ

^๓ จ. มโนรถรูปนี ปฐมภาค หน้า ๑๔

เหตุซึ่งที่ได้กล่าวมาแล้วนี้ พระสัมมาสัมพุทธเจ้า ผู้ฉลาดในสมมุติโวหารและเป็นที่
ฟังของสัตว์ทั้งหลาย เมื่อทรงแสดงธรรมที่เป็นสมมุติสัจจะแล้วก็ไม่เป็นคำมั่วสาваทแต่อย่างใด

ปรมัตตสัจจะมี ๒ ประการ คือ

๑. **สภาวะสัจจะ** ธรรมที่เป็นจริงตามสภาวะลักษณะ ได้แก่ กุศลธรรม อกุศลธรรม
เป็นต้น ที่แสดงไว้ในอภิธรรมปิฎก

๒. **อริยสัจจะ** ธรรมที่เป็นจริงโดยเฉพาะอริยบุคคลทั้งหลาย ได้แก่ อริยสัจ ๔
มีทุกขสัจจะ เป็นต้น ดังที่พระอนูรุทธาจารย์ได้แสดงเป็นคาถาว่า **ตตถ วุตตาทิธมมตถา**
เป็นต้น นี่เป็นการแสดงนับตามจำนวนของปรมัตตสัจจะ

จิตปรมัตถ์

จิต = เป็นธรรมชาติรู้อารมณ์ (อารมณ์วิชานนลกขณ) คือได้รับอารมณ์อยู่เสมอ
เอง จึงเรียกว่ารู้อารมณ์ ดังแสดงวจนัตถะว่า **อารมฺมณฺญํ จินฺตเตตฺติ** = **จิตตํ** ธรรมชาติใด ย่อม
รู้อารมณ์ คือได้รับอารมณ์อยู่เสมอ ฉะนั้นธรรมชาตินั้นชื่อว่า **จิต**, หรืออีกนัยหนึ่ง **จินฺตเนติ**
สมฺปยุตฺตธมฺมา เอเตนาติ = **จิตตํ** สัมปยุตตธรรม คือ เจตสิกทั้งหลาย ย่อมรู้อารมณ์
โดยอาศัยธรรมชาตินั้น ฉะนั้น ธรรมชาติที่เป็นเหตุแห่งการรู้อารมณ์ของเจตสิกเหล่านั้น ชื่อ
ว่า **จิต**, หรืออีกนัยหนึ่ง **จินฺตนมตฺตํ** = **จิตตํ** ธรรมชาติที่รู้อารมณ์ ได้รับอารมณ์ นั้น
แหละชื่อว่า **จิต**, หรืออีกนัยหนึ่ง **จิตฺเต กโรตฺติ** = **จิตตํ** ธรรมชาติใดทำความเป็นอยู่ของสัตว์
ทั้งหลายให้วิจิตร ฉะนั้น ธรรมชาตินั้นชื่อว่า **จิต**

สิ่งที่ไม่มีชีวิตทั้งหมดที่วิจิตรพิสดารนั้น ก็เพราะอำนาจแห่งจิต คือจิตเป็นผู้ทำให้
วิจิตรพิสดารขึ้น สัตว์ทั้งหลายที่วิจิตรนั้นก็เพราะกำเนิดวิจิตร, กำเนิดวิจิตรเพราะการกระทำ
ทางกาย วาจา ใจ วิจิตร, การกระทำทางกาย วาจา ใจ ที่วิจิตรนั้นเพราะตัณหา คือ ความพอใจ
วิจิตร, ตัณหาวิจิตรก็เพราะสัญญา คือ ความจำเรื่องราวต่างๆ วิจิตร, สัญญาวิจิตรก็เพราะจิต
วิจิตร ดังมีบาลีแสดงไว้ในปรมัตตทีปนี ^๔ ว่า **จิตฺตวิจิตฺตตาย สญฺญา วิจิตฺตา, สญฺญา**
วิจิตฺตตาย ตณฺหาวิจิตฺตา, ตณฺหาวิจิตฺตตาย กมฺมานิ วิจิตฺตานิ, กมฺมวิจิตฺตตาย โยนิโย
วิจิตฺตา, โยนิวิจิตฺตตาย เตสํ ตีรจฺจนคตานิ วิจิตฺตตา เวทิตพฺพา

นักศึกษากันหลายฟังทราบความวิจิตรของสัตว์ดิรัจฉานทั้งหลายนั้น เพราะกำเนิด
วิจิตร, กำเนิดวิจิตรเพราะการกระทำทางกาย วาจา ใจ วิจิตร, การกระทำทางกาย วาจา ใจ

^๔ ปรมัตตทีปนี ฎีกาใหม่ ของท่านอาจารย์แลติ มหาเถระ หน้า ๑๗

ที่วิจิตรนั้น เพราะตัณหาคือความพอใจจิตร, ตัณหาวิจิตร ก็เพราะสัญญา คือความจำเรื่องราวต่างๆ วิจิตร, สัญญาวิจิตร ก็เพราะจิตวิจิตร

สรุปความว่า ธรรมชาติของจิตนั้น มีอยู่ ๓ ประการ คือ

๑. มีการรับอารมณ์อยู่เสมอ
๒. เป็นเหตุให้เกิดสิ่งที่หลายรู้อารมณ์ได้คล้ายๆ กับผู้นำ
๓. ทำให้สิ่งที่มีชีวิตและไม่มีชีวิตวิจิตรพิสดาร

ฉะนั้น พระสัมมาสัมพุทธเจ้า พร้อมด้วยท่านอรรถกถาจารย์ และท่านภิกษาจารย์ทั้งหลาย จึงได้แสดงความมหัศจรรย์ และความสำคัญของจิตไว้มากมายแต่เฉพาะในปกรณ์นี้จะยกขึ้นมาแสดงแต่พอสังเขปดังต่อไปนี้

ทัญจึ โว ภิกฺขเว จรณึ นาม จิตฺตุนฺดี? เอวึ ภนฺเต ตมฺปิ โข ภิกฺขเว จรณึ นาม จิตฺตํ จิตฺเตเนว จิตฺติตฺตํ เตนปิ โข ภิกฺขเว จรณเณน จิตฺเตเนน จิตฺตตฺถเยว จิตฺตตรฺนฺดี.

นาคี ภิกฺขเว อญฺญํ เอกนิกายมฺปิ สมฺนุสฺสามิ เอวึ จตฺตํ , ยถยทึ ภิกฺขเว ติริจฺฉานคตา ปาณา, เตปิ โข ภิกฺขเว ติริจฺฉานคตา ปาณา จิตฺเตเนว จิตฺติตตา, เตหิปี โข ภิกฺขเว ติริจฺฉานคเตหิ ปาเนหิ จิตฺตตฺถเยว จิตฺตตรํ

(สังยุตตพระบาลี)^๕

แปลความว่า สมเด็จพระผู้มีพระภาคเจ้าทรงถามว่า ภิกษุทั้งหลาย รูปภาพอันวิจิตรชื่อว่าจรณะที่มีเผยแพร่อยู่ทั่วไปนั้น พวกเธอเห็นแล้วหรือ ? เห็นแล้วพระเจ้าข้า ภิกษุทั้งหลายแม้รูปภาพที่วิจิตรถึงอย่างนั้น ก็เพราะจิตนั่นเองคิดขึ้น ภิกษุทั้งหลาย จิตนั้นเป็นธรรมชาติที่วิจิตรยิ่งกว่ารูปภาพอันวิจิตรนี้ ภิกษุทั้งหลายบรรดาจำพวกสัตว์ดิรัจฉานเหล่าใดมีอยู่ในโลก ตถาคดไม่เคยเห็นว่า สัตว์เหล่าอื่นเหล่าใดที่จะวิจิตรเหมือนกับพวกเหล่าสัตว์ดิรัจฉานนี้เลย ภิกษุทั้งหลาย บรรดาจำพวกดิรัจฉานที่วิจิตรถึงเพียงนี้ ก็เพราะจิตนี้เองเป็นผู้กระทำให้วิจิตร ภิกษุทั้งหลายจิตนี้แหละวิจิตรยิ่งกว่าพวกดิรัจฉาน

จิตฺเตเนน นียติ โลกเ

จิตฺเตเนน ปริกฺขสฺสติ

จิตฺตตฺถสฺส เอกธมฺมตฺถสฺส

สพฺพเพว วสฺมนวฺคู

(สังยุตตพระบาลี)^๖

^๕ น. สังยุตตนิกาย ชันธวัคคสังยุตต์ ปุฬัฟวักค ทุฑยัคททูลพัทธสูตร หน้า ๑๒๓

^๖ น. สังยุตตนิกาย สคาถาวักค จิตตสูตร หน้า ๓๖

กุศลจิตย่อมนำสัตว์โลกไปสู่สุคติภูมิ อกุศลจิตย่อมจูงคร่าสัตว์โลกให้ไปสู่อบายภูมิ, สัตว์ทั้งหลายย่อมมีปกติเป็นไปตามอำนาจแห่งจิต

จิตตนาถตตมาคมม

นानตตํ โหติ วายุน

วายนานตตโต นานา

โหติ กายสฺส อิญฺชนา

(สูตรนินาตอรรคถา)^๓

จิตตชวโยที่สามารถทำให้การยืน, เดิน, นั่ง, นอน, เกิดขึ้นได้ ก็เพราะอาศัยความประสงค์ของจิตที่เป็นไปต่างๆ เป็นเหตุ ร่างกายที่กำลังเคลื่อนไหวเป็นไปต่างๆ ปรากฏขึ้นได้เหมือนกับรูปหุ่นที่เขากำลังเซดอยู่นั้น ก็เพราะอาศัยความเป็นไปต่างๆ แห่งจิตตชวโยเป็นเหตุ

วิจิตตกรณา จิตตํ

อตตโน จิตตตาย วา

จิตํ กम्मกิลเสสฺหิ

จิตํ ตายตี วา ตถา

จิโนติ อตตสนฺตานํ

วิจิตตารมฺมณฺนติ จาติ

(วิภาวินีฎีกา)^๔

ชื่อว่า **จิต** เพราะทำให้กิริยาอาการวิจิตร (มุ่งหมายเฉพาะจิต ๓๒ ดวง) หรือชื่อว่า **จิต** เพราะสภาพของตนเป็นวิจิตร (มุ่งหมายเอาจิตทั้งหมด ๘๕ ดวง) วิปากจิตชื่อว่า **จิต** เพราะกุศลกรรม อกุศลกรรมและกิลเสเหล่านี้เป็นผู้สั่งสม หรือวิปากจิตชื่อว่า **จิต** เพราะยอมรักษาไว้ซึ่งร่างกาย ที่เกิดจากกุศลกรรม อกุศลกรรมและกิลเส วิญญูณใดยอมทำให้ขันธสันดาน เกิดขึ้นติดต่อกันโดยไม่ขาดสาย ฉะนั้น วิญญูณนั้นชื่อว่า **จิต** (มุ่งหมายเอาอกุศลและโลกียกุศลชวนะ) (แปลอีกนัยหนึ่ง) วิญญูณใดยอมทำให้สันดานตนเกิดขึ้นสืบต่อกันโดยไม่ขาดสาย (มุ่งหมายเอาโลกียชวนะ ๔๗ ที่เป็นอาเสวนปัจจัยได้) วิญญูณใด มีอารมณ์วิจิตรพิสดาร ฉะนั้นวิญญูณนั้นชื่อว่า **จิต** (มุ่งหมายเอาจิตทั้งหมด ๘๕ ดวง)

ความดับของจิตนี้ยอมเป็นไปอย่างรวดเร็ว ยากที่จะหาอะไรมาเปรียบเทียบได้ ฉะนั้นสมเด็จพระผู้มีพระภาคจึงทรงเทศนาไว้ในอังกุตตรพระบาลี^๕ ว่า

ยาวณฺจิทํ ภิกฺขเว อุปมาปิ น สุกรา ยาวลหุปริวตฺตํ จิตฺตนฺติ

^๓ จ. ปรมัตถโชติกา อรรคถา ขุททกนิกาย สุตตนิปาต วิชยสูตรวณฺณา หน้า ๒๓๗

^๔ จ. อภิธัมมัตถวิภาวินีฎีกา หน้า ๗๔

^๕ จ. อังกุตตรนิกาย เอกนิปาต ปณฺหิตอจฺฉวคฺค หน้า ๕

ภิกษุทั้งหลาย จิตนี้เกิดดับอย่างรวดเร็ว ด้วยเหตุนี้จึงหาข้ออุปมาที่จะยกขึ้นมา
เปรียบเทียบได้โดยยากยิ่ง

เจตสิกปรมัตถ์

เจตสิก = เป็นธรรมชาติที่อาศัยจิตเกิด (จิตตนิสสิตลกฺขณ) เจตสิกที่อาศัยจิตเกิด
ขึ้นนี้ ต่างกันกับต้นไม้มันที่ต้นต้องอาศัยพื้นแผ่นดินเกิดขึ้น เพราะว่าพื้นแผ่นดินกับต้นไม้นั้น พื้น
แผ่นดินเป็นฐานอาหาระ ส่วนต้นไม้มันเป็นฐานอาหาระ สำหรับจิตและเจตสิกนั้น จิตเป็นนิสสยะ
เจตสิกเป็นนิสสิตะ เหมือนกันกับอาจารย์และลูกศิษย์ ทั้งนี้ก็เพราะว่า เจตสิกทั้งหลายจะรู้
อารมณ์ได้ก็เพราะอาศัยจิตเป็นหัวหน้า ยกเว้นจิตเสียแล้ว เจตสิกก็รู้อารมณ์ไม่ได้ จำเป็นที่
ต้องอาศัยจิตเกิดเสมอไป ฉะนั้นจึงกล่าวได้ว่า ธรรมชาติของเจตสิกนั้นย่อมเกิดในจิต หรือ
ย่อมประกอบในจิตเป็นนิตย์ ดังมีวจนัตถะว่า **เจตสิ ภวํ = เจตสิ กํ (วา) เจตสิ นิยุตฺตํ =**
เจตสิ กํ ธรรมชาติที่เกิดในจิต ชื่อว่า เจตสิก หรือธรรมชาติที่ประกอบในจิตเป็นนิตย์ ชื่อว่า
เจตสิก

แสดงความเป็นไปของจิต เจตสิก และอารมณ์

ความเป็นไปของจิต เจตสิก และอารมณ์ ทั้ง ๓ อย่างนี้ อุปมาเหมือนหนึ่งกับช่าง
เขียนที่กำลังเขียนรูปภาพต่างๆ ลงบนผืนผ้า เมื่อยกจิต เจตสิก และอารมณ์ ทั้ง ๓ อย่างขึ้นมา
เปรียบเทียบกันแล้ว จิตเหมือนกับน้ำที่ถูกผสมกับสีต่างๆ เจตสิกเหมือนกับสีต่างๆ อารมณ์ คือ
สิ่งที่มีชีวิตและไม่มีชีวิตทั้งหลายเหมือนกับผืนผ้า ฟูกันเหมือนกับทวารทั้ง ๖ มี ตา หู จมูก
ลิ้น กาย ใจ เป็นต้น ช่างเขียนเหมือนกับสัตว์ทั้งหลาย

รูปปรมัตถ์

รูป = เป็นธรรมชาติที่มีการผันแปรเปลี่ยนแปลงสลายไป (รูปปนลกฺขณ) ในเมื่อได้
กระทบกันกับเหตุที่ไม่ถูกกันขึ้น เหตุที่ไม่ถูกกันนั้นเรียกว่า วิโรธิปัจจัย ได้แก่ ความเย็น, ร้อน,
หิวข้าว, กระจายน้ำ, ยุง, ริน, เหลือบ, ไร, ลม, แดด, ูกัด, ตะขาบต่อย, แมลงป่องต่อย
เหล่านี้เป็นต้น ดังมีวจนัตถะว่า **สีตฺตุนหาทิวโรธิปฺจฺเจหิ รูปฺปตฺติ** = **รูป** ธรรมชาติโดยย่อ
เปลี่ยนแปลงสลายไปเพราะวิโรธิปัจจัย มีความเย็น ร้อน เป็นต้น ฉะนั้น ธรรมชาตินั้น ชื่อว่า
รูป

นิพพานปรมาตถ์

นิพพาน = เป็นธรรมชาติที่สงบจากรูปนามขันธ ๕ (สนธิลักษณะ) การที่เป็นเช่นนี้ก็เพราะว่า นิพพานนี้เป็นธรรมชาติที่พ้นจากตัณหาอย่างเด็ดขาดนั่นเอง โดยเหตุนี้พระอรหันต์ทั้งหลายเมื่อได้เข้าถึงซึ่งขั้นปรินิพพานแล้ว วัฏฏทุกข์ต่าง ๆ ที่เป็นการ เกิด, แก่, เจ็บ, ตาย, เป็นต้น เหล่านี้ ก็ดับสูญสิ้นทั้งหมดโดยไม่มีเหลือ ดังมีวจนัตถะว่า **วานโต นิกขนฺตุนฺติ = นิพฺพานํ (วา) นิพฺพายนฺติ สพฺเพ วัฏฏทุกฺขสนฺตาปา เอตสฺมินฺติ = นิพฺพานํ (วา) นิพฺพายนฺติ อริยชนา เอตสฺมินฺติ = นิพฺพานํ** ธรรมชาติใด ย่อมพ้นจากตัณหาที่ชื่อว่า **วานะ** อันเป็นเครื่องร้อยภพน้อยภพใหญ่ให้ติดต่อกันอย่างเด็ดขาด ฉะนั้น ธรรมชาตินั้นชื่อว่า นิพพาน (หรือ) วัฏฏทุกข์ และความเดือดร้อนต่างๆ ย่อมไม่มีในนิพพานนี้ ฉะนั้น ธรรมชาติที่เป็นที่ดับแห่งวัฏฏทุกข์ และความเดือดร้อนต่างๆ นี้ชื่อว่า นิพพาน (หรือ) พระอริยบุคคลทั้งหลายเมื่อถึงซึ่งขั้นปรินิพพานแล้วย่อมดับสูญสิ้น คือ ไม่เกิด ไม่ตาย ฉะนั้น ธรรมชาติที่ทำลายการเกิด การตาย ให้สูญสิ้นหมดไปชื่อว่า **นิพพาน**

คำว่า **นิพพาน** เมื่อตัดบทแล้วได้ ๒ บท คือ **นิ + วาน**

นิ แปลว่า พ้น หรือ ออก

วาน ” ตัณหา

เมื่อรวมบททั้งสองเข้ากันแล้วเป็น **นิวาน** แปลว่า พ้นจากตัณหา หรือออกจากตัณหา คำว่า **นิวานะ** เป็นนิพพานนั้น เป็นไปโดยนัยไวยากรณ์ คือ ว ตัวเดียวให้เป็น ว ว สองตัว (โดยภาวะ) ว ว สองตัว เปลี่ยนเป็น **พ พ** สองตัว ฉะนั้น จึงเป็น **นิพพาน**

ลูกกุญแจ ดอกที่ ๑

จำแนกจิตโดยภูมิ

ตตถ จิตต์ ตาว จตุพพิธ โหติ กามาวจรํ รูปาวจรํ อรูปาวจรํ โลกุตตรณเจติ

ในปรมัตถธรรมทั้ง ๔ นั้น จิตปรมัตถธรรมที่แสดงไว้เป็นอันดับแรกในอาร์มภพ นั้น มี ๔ ประเภท คือ กามาวจรจิต รูปาวจรจิต อรูปาวจรจิต โลกุตตรจิต

อธิบาย

ในปรมัตถธรรมทั้ง ๔ นั้น พระอนุรุทธาจารย์ ยกจิตปรมัตถธรรมขึ้นแสดงเป็นอันดับแรกในอาร์มภพ ดังมีกาลว่า

ตตถ วุตตาทิธมมตถา

จตุธา ปรมตถโต

จิตต์ เจตสิกํ รูปํ

นิพพานมติ สพฺพธา

จิตมี ๔ ประเภท คือ กามาวจรจิต มี ๕๔ รูปาวจรจิต มี ๑๕ อรูปาวจรจิต มี ๑๒ โลกุตตรจิตมี ๘ หรือ ๔๐ รวมเป็นจิต ๘๕ หรือ ๑๒๑

กามาวจรจิต ๕๔ คือ	อโสมณจิต	๓๐	} รวมเป็นกามาวจรจิต ๕๔
	โสมณจิต	๒๔	
อโสมณจิต ๓๐ คือ	อกุศลจิต	๑๒	} รวมเป็นอโสมณจิต ๓๐
	อเหตุกจิต	๑๘	
อกุศลจิต ๑๒ คือ	โลภมูลจิต	๘	} รวมเป็นอกุศลจิต ๑๒
	โทสมูลจิต	๒	
	โมหมูลจิต	๒	
อเหตุกจิต ๑๘ คือ	อกุศลวิปากจิต	๗	} รวมเป็นอเหตุกจิต ๑๘
	อเหตุกกุศลวิปากจิต	๘	
	อเหตุกกริยาจิต	๓	
กามาวจรโสมณจิต ๒๔ คือ	มหากุศลจิต	๘	} รวมเป็นกามาวจรโสมณจิต ๒๔
	มหาวิปากจิต	๘	
	มหากกริยาจิต	๘	

รูปาวจรจิต ๑๕ คือ	กุศลจิต	๕	} รวมเป็นรูปาวจรจิต ๑๕
	วิปากจิต	๕	
	กิริยาจิต	๕	
อรูปาวจรจิต ๑๒ คือ	กุศลจิต	๔	} รวมเป็นอรูปาวจรจิต ๑๒
	วิปากจิต	๔	
	กิริยาจิต	๔	
มหัคคตจิต ๒๗ คือ	รูปาวจรจิต	๑๕	} รวมเป็นมหัคคตจิต ๒๗
	อรูปาวจรจิต	๑๒	
โลกียจิต ๘๑ คือ	กามาวจรจิต	๕๔	} รวมเป็นโลกียจิต ๘๑
	มหัคคตจิต	๒๗	
โลกุตตรจิต ๘ หรือ ๔๐ คือ	มรรคจิต	๔	} รวมเป็นโลกุตตรจิต ๘
	ผลจิต	๔	
หรือ	มรรคจิต	๒๐	} รวมเป็นโลกุตตรจิต ๔๐
	ผลจิต	๒๐	
มรรคจิต ๔ หรือ ๒๐ นั้น คือ	โสดาปัตติมรรคจิต	๑ หรือ ๕	
	สกทาคามิมรรคจิต	๑ หรือ ๕	
	อนาคามิมรรคจิต	๑ หรือ ๕	
	อรหัตตมรรคจิต	๑ หรือ ๕	
ผลจิต ๔ หรือ ๒๐ นั้น คือ	โสดาปัตติผลจิต	๑ หรือ ๕	
	สกทาคามิผลจิต	๑ หรือ ๕	
	อนาคามิผลจิต	๑ หรือ ๕	
	อรหัตตผลจิต	๑ หรือ ๕	
ฌานจิต ๖๗ คือ	มหัคคตจิต	๒๗	} รวมเป็นฌานจิต ๖๗
	โลกุตตรจิต	๔๐	
สเหตุกจิต ๗๑ หรือ ๑๐๓ คือ	อกุศลจิต	๑๒	} รวมเป็นสเหตุกจิต ๗๑ หรือ ๑๐๓
	กามาวจร โสภณจิต	๒๔	
	มหัคคตจิต	๒๗	
	โลกุตตรจิต ๘ หรือ	๔๐	

หมายเหตุ มรรคจิตเป็นกุศล ผลจิตเป็นวิปาก เพราะมรรคจิตเป็นเหตุให้ผลจิตเกิดขึ้น

แผนผังลูกกุญแจ ดอกที่ ๑

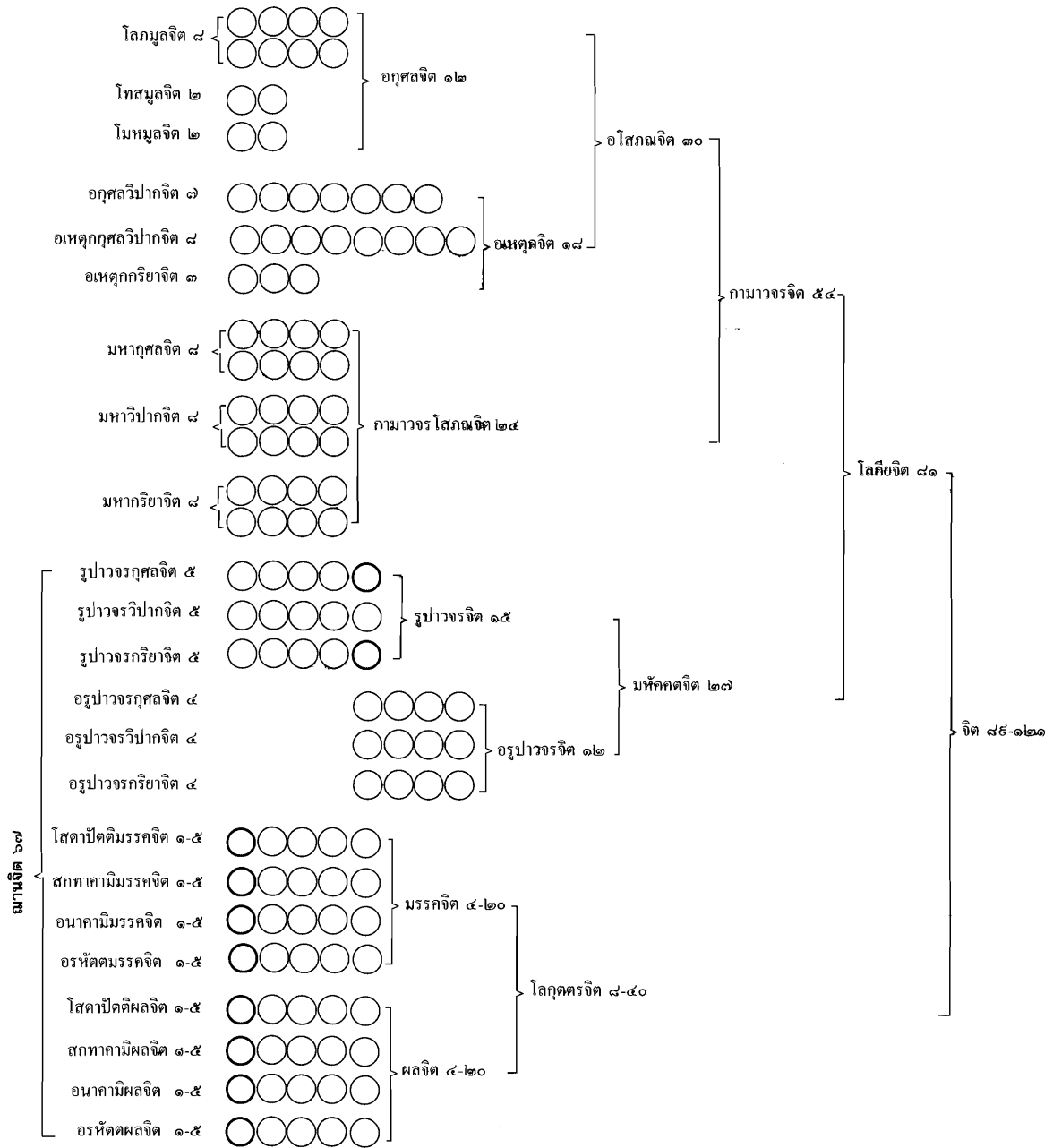

อภิญญาแจ ดอกที่ ๒

อกุศลจิต ๑๒

โลภมูลจิต ๘ คือ

๑. โสมนัสสสหคต	ทัญญุจิตตสมปยุตต	อสงขาริก
๒. โสมนัสสสหคต	ทัญญุจิตตสมปยุตต	สสงขาริก
๓. โสมนัสสสหคต	ทัญญุจิตตวิปยุตต	อสงขาริก
๔. โสมนัสสสหคต	ทัญญุจิตตวิปยุตต	สสงขาริก
๕. อุpekhasahat	ทัญญุจิตตสมปยุตต	อสงขาริก
๖. อุpekhasahat	ทัญญุจิตตสมปยุตต	สสงขาริก
๗. อุpekhasahat	ทัญญุจิตตวิปยุตต	อสงขาริก
๘. อุpekhasahat	ทัญญุจิตตวิปยุตต	สสงขาริก

โทสมมูลจิต ๒ คือ

๑. โทมนัสสสหคต	ปญฺนิมสมปยุตต	อสงขาริก
๒. โทมนัสสสหคต	ปญฺนิมสมปยุตต	สสงขาริก

โมหมูลจิต ๒ คือ

๑. อุpekhasahat	วิจิกิจฉาสมปยุตต
๒. อุpekhasahat	อหุททจจสมปยุตต

อเหตุกจิต ๑๘

อกุศลวิปากจิต ๗ คือ

๑. อุpekhasahat	จกขุวิญญาน
๒. อุpekhasahat	โสตวิญญาน
๓. อุpekhasahat	ฆานวิญญาน
๔. อุpekhasahat	ชีวหาวิญญาน
๕. ทุกขสหคต	กายวิญญาน
๖. อุpekhasahat	สมปญฺญิจนจิตต
๗. อุpekhasahat	สนตฺรณจิตต

อเหตุกกุศลวิปากจิต ๘ คือ

- | | |
|------------------|---------------|
| ๑. อุpekhasahatā | จกขุวิญญาณ |
| ๒. อุpekhasahatā | โสตวิญญาณ |
| ๓. อุpekhasahatā | ฆานวิญญาณ |
| ๔. อุpekhasahatā | ชิวหาวิญญาณ |
| ๕. สุขสahatā | กายวิญญาณ |
| ๖. อุpekhasahatā | สมปฏิจจนจิตต์ |
| ๗. อุpekhasahatā | สนตธีรณจิตต์ |
| ๘. โสมนสสahatā | สนตธีรณจิตต์ |

อเหตุกกริยาจิต ๓ คือ

- | | |
|------------------|-------------------|
| ๑. อุpekhasahatā | ปณจทวาราวชชนจิตต์ |
| ๒. อุpekhasahatā | มโนทวาราวชชนจิตต์ |
| ๓. โสมนสสahatā | หสิตุปปาทจิตต์ |

กามาวจรโสภณจิต ๒๔**มหากุศลจิต ๘ มหาวิปากจิต ๘ มหากกริยาจิต ๘ คือ**

- | | | |
|------------------|-------------|----------|
| ๑. โสมนสสahatā | ฌานสมปยุตต์ | อสงขาริก |
| ๒. โสมนสสahatā | ฌานสมปยุตต์ | สสงขาริก |
| ๓. โสมนสสahatā | ฌานวิปยุตต์ | อสงขาริก |
| ๔. โสมนสสahatā | ฌานวิปยุตต์ | สสงขาริก |
| ๕. อุpekhasahatā | ฌานสมปยุตต์ | อสงขาริก |
| ๖. อุpekhasahatā | ฌานสมปยุตต์ | สสงขาริก |
| ๗. อุpekhasahatā | ฌานวิปยุตต์ | อสงขาริก |
| ๘. อุpekhasahatā | ฌานวิปยุตต์ | สสงขาริก |

รูปาวจรจิต ๑๕

- | | | | | |
|----------------------------------|-----------|-----------|------------|-----------|
| ๑. วิตถกวิจารปีตีสุขเอกกุกตาสหิต | ปจมชฌาน | กุสลจิตต์ | วิปากจิตต์ | กริยจิตต์ |
| ๒. วิจารปีตีสุขเอกกุกตาสหิต | ทุดิยชฌาน | กุสลจิตต์ | วิปากจิตต์ | กริยจิตต์ |

๓. ปิติสุขเอกกุตตาสหิตํ ตติยชฺฌมาน	กุสลจิตฺตํ	วิปากจิตฺตํ	กุริยจิตฺตํ
๔. สุขเอกกุตตาสหิตํ จตุตถชฺฌมาน	กุสลจิตฺตํ	วิปากจิตฺตํ	กุริยจิตฺตํ
๕. อุเปกฺขาเอกกุตตาสหิตํ ปณฺจมชฺฌมาน	กุสลจิตฺตํ	วิปากจิตฺตํ	กุริยจิตฺตํ

อรุปาวจรจิต ๑๒

๑. อุเปกฺขาเอกกุตตาสหิตํ อากาसानุญายตนกุสลจิตฺตํ	วิปากจิตฺตํ	กุริยจิตฺตํ
๒. อุเปกฺขาเอกกุตตาสหิตํ วิญฺญาณุญายตนกุสลจิตฺตํ	วิปากจิตฺตํ	กุริยจิตฺตํ
๓. อุเปกฺขาเอกกุตตาสหิตํ อากิณฺญญายตนกุสลจิตฺตํ	วิปากจิตฺตํ	กุริยจิตฺตํ
๔. อุเปกฺขาเอกกุตตาสหิตํ เนวสณฺณานาสนุญายตนกุสลจิตฺตํ	วิปากจิตฺตํ	กุริยจิตฺตํ

โลกุตตรจิต ๔๐

โสตาปัตติมรรคจิต ๕ คือ

วิตกฺกวจิหารปิตฺติสุขเอกกุตตาสหิตํ ปจฺมชฺฌมานโสตาปัตติมคฺคจิตฺตํ

จิหารปิตฺติสุขเอกกุตตาสหิตํ ทุตฺติยชฺฌมานโสตาปัตติมคฺคจิตฺตํ

ปิตฺติสุขเอกกุตตาสหิตํ ตติยชฺฌมานโสตาปัตติมคฺคจิตฺตํ

สุขเอกกุตตาสหิตํ จตุตถชฺฌมานโสตาปัตติมคฺคจิตฺตํ

อุเปกฺขาเอกกุตตาสหิตํ ปณฺจมชฺฌมานโสตาปัตติมคฺคจิตฺตํ

สภทาคามิมรรคจิต ๕ อนาคามิมรรคจิต ๕ อรหัตตมรรคจิต ๕ และ ผลจิต ๒๐ มี

โสตาปัตติผลจิต ๕ เป็นต้น ก็เป็นไปในทำนองเดียวกันกับโสตาปัตติมรรคจิต ๕

คำแปลโดยย่อในลูกกุญแจ ดอกที่ ๒

คำแปลในคำว่า สหคตํ ๕ อย่าง

๑. โสมนสฺสสหคตํ	=	จิตที่เกิดพร้อมด้วยโสมนัสเวทนา	คือ	ความดีใจ
๒. อุเปกฺขาสหคตํ	=	จิตที่เกิดพร้อมด้วยอุเบกขาเวทนา	คือ	ความเฉยๆ
๓. โทมนสฺสสหคตํ	=	จิตที่เกิดพร้อมด้วยโทมนัสเวทนา	คือ	ความเสียใจ
๔. ทุกฺขสหคตํ	=	จิตที่เกิดพร้อมด้วยทุกขเวทนา	คือ	ความทุกข์กาย
๕. สุขสหคตํ	=	จิตที่เกิดพร้อมด้วยสุขเวทนา	คือ	ความสุขกาย

คำแปลในคำว่า สมุပ္ยุตต์ ๕ อย่าง

- | | | |
|------------------------|-----------------------------|------------------|
| ๑. ทิฏฐิคติสมุပ္ยุตต์ | = จิตที่ประกอบด้วยทิฏฐิ | คือ ความเห็นผิด |
| ๒. ปฏิมสมุပ္ยุตต์ | = จิตที่ประกอบด้วยโทสะ | คือ ความโกรธ |
| ๓. วิจิกิจฉาสมุပ္ยุตต์ | = จิตที่ประกอบด้วยวิจิกิจฉา | คือ ความสงสัย |
| ๔. อุทฺถจฺจสมุပ္ยุตต์ | = จิตที่ประกอบด้วยอุทฺถจฺจ | คือ ความฟุ้งซ่าน |
| ๕. ฌานสมุပ္ยุตต์ | = จิตที่ประกอบด้วยปัญญา | คือ ความรู้ |

คำแปลในคำว่า วิปยุตต์ ๒ อย่าง

- | | | |
|---------------------|----------------------------|----------------------|
| ๑. ทิฏฐิคติวิปยุตต์ | = จิตที่ไม่ประกอบด้วยทิฏฐิ | คือ ไม่มีความเห็นผิด |
| ๒. ฌานวิปยุตต์ | = จิตที่ไม่ประกอบด้วยปัญญา | คือ ไม่มีความรู้ |

คำแปลในคำว่า อสงฺขาริกํ และ สสงฺขาริกํ

- | | |
|---------------|-------------------------------------|
| ๑. อสงฺขาริกํ | = จิตที่เกิดขึ้นโดยไม่มีอาการชักชวน |
| ๒. สสงฺขาริกํ | = จิตที่เกิดขึ้นโดยมีอาการชักชวน |

คำแปลในคำว่า วิญญานํ ๕ อย่าง

- | | | |
|-----------------|---|---------------|
| ๑. จกฺขุวิญญานํ | = จิตที่อาศัยจักขุวัตถุเห็นรูปารมณํ | ที่ดีและไม่ดี |
| ๒. โสตฺวิญญานํ | = จิตที่อาศัยโสตวัตถุได้ยินเสียง | ที่ดีและไม่ดี |
| ๓. ฆานวิญญานํ | = จิตที่อาศัยฆานวัตถุรู้กลิ่น | ที่ดีและไม่ดี |
| ๔. ชิวหาวิญญานํ | = จิตที่อาศัยชิวหาวัตถุรู้รส | ที่ดีและไม่ดี |
| ๕. กายวิญญานํ | = จิตที่อาศัยกายวัตถุรู้สึกโผฏฐัพพารมณํ (ความเย็น ร้อน อ่อน แข็ง หย่อน ตึง) | ที่ดีและไม่ดี |

คำแปลในคำทั้ง ๕ มี สมุပ္ฏิจฺจนจิตฺตํ เป็นต้น

- | | | |
|-------------------------|---|---------------|
| ๑. สมุပ္ฏิจฺจนจิตฺตํ | = จิตที่รับปัญญารมณํ | ที่ดีและไม่ดี |
| ๒. สนฺตึรณจิตฺตํ | = จิตที่ได้สวนปัญญารมณํ | ที่ดีและไม่ดี |
| ๓. ปญฺจทวาราวชฺชนจิตฺตํ | = จิตที่พิจารณาอารมณํทางปัญจทวาร คือ ทางตา หู จมูก ลิ้น กาย | ที่ดีและไม่ดี |

๔. มโนทวาราวชชนจิตต์ = จิตที่พิจารณาอารมณ์ทางมโนทวาร คือทางใจ
ที่ดีและไม่ดี
๕. หลีตูปาทจิตต์ = จิตที่ทำให้เกิดการยิ้มของพระอรหันต์

คำแปลในรูปาวจรจิต

๑. วิตกุกิจารปีตีสุขเอกคตาสหิตํ ปฐมชฎานกุสลจิตต์, วิปากจิตต์, กุริยจิตต์ ปฐมชฎานกุสลจิต ๑ วิปากจิต ๑ กุริยจิต ๑ ที่เกิดพร้อมด้วยองค์ฌาน ๕ คือ วิตกุกิจาร ปีติ สุข เอกคตาสหิต

๒. วิจารปีตีสุขเอกคตาสหิตํ ทุตติยชฎานกุสลจิตต์, วิปากจิตต์, กุริยจิตต์ ทุตติยชฎานกุสลจิต ๑ วิปากจิต ๑ กุริยจิต ๑ ที่เกิดพร้อมด้วยองค์ฌาน ๔ คือ วิจาร ปีติ สุข เอกคตาสหิต

๓. ปีตีสุขเอกคตาสหิตํ ตตติยชฎานกุสลจิตต์, วิปากจิตต์, กุริยจิตต์ ตตติยชฎานกุสลจิต ๑ วิปากจิต ๑ กุริยจิต ๑ ที่เกิดพร้อมด้วยองค์ฌาน ๓ คือ ปีติ สุข เอกคตาสหิต

๔. สุขเอกคตาสหิตํ จตุตถชฎานกุสลจิตต์, วิปากจิตต์, กุริยจิตต์ จตุตถชฎานกุสลจิต ๑ วิปากจิต ๑ กุริยจิต ๑ ที่เกิดพร้อมด้วยองค์ฌาน ๒ คือ สุข เอกคตาสหิต

๕. อุเบกขาเอกคตาสหิตํ ปญจชฎานกุสลจิตต์, วิปากจิตต์, กุริยจิตต์ ปญจชฎานกุสลจิต ๑ วิปากจิต ๑ กุริยจิต ๑ ที่เกิดพร้อมด้วยองค์ฌาน ๒ คือ อุเบกขา เอกคตาสหิต

คำแปลในอรูปาวจรจิต

๑. อุเบกขาเอกคตาสหิตํ อากาसानัญญาตนกุสลจิตต์, วิปากจิตต์, กุริยจิตต์ อากาसानัญญาตนกุสลจิต ๑ วิปากจิต ๑ กุริยจิต ๑ ที่เกิดพร้อมด้วยองค์ฌาน ๒ คือ อุเบกขา เอกคตาสหิต

๒. อุเบกขาเอกคตาสหิตํ วิญญาณัญญาตนกุสลจิตต์, วิปากจิตต์, กุริยจิตต์ วิญญาณัญญาตนกุสลจิต ๑ วิปากจิต ๑ กุริยจิต ๑ ที่เกิดพร้อมด้วยองค์ฌาน ๒ คือ อุเบกขา เอกคตาสหิต

๓. อุเบกขาเอกคตาสหิตํ อากิญจัญญาตนกุสลจิตต์, วิปากจิตต์, กุริยจิตต์ อากิญจัญญาตนกุสลจิต ๑ วิปากจิต ๑ กุริยจิต ๑ ที่เกิดพร้อมด้วยองค์ฌาน ๒ คือ อุเบกขา เอกคตาสหิต

๔. อุปเพกขาเอกคัคคตาสหิต์ เนวสญญานาสนญญายตนกุสลจิตต์, วิปากจิตต์, กรียจิตต์ เนวสญญานาสนญญายตนกุสลจิต ๑ วิปากจิต ๑ กรียาจิต ๑ ที่เกิดพร้อมด้วยองค์ฌาน ๒ คือ อุปเพกขา เอกคัคคา

(คำแปลในโลกุตตรจิต ๔๐ เหมือนกันกับคำแปลในรูปาวจรจิต)

ยกตัวอย่างคำแปลรวม

๑. โสมนสฺสสหคตํ ทิฏฺฐจิตฺตสมฺปยุตฺตํ อสงฺขาริกํ = จิตที่เกิดขึ้นโดยไม่มีการชักชวน พร้อมด้วยความดีใจ ประกอบด้วยความเห็นผิด

๒. อุปเพกขาสหคตํ ทิฏฺฐจิตฺตวิปฺปยุตฺตํ สสงฺขาริกํ = จิตที่เกิดขึ้นโดยมีการชักชวน พร้อมด้วยความเฉยๆ ไม่ประกอบด้วยความเห็นผิด

๓. โทมนสฺสสหคตํ ปฏฺฐิมสมฺปยุตฺตํ อสงฺขาริกํ = จิตที่เกิดขึ้นโดยไม่มีการชักชวน พร้อมด้วยความเสียใจ ประกอบด้วยความโกรธ

๔. อุปเพกขาสหคตํ วิจิกฺขณาสมฺปยุตฺตํ = จิตที่เกิดขึ้นพร้อมด้วยความเฉยๆ ประกอบด้วยความสงสัย

๕. อุปเพกขาสหคตํ จกฺขุวิญญานํ = จิตที่อาศัยจักขุวัตถุเห็นรูปารมณ์ที่ดีและไม่ดีเกิดขึ้นพร้อมด้วยความเฉยๆ

๖. ทุกฺขสหคตํ กายวิญญานํ = จิตที่อาศัยกายวัตถุรู้สึกโผฏฐัพพารมณ์ที่ไม่ดี เกิดขึ้นพร้อมด้วยทุกข์เวทนา

๗. อุปเพกขาสหคตํ สมฺปฏฺฐิจฺจนจิตฺตํ = จิตที่รับปัญจารมณ์ที่ดีและไม่ดี เกิดขึ้นพร้อมด้วยความเฉยๆ

๘. โสมนสฺสสหคตํ สนฺตํรณจิตฺตํ = จิตที่ได้สวณปัญจารมณ์ที่ดี เกิดขึ้นพร้อมด้วยความดีใจ

๙. อุปเพกขาสหคตํ ปญฺจทวาราวชฺชนจิตฺตํ = จิตที่พิจารณาอารมณ์ทางปัญจทวารที่ดีและไม่ดี เกิดขึ้นพร้อมด้วยความเฉยๆ

๑๐. โสมนสฺสสหคตํ หสิตฺตูปาทจิตฺตํ = จิตที่ทำให้เกิดการยิ้มของพระอรหันต์ เกิดขึ้นพร้อมด้วยความดีใจ

๑๑. โสมนสฺสสหคตํ ฌานสมฺปยุตฺตํ อสงฺขาริกํ = จิตที่เกิดขึ้นโดยไม่มีการชักชวน พร้อมด้วยความดีใจ ประกอบด้วยปัญญา

๑๒. อุปেকุขาสหคตฺ ฌาณวิปยุตฺตํ สสงฺขาริกํ = จิตที่เกิดขึ้นโดยมีการชักชวน
พร้อมด้วยความเฉยๆ ไม่ประกอบด้วยปัญญา

อธิบายความหมายชื่อจิตตามลำดับ

อกุศลจิต ๑๒

อกุจธา โลกมุลาณี

โทสมุลาณี จ หวิธา

โมหมุลาณี จ เทวติ

ทฺวาทสากุสลา ลียํ

โลกมูลจิต ๘ โทสมูลจิต ๒ โมหมูลจิต ๒ รวมจิต ๑๒ ดวงนี้ เป็นอกุศลจิต

โลกมูลจิต หมายความว่า จิตที่เกิดขึ้นโดยมีโลกเจตสิกเป็นมูลเป็นประธาน

โทสมูลจิต หมายความว่า จิตที่เกิดขึ้นโดยมีโทสเจตสิกเป็นมูลเป็นประธาน

โมหมูลจิต หมายความว่า จิตที่เกิดขึ้นโดยมีโมหเจตสิกเป็นมูลเป็นประธาน

อกุศลจิต หมายความว่า จิตที่มีโทษและให้ผลตรงกันข้ามกับกุศลจิต หรือเป็น
จิตที่ประกอบกับอกุศลเจตสิก

อเหตุกจิต ๑๘

สตุตฺตาทุสสปกานี

ปุณฺณปกานี อกุจธา

กฺริยจิตฺตานิ ตีณฺติ

อภฺจาส อเหตุกา

อกุศลวิปากจิต ๗ อเหตุกกุศลวิปากจิต ๘ อเหตุกกริยาจิต ๓ รวมจิต ๑๘ ดวง
นี้เป็น อเหตุกจิต

อกุศลวิปากจิต หมายความว่า วิปากที่เกิดจากอกุศลกรรม ๑๒ มีการเห็น การได้ยิน
การได้กลิ่น ที่ไม่ดี เป็นต้น

อเหตุกกุศลวิปากจิต หมายความว่า วิปากที่เกิดจากมหากุศลกรรม ๘ มีการเห็น
การได้ยิน การได้กลิ่น ที่ดี เป็นต้น แต่เป็นอเหตุกะ

อเหตุกกริยาจิต หมายความว่า จิตที่เกิดขึ้นโดยลำพัง ไม่ได้อาศัยกรรมแต่อย่างใด
และไม่เป็นบุญเป็นบาป แต่เป็นอเหตุกะ

อเหตุกจิต หมายความว่า จิตที่ไม่มีเหตุ ๖ ประกอบ จิตที่เหลือจากอเหตุกจิต ๑๘
มีจำนวน ๗๑ หรือ ๑๐๓ เป็นสเหตุกจิตทั้งสิ้น

อโสมณจิต ๓๐ และโสมณจิต ๕๙ หรือ ๙๑

ปาปาเหตุกมุตตานิ

โสมณานิติ วุจฺจเร

เอภฺนสฺสฺสจฺจิจิตฺตานิ

อเถกนวุตีปิ วา

จิต ๕๕ หรือ ๕๑ ที่นอกจากอกุศลจิต อเหตุกจิตนั้น เรียกว่า **โสมณจิต**

ในคาถาบทนี้แสดงให้ทราบถึงชื่อของจิตได้เป็น ๒ ประการ คือ จิต ๕๕ หรือ ๕๑ ชื่อว่า โสมณจิต อกุศลจิต ๑๒ อเหตุกจิต ๑๘ ชื่อว่าอโสมณจิต การแสดงว่าโสมณจิตนั้น เป็นการแสดงโดยตรง ส่วนการแสดงว่าอโสมณจิตนั้น ไม่ได้แสดงโดยตรง

อโสมณจิต หมายความว่า จิตที่นอกจากโสมณจิตที่เป็นจิตสวยงาม หรือเป็นจิตที่ไม่ได้เกิดพร้อมกันกับโสมณเจตสิก

โสมณจิต หมายความว่า จิตที่เกิดพร้อมกันกับโสมณเจตสิก หรือเป็นจิตที่สวยงาม

กามาวจรโสมณจิต ๒๔

มหากุศลจิต หมายความว่า จิตที่ไม่มีโทษและให้ผลเป็นความสุข ฉะนั้นชื่อว่า **กุศล** และสามารถให้ผลเกิดขึ้นมากกว่าตน ทั้งเป็นเบื้องต้นของฌาน อภิญญา มรรค ผล ฉะนั้นจึงชื่อว่า **มหา** เมื่อรวบรวมบททั้งสองนี้แล้วชื่อว่า **มหากุศลจิต**

มหาวิปากจิต หมายความว่า จิตที่เป็นผลของมหากุศล เพราะว่า เมื่อว่าโดยเวทนา สัมปโยคะ สังขาร แล้ว ก็เหมือนกันกับมหากุศลทุกประการ ฉะนั้นชื่อว่า **มหาวิปากจิต**

มหากิริยาจิต หมายความว่า จิตที่ชื่อว่ามหากุศลนั้นแหละ เกิดขึ้นในสันดานของพระอรหันต์ ฉะนั้น ชื่อว่า **มหากิริยาจิต**

กามาวจรจิต ๕๔

กาเม เตวีส ปากานิ

ปฺญญาปฺญญานิ วิสตี

เอกาทส กิริยา เจติ

จตุปฺญญาส สพฺพธา

จิตที่ท่องเที่ยวในกามภูมิ ๑๑ เป็นส่วนมากนี้ เมื่อรวบรวมทั้งหมดแล้ว มีจำนวน ๕๔ คือ วิปากจิต ๒๓ กุศลจิต อกุศลจิต รวม ๒๐ กิริยาจิต ๑๑

คาถานี้แสดงการรวบรวมจิตที่เป็นกามาวจรทั้งหมด ทั้งได้แสดงการจำแนกชาติของจิตเหล่านี้ด้วย ที่ชื่อว่ากามาวจรจิตนั้น เพราะจิตทั้ง ๕๔ ดวงนี้ท่องเที่ยวเกิดอยู่ในภูมิอันเป็นที่เกิดแห่งวัตถุกามและกิลีสกามเป็นส่วนมาก ดังแสดงวจนัตถะว่า

กาเมตตีติ = กาโม (วา) กามียตตีติ = กาโม ธรรมชาติใด ย่อมมีความต้องการกาม
อารมณ์ ฉะนั้น ธรรมชาตินั้น ชื่อว่า กามะ ได้แก่ กิเลสกาม คือ กามตัณหา หรือธรรมใด
เป็นที่ชอบใจของกามตัณหา ฉะนั้น ธรรมนั้น ชื่อว่า กามะ ได้แก่ วัตถุกาม คือ กามจิต, เจตสิก,
รูป

กามสสุ ภโวติ = กาโม ภูมิใด เป็นที่เกิดแห่งกิเลสกามและวัตถุกาม ฉะนั้น ภูมินั้น
นั้นชื่อว่า กามะ ได้แก่ กามภูมิ ๑๑

กาเม อวจรตตีติ = กามาวจร จิตใด ย่อมท่องเที่ยวเกิดอยู่ในภูมิอันเป็นที่เกิด
แห่งกิเลสกามและวัตถุกาม ฉะนั้น จิตนั้น ชื่อว่า กามาวจร

รูปาวจรจิต ๑๕

ปญฺจธา ฌานภเวทน

รูปาวจรมานส

ปฺญฺญปากกุริยาภเวทา

ตํ ปญฺจทสธา ภเว

รูปาวจรจิต ว่าโดยประเภทแห่งฌานแล้ว มี ๕ ประการ เมื่อจำแนกโดย กุศล วิปาก
กิริยา แล้วมี ๑๕ ประการ

กาลานี้แสดงการรวบรวมจิตที่เป็นรูปาวจรทั้งหมด ทั้งได้แสดงการจำแนกชาติของ
จิตเหล่านี้ด้วย ที่ชื่อว่ารูปาวจรจิตนั้น เพราะจิตทั้ง ๑๕ ดวงนี้ท่องเที่ยวเกิดอยู่ในภูมิอันเป็น
ที่เกิดแห่งวัตถุรูปและกิเลสรูปเป็นส่วนมาก วัตถุรูปนั้น ได้แก่ รูปาวจรจิต ๑๕ เจตสิก ๑๕
กิเลสรูปนั้น ได้แก่ รูปตัณหา คือความพอใจในฌาน, อภิญญา, รูปภพ ดังแสดงวงนัตถะว่า

รูปสสุ ภโวติ = รูป ภูมิใดเป็นที่เกิดแห่งวัตถุรูปและกิเลสรูป ฉะนั้นภูมินั้น ชื่อว่า
รูป ได้แก่ รูปภูมิ ๑๖

รูปเป อวจรตตีติ = รูปาวจร จิตใดย่อมท่องเที่ยวเกิดอยู่ในภูมิอันเป็นที่เกิดแห่งกิเลส
รูปและวัตถุรูป ฉะนั้น จิตนั้น ชื่อว่า รูปาวจร

อรูปาวจรจิต ๑๒

อาลฺมฺพนปฺปภเวทน

จตุธรรูปฺมานส

ปฺญฺญปากกุริยาภเวทา

ปฺน ทฺวาทสธา จิต

อรูปาวจรจิตว่าโดยประเภทแห่งอารมณ์ มี ๔ อย่าง เมื่อจำแนกโดยกุศล วิปาก กิริยา
แล้วมี ๑๒

กาลานี้แสดงการรวบรวมจิตที่เป็นอรูปาวจรทั้งหมด ทั้งได้แสดงการจำแนกชาติของจิตเหล่านี้ด้วย ที่ชื่อว่าอรูปาวจรจิตนั้น เพราะจิตทั้ง ๑๒ ดวงนี้ ท่องเที่ยวเกิดอยู่ในภูมิอันเป็นที่เกิดแห่งวัตถุรูปและกิเลสรูปเป็นส่วนมาก วัตถุรูปนั้นได้แก่ อรูปาวจรจิต ๑๒ เจตสิก ๓๐ กิเลสรูปนั้น ได้แก่ อรูปตัณหา คือความพอใจในอรูปฌานและอรูปภพ ดังแสดงวจนัตถะว่า

อรูปสสุ ภโวติ = อรูป ภูมิใด เป็นที่เกิดแห่งวัตถุรูปและกิเลสรูป ฉะนั้น ภูมินั้นชื่อว่า **อรูป** ได้แก่ อรูปภูมิ ๔

อรูเป อวจรตีติ = อรูปาวจร จิตใด ย่อมท่องเที่ยวเกิดอยู่ในภูมิอันเป็นที่เกิดแห่งกิเลสรูปและวัตถุรูป ฉะนั้น จิตนั้น ชื่อว่า **อรูปาวจร**

มหัคคตจิต ๒๗

รูปาวจรจิต ๑๕ อรูปาวจรจิต ๑๒ รวมเป็น ๒๗ ชื่อว่า **มหัคคตจิต** ที่ชื่อว่า มหัคคตจิต นั้น เพราะจิตเหล่านี้เข้าถึงความเป็นใหญ่และประเสริฐ ดังแสดงวจนัตถะว่า

มหนุต คโตติ = มหคคโต จิตใด ย่อมเข้าถึงความเป็นใหญ่และประเสริฐ ฉะนั้น จิตนั้น ชื่อว่า **มหัคคต**

โลกียจิต ๘๑

กามาวจรจิต ๕๔ มหัคคตจิต ๒๗ รวมเป็น ๘๑ ชื่อว่า **โลกียจิต** ที่ชื่อว่าโลกียจิตนั้น เพราะจิตเหล่านี้ย่อมเกิดอยู่ในโลกทั้ง ๓ คือ กามโลก รูปโลก อรูปโลก ดังมีวจนัตถะว่า

โลกเ นิยตุตตติ = โลกียา ธรรมเหล่านี้ประกอบอยู่ในโลกทั้ง ๓ เป็นนิตย ฉะนั้น ธรรมเหล่านั้น ชื่อว่า **โลกียะ**

นับจำนวนจิต ๘๘ โดยสัญญาชาติทั้ง ๔

ทวารสากุสลาเนว

กุสลาเนกวีสติ

ฉตติเสว วิปากานิ

กิริยจิตตานิ วีสติ

นับจำนวนจิต ๘๘ โดยประเภทแห่งสัญญาชาติ ดังนี้คือ อกุศลจิตมี ๑๒ กุศลจิตมี ๒๑ วิปากจิตมี ๓๖ กิริยาจิตมี ๒๐

นับจำนวนจิต ๘๘ โดยภูมิ

จตุปณฺณาสธา กามะ

รูปะ ปนฺนรสีรเย

จิตตานิ ทฺวาทสารูปะ

อภฺจจฺชานุตฺตเร ตถา

นักศึกษาทั้งหลายพึงนับจำนวนจิต ๘๘ โดยประเภทแห่งภูมิทั้ง ๔ ดังนี้คือ จิตที่สังเคราะห์เข้าในกามภูมิ ๕๔ จิตที่สังเคราะห์เข้าในรูปภูมิ ๑๕ จิตที่สังเคราะห์เข้าในอรูปภูมิ ๑๒ จิตที่สังเคราะห์เข้าในโลกุตตรภูมิ ๘

ภูมิมี่ ๒ อย่าง คือ

๑. ฐานภูมิ = เป็นที่อยู่ของสัตว์ทั้งหลาย ได้แก่ ภูมิ ๓๑ ภูมิ
๒. อวัตตภาภูมิ = ธรรมทั้งหลายที่ถูกกำหนดเขตโดยตัณหาทั้ง ๓

อวัตตภาภูมิ มี ๔ อย่าง คือ

๑. กามอวัตตภาภูมิ = ธรรมที่ถูกกำหนดเขตโดยกามตัณหา ได้แก่ กามจิต ๕๔ เจตสิก ๕๒ รูป ๒๘
๒. รูปอวัตตภาภูมิ = ธรรมที่ถูกกำหนดเขตโดยรูปตัณหา ได้แก่ รูปาวจรจิต ๑๕ เจตสิก ๑๕
๓. อรูปอวัตตภาภูมิ = ธรรมที่ถูกกำหนดเขตโดยอรูปตัณหา ได้แก่ อรูปาวจรจิต ๑๒ เจตสิก ๑๐
๔. โลกุตตรอวัตตภาภูมิ = ธรรมที่พ้นจากการถูกกำหนดเขตโดยตัณหาทั้ง ๓ ได้แก่ โลกุตตรจิต ๘ เจตสิก ๓๖ นิพพาน

ฉะนั้น ที่เรียกว่ากามภูมิ รูปภูมิ อรูปภูมิ นั้น มีได้ทั้งสองภูมิ ส่วนโลกุตตรภูมินั้น มีแต่อวัตตภาภูมิอย่างเดียว

โลกุตตรจิต โดยย่อ และโดยพิสดาร

- | | |
|--------------------------|---------------------|
| ๑. จตุมคฺคปฺปเกเทน | จตุธา กุสลํ ตถา |
| ปากํ ตสฺส ผลตฺตาติ | อภฺจจฺชานุตฺตรํ มตํ |
| ๒. ฌานนฺคโยคเกเทน | กเตวเกกนฺตฺ ปญฺจธา |
| วฺจจฺจตฺตานุตฺตรํ จิตฺตํ | จตฺตานิสีวิณฺตติ จ |

๑. นักศึกษาทั้งหลายพึงทราบโลกุตตรจิตโดยย่อมี ๘ คือ กุศลจิต ว่าโดยประเภทแห่งมรรคมี ๔ วิปากจิตก็มี ๔ เพราะเป็นผลของมรรคทั้ง ๔

๒. โลกุตตรจิต ๘ เมื่อแสดงโดยพิสดารมีถึง ๔๐ นั้น เพราะว่า โดยประเภทแห่งการประกอบขององค์ฌานแล้ว โลกุตตรจิตดวงหนึ่งๆ มี ๕ ฉะนั้น โลกุตตรจิต ๘ จึงเป็น ๔๐

ฌานจิต ๖๗

๑. ยถา จ รูปาวจรํ	คยหตานุคฺตรํ ตถา
ปจฺมาทิสฺสุฌานภเว	อารูปฺปญฺจาปิ ปญฺจเม
๒. เอกาทสฺวิธํ ตสฺมา	ปจฺมาทิกมฺมีริตํ
ฌานเมกฺกมฺนุเต ตู	เตวีสฺติวิธํ ภเว

๑. รูปาวจรจิตนับสงเคราะห์ในฌานทั้ง ๕ มีปฐมฌาน เป็นต้น ได้ฉันใด โลกุตตรจิตก็นับสงเคราะห์ในฌานทั้ง ๕ มีปฐมฌาน เป็นต้น ได้ฉันนั้น ส่วนอรูปาวจรจิต ๑๒ นั้น นับสงเคราะห์ในปัญจฌาน

๒. ฉะนั้น ท่านจึงกล่าวว่า ฌานจิตอันหนึ่งๆ มีปฐมฌาน เป็นต้น มี ๑๑ ดวง สำหรับปัญจฌานจิต มี ๒๓ ดวง

คานานี้แสดงการรวบรวมฌานจิตที่เป็นโลกียะและโลกุตระทั้งหมด คือ ปฐมฌานจิตมี ๑๑ ได้แก่ โลกียปฐมฌานจิต ๓ โลกุตตรปฐมฌานจิต ๘ ทุคฺติฌานจิต ๑๑ ตติยฌานจิต ๑๑ จตุตถฌานจิต ๑๑ ก็เหมือนกัน สำหรับปัญจฌานจิต ๒๓ นั้นคือ โลกียปัญจฌานจิต ๑๕ ได้แก่ รูปาวจรปัญจฌานจิต ๓ อรูปาวจรจิต ๑๒ โลกุตตรปัญจฌานจิต ๘

จิตเหล่านี้ที่เป็นฌานจิตได้นั้น เพราะประกอบด้วยองค์ฌานทั้ง ๕ มีวิตก เป็นต้น เป็นประธานเข้าไปเพ่งในกรรมฐานอารมณ์บ้าง นิพพานอารมณ์บ้าง ส่วนโลกุตตรจิตโดยย่อ นั้น ถึงแม้จะมีเจตสิกทั้ง ๕ ดวงนี้ประกอบอยู่ด้วยก็จริง แต่เจตสิกเหล่านี้ไม่ถึงองค์ฌาน เพราะไม่มีการเกี่ยวเนื่องสัมพันธ์กันกับการเพ่งสมถอารมณ์แต่อย่างใด ทั้งในภพนี้และในภพก่อน เพราะเหตุนี้ โลกุตตรจิตโดยย่อจึงไม่เรียกว่าฌานจิต ดังมีวจนัตถะว่า

กสิณาทิอารมฺมณํ ฌายติ อฺปนฺนิชฺฌายตีติ = ฌานํ เจตสิกทั้งหลายมี วิตก เป็นต้น ย่อมเข้าเพ่งอารมณ์ มี กสิณ เป็นต้น ฉะนั้น เจตสิกเหล่านั้นชื่อว่า ฌาน ได้แก่ องค์ฌานทั้ง ๕ มี วิตก เป็นต้น

วิตกุกาทิฌานญฺเคหิ สมฺปยุตฺตํ จิตฺตุนฺติ = ฌานจิตฺตํ จิตโดยย่อประกอบกับ องค์ฌาน ๕ มี วิตก เป็นต้น ฉะนั้น จิตนั้นชื่อว่า ฌานจิต

จำแนกจิต ๑๒๑ เป็นนัย ๆ มีอยู่ ๙ นัย

๑. **ชาติเภทนัย** = การแยกประเภทของจิตโดยชาติ มี ๔ ชาติ คือ อกุศลชาติ กุศลชาติ วิปากชาติ กิริยาชาติ
๒. **ภูมิเภทนัย** = การแยกประเภทของจิตโดยภูมิทั้ง ๔ คือ กามภูมิ รูปภูมิ อรูปภูมิ โลกุตตรภูมิ
๓. **โสภณเภทนัย** = การแยกประเภทของจิตโดยโสภณะ และโสภณะ
๔. **โลกเภทนัย** = การแยกประเภทของจิตโดยโลกียะ และโลกุตตระ
๕. **เหตุเภทนัย** = การแยกประเภทของจิตโดยเหตุกะ และสเหตุกะ
๖. **ฌานเภทนัย** = การแยกประเภทของจิตโดยอฌาน และฌาน
๗. **เวทนาเภทนัย** = การแยกประเภทของจิตโดยเวทนา ๕ คือ สุขเวทนา ทุกขเวทนา โสมนัสเวทนา โทมนัสเวทนา อุเบกขาเวทนา
๘. **สัมปโยคเภทนัย** = การแยกประเภทของจิตโดยสัมปยุตต์ และวิปยุตต์
๙. **สังขารเภทนัย** = การแยกประเภทของจิตโดยสังขาริก และสสังขาริก

จำแนกจิต ๑๒๑ โดยชาติเภทนัย

จิตที่เป็นอกุศลชาติ	หรืออกุศลจิต	มี ๑๒	คือ ๗๗
จิตที่เป็นกุศลชาติ	หรือกุศลจิต	มี ๓๑	คือ ๗๗
จิตที่เป็นวิปากชาติ	หรือวิปากจิต	มี ๕๒	คือ ๗๗
จิตที่เป็นกิริยาชาติ	หรือกิริยาจิต	มี ๒๐	คือ ๗๗

จำแนกจิต ๑๒๑ โดยภูมิเภทนัย

จิตที่เป็นกาม	หรือกามจิต	มี ๕๔	คือ ๗๗
จิตที่เป็นรูป	หรือรูปจิต	มี ๑๕	คือ ๗๗
จิตที่เป็นอรูป	หรืออรูปจิต	มี ๑๒	คือ ๗๗
จิตที่เป็นโลกุตตระ	หรือโลกุตตรจิต	มี ๔๐	คือ ๗๗

จำแนกจิต ๑๒๑ โดยโสภณเภทนัย

จิตที่เป็นอโสภณะ	หรืออโสภณจิต	มี ๓๐	คือ ๗๗
จิตที่เป็นโสภณะ	หรือโสภณจิต	มี ๕๑	คือ ๗๗

จำแนกจิต ๑๒๑ โดยโลกเภทนัย

จิตที่เป็นโลกียะ หรือโลกียจิต มี ๘๑ คือ ๗๗
 จิตที่เป็นโลกุตตระ หรือโลกุตตรจิต มี ๔๐ คือ ๗๗

จำแนกจิต ๑๒๑ โดยเหตุเภทนัย

จิตที่เป็นอเหตุกะ หรืออเหตุกจิต มี ๑๘ คือ ๗๗
 จิตที่เป็นสเหตุกะ หรือสเหตุกจิต มี ๑๐๓ คือ ๗๗

จำแนกจิต ๑๒๑ โดยฌานเภทนัย

จิตที่ไม่ประกอบด้วยองค์ฌาน ชื่อว่า อฌานจิต มี ๕๔ คือ ๗๗
 จิตที่ประกอบด้วยองค์ฌาน ชื่อว่า ฌานจิต มี ๖๗ คือ ๗๗

จำแนกจิต ๑๒๑ โดยเวทนาเภทนัย

สุขสหคตจิต มี ๑ คือ ๗๗
 ทุกขสหคตจิต มี ๑ คือ ๗๗
 โสมนัสสหคตจิต มี ๖๒ คือ ๗๗
 โทมนัสสหคตจิต มี ๒ คือ ๗๗
 อุเบกขาสหคตจิต มี ๕๕ คือ ๗๗

จำแนกจิต ๑๒๑ โดยสัมปโยคเภทนัย

จิตที่เป็นสัมปยุตต์ มี ๘๗ คือ ๗๗
 จิตที่เป็นวิปยุตต์ มี ๓๔ คือ ๗๗

จำแนกจิต ๑๒๑ โดยสังขารเภทนัย

จิตที่เป็นอสังขาริก หรืออสังขาริกจิต มี ๓๗ คือ ๗๗
 จิตที่เป็นสสังขาริก หรือสสังขาริกจิต มี ๘๔ คือ ๗๗

หมายเหตุ อเหตุกจิต ๑๘ สงเคราะห์เข้าในวิปยุตต์
 ฌานจิต ๖๗ สงเคราะห์เข้าในสัมปยุตต์
 โมหมูลจิต ๒ อเหตุกจิต ๑๘ สงเคราะห์เข้าในอสังขาริก
 ฌานจิต ๖๗ สงเคราะห์เข้าในสสังขาริก

ปัญหาในจิตปรমัตถ์

๑. ให้แปลคาถาดังต่อไปนี้ **สมุมาสมุพุทฺธมตฺถลํ ฯลฯ อภิตมฺมตฺถสฺสคฺคหํ**
๒. การแสดงคาถานี้ มีความมุ่งหมายอย่างไร ?
๓. การกล่าวคำมอบน้อมนมัสการแด่พระรัตนตรัยและครูบาอาจารย์ ก่อนที่จะแต่งปกรณ์นั้น มีประโยชน์อย่างไร ?
๔. สำหรับในคาถานี้ พระอนุรุทธาจารย์กล่าวคำปฎิญาณรับรองว่าจะแต่งปกรณ์ด้วยคำบาลีว่าอย่างไร? และกล่าวคำมอบน้อมนมัสการแด่พระรัตนตรัย ด้วยคำบาลีว่าอย่างไร ?
๕. สัทธรรมมีกี่อย่าง คืออะไรบ้าง ?
๖. คำว่า ปรมัตถ์ หมายความว่าอะไร และมีกี่อย่าง ?
๗. จงแสดงธรรมชาติของจิต เจตสิก รูป นิพพาน
๘. จิตมีกี่ประเภท คืออะไรบ้าง ? ยกบาลีขึ้นแสดงด้วย
๙. อกุศลจิต หมายความว่าอย่างไร และมีกี่ประเภท ?
๑๐. ให้แสดงความหมายของจิตดังต่อไปนี้

ก. โมหมูลจิต	ข. อกุศลวิปากจิต	ค. อเหตุกจิต	ฅ. มหากุศลจิต
ง. มหาวิปากจิต	จ. มหากริยาจิต	ฉ. กามาวจรจิต	
๑๑. ให้จำแนกอกุศลจิต ๑๒ โดย เวทนาเภทนัย สัมปโยคเภทนัย สังขารเภทนัย
๑๒. ให้แปลคาถาดังต่อไปนี้ **อฏฺฐธา โลกมฺูลานิ ฯลฯ พุทฺธาสา กุสลา สิริํ**
๑๓. ให้จำแนกอโสมณจิต โดย ชาติเภทนัย เวทนาเภทนัย สัมปโยคเภทนัย
๑๔. ให้แสดงความแตกต่างกันระหว่าง สุขสหคตจิต กับโสมนัสสหคตจิต และทุกขสหคตจิต กับโทมนัสสหคตจิต
๑๕. โสณจิต ที่เป็นอุเบกขาสหคตด้วย วิปยุตต์ด้วย อสังขาริกด้วย มีจำนวนเท่าใด คืออะไรบ้าง ?
๑๖. นาย ก. มีความเข้าใจอยู่ว่า การฆ่าสัตว์ ลักทรัพย์ เหล่านี้เป็นอกุศล วันหนึ่งภรรยาไม่สบาย อยากกินไก่ แล้วใช้ให้นาย ก. ไปขโมยไก่มาฆ่า นาย ก. จำใจต้องไปขโมยไก่แล้วก็ฆ่าไก่อ้นั้น แต่ในขณะที่นาย ก. กำลังขโมยไก่ และฆ่าไก่อยู่ นั้น นาย ก. ไม่มีความยินดีพอใจแม้แต่น้อย อยากทราบว่าจิตดวงไหนเกิดขึ้นกับนาย ก. ในขณะนั้น ?
๑๗. ในกามาวจรจิตนั้น จิตที่เป็นโสมนัสด้วย วิปยุตต์ด้วย สสังขาริกด้วยมีจำนวนเท่าใด คืออะไรบ้าง?

๑๘. จงแปลบาลีดังต่อไปนี้

- | | | |
|------------------|--------------------|-----------|
| ก. โสมนัสสหคตํ | ทัญญิจิตตวิปปยุตตํ | อสงขาริกํ |
| ข. อุเปกฺขาสหคตํ | ทัญญิจิตตสมฺปยุตตํ | สสงขาริกํ |
| ค. อุเปกฺขาสหคตํ | อุทฺธจฺจสมฺปยุตตํ | |
| ฆ. อุเปกฺขาสหคตํ | โสตวิญญาณํ | |
| ง. สุขสหคตํ | กายวิญญาณํ | |

๑๙. ในอเหตุกจิต ๑๘ ดวงนั้น อกุศลวิปากจิต ๗ ดวง ไม่เรียกว่า อเหตุกอกุศลวิปากจิต แต่กุศลวิปากจิต ๘ ดวงนั้น เรียกว่า อเหตุกกุศลวิปากจิต ที่เป็นเช่นนี้ เพราะเหตุใด?

๒๐. จงแสดงความแตกต่างกันระหว่าง อกุศลวิปากจักษุวิญญาณ กับกุศลวิปากจักษุวิญญาณ และปัญจทวาราวชชนจิต กับมโนทวาราวชชนจิต

๒๑. นายขาวเป็นผู้นับถือพุทธศาสนา กับนายแดงเป็นผู้นับถือศาสนาอื่น ทั้งสองสหายได้มาจากต่างประเทศ วันหนึ่งสองสหายได้ชวนกันไปชมปูชนียสถานที่วัดพระแก้ว เมื่อสองสหายได้เข้าไปถึงเจดีย์พระพักตร์พระแก้วมรกตแล้ว นายขาวก็บังเกิดความเลื่อมใส ได้กระทำการเคารพอนุบนบนมัสการแด่พระแก้วมรกตทันที ส่วนนายแดงนั้น เมื่อได้เห็นพระแก้วมรกตแล้ว ก็เพียงแต่มีความรู้สึกว่าเป็นศิลปะของไทยชิ้นหนึ่งเท่านั้น ไม่มีความเลื่อมใสแต่อย่างใด หากแต่เห็นเพื่อนแสดงความเคารพอนุบนบแล้ว นายแดงก็คิดนึกในใจว่า ถ้าเราไม่กระทำการเคารพกราบไหว้ตามธรรมเนียมของเขาแล้ว ก็จะไม่เป็นการบังควร ทั้งบุคคลทั้งหลายก็มีอยู่ในที่นี้มากจะตำหนิเราได้ว่า เราเป็นผู้ไม่มีระเบียบ เมื่อเป็นเช่นนี้แล้ว ก็ทำการเคารพกราบไหว้ แต่ในขณะที่นายแดงทำการเคารพกราบไหว้อยู่ นั้น จิตใจของนายแดงนั้นรู้สึกเฉยๆ อยากทราบว่าจิตดวงไหนเกิดขึ้นกับนายขาวและนายแดงในขณะทำการกราบไหว้?

๒๒. มารดาบอกให้บุตรอายุ ๓ - ๔ ขวบ ไหว้พระที่มารับบิณฑบาต และให้ช่วยหยิบของใส่บาตรบุตรก็ทำตามคำสั่งของมารดาทุกประการ ทั้งมีความยินดีช่วยในการกระทำนั้น อยากทราบว่าจิตดวงไหนเกิดขึ้นแก่เด็กนี้ ?

๒๓. ให้แสดงความแตกต่างกันระหว่างจิตดังต่อไปนี้ :-

- | | | |
|--------------------|-----|--------------|
| อสังขาริกจิต | กับ | สสังขาริกจิต |
| สัมปยุตตจิต | กับ | วิปปยุตตจิต |
| อเหตุกกุศลวิปากจิต | กับ | มหาวิปากจิต |
| อเหตุกกริยาจิต | กับ | มหากริยาจิต |

๒๔. จงจำแนกโลกียจิต ๘๑ โดยชาติเภทนัย ภูมิเภทนัย โสภณเภทนัย เหตุ-
เภทนัย ฌานเภทนัย

๒๕. ในบรรดาฌานจิต ๖๗ นั้น เป็นกุศลชาติเท่าใด วิปากชาติเท่าใด กิริยาชาติ
เท่าใด?

๒๖. จงแสดงความหมายของชื่อจิตดังต่อไปนี้

- ก. อโสมณจิต ข. รูปาวจรจิต ค. มหัคคตจิต
ฌ. โลกียจิต ง. โลกุตตรจิต จ. ฌานจิต

๒๗. ในกามจิต รูปจิต อรูปจิต นั้นมีทั้งกุศล วิปาก กิริยา แต่ในโลกุตรจิตนั้นมีแต่
กุศล กับ วิปาก ไม่มีกิริยา ที่เป็นเช่นนี้ เพราะเหตุใด?

๒๘. จำนวนจิตโดยย่อมี ๘๘ โดยพิสดารมี ๑๒๑ นั้น ผิดกันตรงไหนและฌานจิต
ที่มีองค์ฌาน ๒ นั้น มีจำนวนเท่าใด คืออะไรบ้าง?

๒๙. ขอให้จำแนกจิต ๑๒๑ โดย ชาติเภทนัย เวทนาเภทนัย โสภณเภทนัย

๓๐. จงเพิ่มบาลี ฯลฯ ดังต่อไปนี้

วิตกก วิจาร ปีติ สุข เอกคฺคตาสหิตํ ฯลฯ กุสลจิตฺตํ

วิจาร ปีติ สุข เอกคฺคตาสหิตํ ฯลฯ วิปากจิตฺตํ

पीติ สุข เอกคฺคตาสหิตํ ฯลฯ กุริยจิตฺตํ

สุข เอกคฺคตาสหิตํ ฯลฯ กุสลจิตฺตํ

อุเปกฺขา เอกคฺคตาสหิตํ ปญฺจมชฺฌาน ฯลฯ

๓๑. ตั้งแต่ปฐมฌานเป็นต้น จนถึงจตุตถฌานเป็นโสมนัสสหคตจิตนั้น มีข้อที่จะ
พึงรู้ได้ที่ตรงไหน ?

๓๒. ให้แปลบาลีดังต่อไปนี้

เอกาทสวโร ตสุมา ปจมาทิกมิริตํ

ฌานเมกกมนเตตฺต เตวีสติวโร ภเว

๓๓. จงจำแนกฌานจิตที่มีองค์ฌาน ๒ โดย ชาติเภทนัย โลกเภทนัย เวทนาเภทนัย

๓๔. จงแสดงคาถาที่จำแนกจิต ๘๘ โดย ชาติเภทนัย

๓๕. คำว่า **สมุပ္ยุตฺตํ** นั้น มีกี่อย่าง คืออะไรบ้าง และจิตที่ไม่มีคำว่า **ญาณ-**
สมุပ္ยุตฺตํ แต่สงเคราะห์เข้าในญาณสัมปยุตต์ได้นั้นมีจำนวนเท่าใด คืออะไร และจิตที่ไม่มี

คำว่า **ปัญญาจณฺหาณ** แต่สงเคราะห์เข้าในปัญญาจณฺหาณได้นั้น มีจำนวนเท่าใด คืออะไรบ้าง การที่สงเคราะห์เข้าในปัญญาจณฺหาณได้นั้น เพราะเหตุใด ?

๓๖. จงแสดงภาพจิตปรมัตถ์ ๑๒๑ มาโดยลำดับ

จบปัญหาในจิตปรมัตถ์



ปริจเฉทที่ ๒ เจตสิกสังคหะ

ในปริจเฉทที่ ๑ จิตตสังคหะ ได้กล่าวถึงจิตปรมัตถ์ไปแล้ว บัดนี้จักได้กล่าวสภาพของเจตสิกปรมัตถ์ต่อไป

ธรรมคาสัตว์ทั้งหลาย แม้ว่ามีอวัยวะครบบริบูรณ์แล้วก็ตาม ถ้าขาดนามธรรม คือ จิตเจตสิก เสียแล้ว สัตว์ทั้งหลายเหล่านั้นก็ไม่มีความรู้สึก และไม่สามารถทำอะไรต่างๆ ได้ไม่ต่างอะไรกับรูปปั้น และในบรรดาจิต เจตสิกทั้ง ๒ นี้ ก็เป็นธรรมชาติที่จะต้องเกิดพร้อมกันดับพร้อมกัน รับอารมณ์อันเดียวกัน และอาศัยวัตถุที่เกิดอันเดียวกัน จะแยกจากกันไม่ได้ อุปมาเหมือนหนึ่งเครื่องจักรที่ต้องใช้กระแสไฟฟ้า ถ้ามีแต่เครื่องจักรนั้น ไม่อาจสามารถทำงานได้ และเครื่องจักรที่กำลังหมุนทำงานอยู่โดยอาศัยสายไฟฟ้านั้น ในสายไฟฟ้านี้ก็ต้องประกอบด้วยสาย ๒ สายร่วมอยู่ด้วยกัน ถ้าขาดสายใดสายหนึ่งไปแล้ว เครื่องจักรนั้นก็ไม่สามารถทำงานได้เช่นเดียวกัน ฉะนั้นเพื่อที่จะให้บัณฑิตทั้งหลายได้รู้ถึงความเป็นไปตามสภาวะของจิต เจตสิกนั้น พระอนุรุทธาจารย์จึงได้แสดงว่า

ลักษณะ ๔ ประการของเจตสิก

เอกุปฺปาทนิโรธา จ

เอกาลมฺพนวัตตุกา

เจโตยฺยตฺตา ทฺวิปฺลยฺยาส

ธมฺมา เจตสิกา มตา

นักศึกษาทั้งหลาย พึงทราบธรรมชาติของเจตสิก ซึ่งมีจำนวน ๕๒ ดวง ที่ประกอบกับจิต มีลักษณะดังนี้ คือ ๑. เกิดพร้อมกับจิต ๒. ดับพร้อมกับจิต ๓. มีอารมณ์เดียวกันกับจิต ๔. มีที่อาศัยเกิดอย่างเดียวกันกับจิต

อธิบาย

พระอนุรุธาจารย์แสดงคาถาบทนี้ เพื่อจะขยายความของคำว่า **เจตสิก** ที่กล่าวไว้ในอาร์มภทเบื้องต้นของอภิธรรมมัตถสังคหปกรณ์นี้ว่า

“จิตต์ เจตสิก รูป

นิพพานมิตติ สัพพธา”

และเพื่อให้นักศึกษาทั้งหลายทราบถึงลักษณะอาการ ที่ประกอบกับจิตของเจตสิก ๕๒ ดวงเหล่านี้ เรียกว่า **เจตยุดตลกฺขณ** มีพร้อมด้วยลักษณะ ๔ ประการ คือ

๑. เอกุปปาหะ เจตสิกนี้เกิดพร้อมกับจิตเสมอ หมายความว่า เมื่อจิตเกิด เจตสิกก็เกิดขึ้นด้วยกัน จะว่าจิตเกิดก่อน เจตสิกเกิดทีหลัง หรือเจตสิกเกิดก่อน จิตเกิดทีหลังนั้นไม่ได้

๒. เอกนิโรธะ ในทำนองเดียวกันนั้น เมื่อจิตดับ เจตสิกก็ดับด้วยกัน ไม่มีใครดับก่อนหรือดับทีหลัง

๓. เอกาลัมพะนะ อารมณ์ที่เจตสิกเข้าไปรับอยู่นั้น ก็เป็นอารมณ์เดียวกันกับที่จิตเข้าไปรับนั่นเอง เช่น จิตรับอารมณ์สีขาว เจตสิกก็รับสีขาวด้วย จิตรับอารมณ์สีดำ เจตสิกก็รับสีดำด้วย ดังนี้ เป็นต้น

๔. เอกวัตถุกะ ที่อาศัยเกิดของเจตสิก ก็เป็นชนิดเดียวกันกับที่อาศัยเกิดของจิต เช่น จิตอาศัยตาเกิด เจตสิกก็อาศัยตาเกิดด้วย จิตอาศัยหูเกิด เจตสิกก็อาศัยหูเกิดด้วย จิตอาศัยหัวใจเกิด เจตสิกก็อาศัยหัวใจเกิดด้วย ดังนี้

เมื่อมีลักษณะครบทั้ง ๔ ประการดังกล่าวนี้แล้ว ก็ได้ชื่อว่า **เจตสิก**

ในบรรดาเจตยุดตลกฺขณทั้ง ๔ ประการนั้น **เอกุปปาหะ** **เอกนิโรธะ** **เอกาลัมพะนะ** ทั้ง ๓ ประการนี้มีอยู่ในเจตสิกโดยแน่นอน ส่วนลักษณะที่ ๔ คือ **เอกวัตถุกะ** นั้นไม่ใช่ลักษณะที่มีอยู่โดยแน่นอน เพราะว่าเจตสิกเหล่านี้เมื่อเกิดในปัญจโวการภูมิ จึงจะต้องอาศัยวัตถุเกิด แต่ถ้าเกิดในจตุโวการภูมิ ก็ไม่จำเป็นต้องอาศัยวัตถุเกิด

จำแนกเจตสิก ๕๒ โดยราสี

เจตสิก ๕๒ ดวงนี้ แบ่งออกเป็น ๓ พวก เรียกว่า **ราสี** คือ อัญญสมานราสีเจตสิก พวก ๑ มีจำนวน ๑๓ ดวง อุกุศลราสีเจตสิกพวก ๑ มีจำนวน ๑๔ ดวง โสภณราสีเจตสิกพวก ๑ มีจำนวน ๒๕ ดวง หรือจะเรียกว่าอัญญสมานเจตสิก ๑๓ อุกุศลเจตสิก ๑๔ โสภณเจตสิก ๒๕ ก็ได้

จำแนกราสี ๓ โดยประเภท

เจตสิกที่เป็นอัญญาสมานราสีนั้น แบ่งออกเป็น ๒ ประเภท คือ สัพพจิตตสาธารณ-
เจตสิก ๗ ดวง ประเภท ๑ ปกิณณกเจตสิก ๖ ดวง ประเภท ๑

เจตสิกที่เป็นอกุศลราสีนั้น แบ่งออกเป็น ๕ ประเภท คือ โมจตุกเจตสิก ๔ ดวง
ประเภท ๑ โลติกเจตสิก ๓ ดวง ประเภท ๑ โทจตุกเจตสิก ๔ ดวง ประเภท ๑ ถิทุก
เจตสิก ๒ ดวง ประเภท ๑ วิจิกิจญาเจตสิก ประเภท ๑

เจตสิกที่เป็นโสภณราสีนั้น แบ่งออกเป็น ๔ ประเภท คือ โสภณสาธารณเจตสิก ๑๕
ดวง ประเภท ๑ วิตีเจตสิก ๓ ดวง ประเภท ๑ อัปมัชฌญาเจตสิก ๒ ดวง ประเภท ๑
ปัญญินทรีย์เจตสิก ประเภท ๑

ลูกกุญแจ ดอกที่ ๑

เตรสญสมานา จ

จตุทสากุสลา ตถา

โสภณา ปญจวีสาติ

ทวิปญญาส ปุจฺจเร

เจตสิก มี ๕๒ คือ	อัญญาสมานเจตสิก	๑๓	} รวมเป็นเจตสิก ๕๒
	อกุศลเจตสิก	๑๔	
	โสภณเจตสิก	๒๕	
อัญญาสมานเจตสิก ๑๓ คือ	สัพพจิตตสาธารณเจตสิก	๗	} รวมเป็นอัญญาสมานเจตสิก ๑๓
	ปกิณณกเจตสิก	๖	
อกุศลเจตสิก ๑๔ คือ	โมจตุกเจตสิก	๔	} รวมเป็นอกุศลเจตสิก ๑๔
	โลติกเจตสิก	๓	
	โทจตุกเจตสิก	๔	
	ถิทุกเจตสิก	๒	
	วิจิกิจญาเจตสิก	๑	
โสภณเจตสิก ๒๕ คือ	โสภณสาธารณเจตสิก	๑๕	} รวมเป็นโสภณเจตสิก ๒๕
	วิตีเจตสิก	๓	
	อัปมัชฌญาเจตสิก	๒	
	ปัญญินทรีย์เจตสิก	๑	

เจตสิก ๕๒

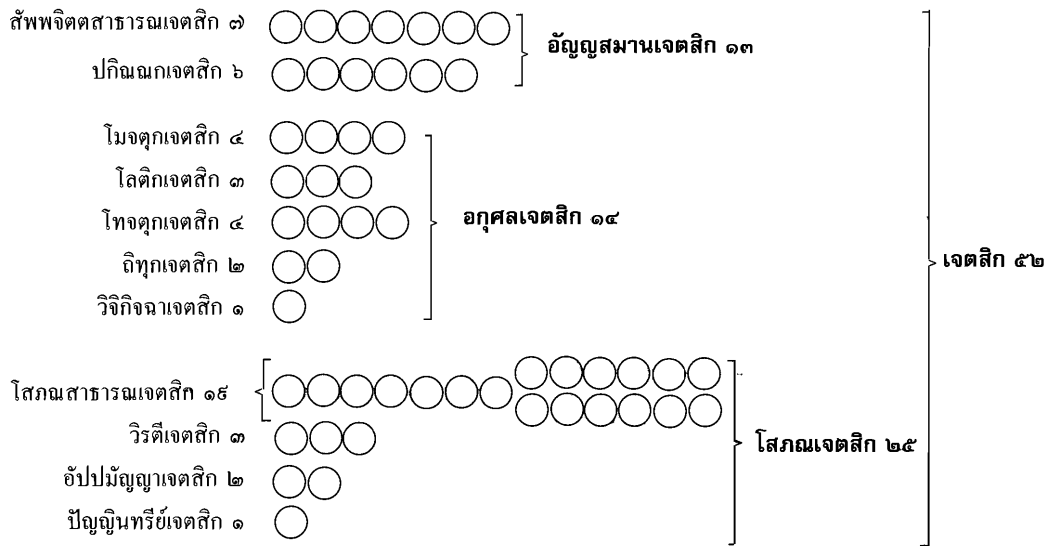

ลูกกุญแจ ดอกที่ ๒

สัพพจิตตสาธารณเจตสิก ๗ คือ ผัสสะ, เวทนา, สัญญา, เจตนา, เอกัคคตา, ชีวิตินทรีย์, มนสิการ

ปกิณณกเจตสิก ๖ คือ วิตก, วิจารณ์, อธิโมกข์, วีริยะ, ปิติ, นันทะ

โมจตุกเจตสิก ๔ คือ โมหะ, อหิริกะ, อโนตตปปะ, อุทธัจจะ

โลติกเจตสิก ๓ คือ โลภะ, ทิฏฐิ, มานะ

โทจตุกเจตสิก ๔ คือ โทสะ, อีสสา, มัจฉริยะ, กุกกัจจะ

ถิทุกเจตสิก ๒ คือ ถินะ, มิทธะ

วิจิกิจจาเจตสิก ๑ คือ วิจิกิจจา

โสภณสาธารณเจตสิก ๑๕ คือ ศรัทธา, สติ, หิริ, โอตตปปะ, อโลภะ, อโทสะ, ตัตตรมัชฌัตตตา, กายปัสสัทธา, จิตตปัสสัทธา, กายลหุตา, จิตตลหุตา, กายมุตตา, จิตตมุตตา, กายกัมมัชฌุตตา, จิตตกัมมัชฌุตตา, กายปาคุญญุตตา, จิตตปาคุญญุตตา, กายชุกตา, จิตตชุกตา

วิรตีเจตสิก ๓ คือ สัมมวาจา, สัมมากัมมันตะ, สัมมาอาชีวะ

อัปมัญญาเจตสิก ๒ คือ กรุณา, มูทิตา

ปัญญาเนทรียเจตสิก ๑ คือ ปัญญา

ความหมายในเจตสิก ๕๒ ตามลำดับ

อัญญสมานเจตสิก ๑๓

สัพพจิตตสาธารณเจตสิก ๗

ผัสสะ	ธรรมชาติที่กระทบอารมณ์
เวทนา	ธรรมชาติที่เสวยอารมณ์
สัญญา	ธรรมชาติที่จำอารมณ์
เจตนา	ธรรมชาติที่กระตุ้นเตือนและชักชวนสัมปยุตตธรรมในอารมณ์ เพื่อให้ทำหน้าที่ของตนๆ
เอกัคคตา	ธรรมชาติที่สงบและให้สัมปยุตตธรรมตั้งอยู่ในอารมณ์เดียว
ซีวิตินทรีย์	ธรรมชาติที่รักษาสัมปยุตตธรรม
มนสิการ	ธรรมชาติที่มุ่งและนำสัมปยุตตธรรมสู่อารมณ์

เจตสิก ๗ ดวงนี้ชื่อว่า **สัพพจิตตสาธารณะ** เพราะประกอบด้วยจิตทั่วไป เมื่อแยกบทแล้วคงได้ ๓ บท คือ **สพฺพ + จิตฺต + สาธารณ** **สพฺพ** = ทั้งหมด **จิตฺต** = จิต **สาธารณ** = ทั่วไป รวมทั้ง ๓ บทเป็น **สพฺพจิตฺตสาธารณ** = ทั่วไปแก่จิตทั้งหมด

ปกิณณกเจตสิก ๖

วิตก	ธรรมชาติที่ยกสัมปยุตตธรรมขึ้นสู่อารมณ์ คือ คิดอารมณ์
วิจารณ์	ธรรมชาติที่มีการเคล้าคลึงอารมณ์
อธิโมกข์	ธรรมชาติที่ตัดสินอารมณ์
วีริยะ	ธรรมชาติที่มีความพยายามในอารมณ์
ปีติ	ธรรมชาติที่มีความชื่นชมยินดีในอารมณ์
ฉันทะ	ธรรมชาติที่ปรารถนาอารมณ์

เจตสิก ๖ ดวงนี้ชื่อว่า **ปกิณณกเจตสิก** เพราะประกอบด้วยจิตต่างๆ ไป แต่เป็นเพียงบางส่วนไม่ใช่ทั้งหมด เมื่อแยกบทแล้วได้ ๓ บท คือ **ป + กิณฺณ + ก**, **ป** = โดยทุกๆ ไป **กิณฺณ** = เรี่ยราย **ก** = ไม่มีเนื้อความโดยเฉพาะ รวมทั้ง ๓ บทเป็น **ปกิณฺณก** = เรี่ยรายโดยทุกๆ ไป หมายความว่า เจตสิก ๖ ดวงนี้ประกอบทั่วไปทั้งฝ่ายโลกียะ โลกุตตระ โสภณะ อโสภณะ กุศล อกุศล วิบาก กริยา ได้ แต่ไม่ใช่ทั้งหมด ต่างกันกับการประกอบของสัพพจิตตสาธารณเจตสิก ซึ่งประกอบได้ทั่วไปและทั้งหมด

ศัพท์จิตตสาธารณเจตสิก ๗ ปกิณณกเจตสิก ๖ รวม ๑๓ ดวง ชื่อว่า อัญญสมาน-
เจตสิก เพราะเจตสิกเหล่านี้มีสภาพที่เหมือนธรรมอื่นได้ กล่าวคือ โสภณเจตสิก มีศรัทธา
เป็นต้นก็ดี อโสมณเจตสิก มี โมหะ เป็นต้นก็ดี ย่อมเป็นธรรมอื่นแก่อัญญสมานเจตสิก แต่
อัญญสมานเจตสิกก็เหมือนกับเจตสิกทั้ง ๒ พวกนั้นได้ จึงประกอบกับจิตร่วมกันได้ ต่างกับ
อโสมณเจตสิกซึ่งไม่อาจเหมือนกับโสภณเจตสิกได้ หรือโสภณเจตสิกซึ่งไม่อาจเหมือนกับ
อโสมณเจตสิกได้ จึงประกอบกับจิตร่วมกันไม่ได้

อญฺญสมาน นี้ เมื่อแยกบทแล้ว คงได้ ๒ บท คือ อญฺญ + สมาน, อญฺญ = ธรรม
อื่น สมาน = เหมือนกัน รวมทั้ง ๒ บทเป็น อญฺญสมาน = เหมือนธรรมอื่น

อกุศลเจตสิก ๑๔

โมหตฺถกเจตสิก ๔

โมหะ	ธรรมชาติที่บังสภาพตามความเป็นจริงของอารมณ์ไว้ คือ หลง
อหิริกะ	ธรรมชาติที่ไม่มีมีความละเอียดต่อทุจริต
อนอตตปปะ	ธรรมชาติที่ไม่กลัวต่อทุจริต
อุทธัจจะ	ธรรมชาติที่ฟุ้งซ่าน คือรับอารมณ์ไม่มั่น

เจตสิก ๔ ดวงนี้ ชื่อว่า โมหตฺถกะ เพราะยกโมหเจตสิกเป็นประธาน และเจตสิก ๔
ดวงนี้แหละ ชื่อว่า สัพพากุศลสาธารณเจตสิก ด้วย เพราะเจตสิกพวกนี้ประกอบกับอกุศล
จิต ๑๒ โดยทั่วไปทั้งหมด

โลตติกเจตสิก ๓

โลภะ	ธรรมชาติที่มีความต้องการ และติดใจในกามคุณอารมณ์
ทิฏฐิ	ธรรมชาติที่มีความเห็นผิดในอารมณ์
มานะ	ธรรมชาติที่มีความเยอหยิ่ง ถือตัว

เจตสิก ๓ ดวงนี้ ชื่อว่า โลตติกะ เพราะยกโลภเจตสิกเป็นประธาน

โทสเจตสิก ๔

โทสะ	ธรรมชาติที่ประทุษร้ายในอารมณ์
อิสสา	ธรรมชาติที่มีความไม่พอใจในสมบัติหรือคุณความดีของผู้อื่น
มัจฉริยะ	ธรรมชาติที่มีความหวงแหนทรัพย์สมบัติหรือคุณความดีของตน
กุกกัจจะ	ธรรมชาติที่มีความรำคาญใจในทุจริตที่ได้ทำไปแล้ว และในสุจริตที่ยังไม่ได้ทำ

เจตสิก ๔ ดวงนี้ ชื่อว่า **โทสเจตสิก** เพราะยกโทสเจตสิกเป็นประธาน

ถิกุเจตสิก ๒

ถินะ	ธรรมชาติที่ทำให้จิตแข็งขี้ม ท้อถอยจากอารมณ์
มิทธะ	ธรรมชาติที่ทำให้เจตสิกแข็งขี้ม ท้อถอยจากอารมณ์

วิจิกิจจาเจตสิก ๑

วิจิกิจจา	ธรรมชาติที่มีความสงสัย ไม่ตกลงใจ คือ วิพากษ์วิจารณ์ ในคุณพระพุทฺธ พระธรรม พระสงฆ์ เป็นต้น
-----------	---

เจตสิก ๑๔ ดวงนี้ ชื่อว่า **อกุศลเจตสิก** เพราะประกอบด้วยอกุศลจิตพวกเดียว

โสภณเจตสิก ๒๕

โสภณสาธารณเจตสิก ๑๙

ศรัทธา	ธรรมชาติที่มีความเชื่อและเลื่อมใสในพระพุทฺธ พระธรรม พระสงฆ์ ตามความเป็นจริง เชื่อในกรรมและผลของกรรม
สติ	ธรรมชาติที่มีความระลึกในอารมณ์ที่เกี่ยวข้องด้วยกุศลธรรม มีคุณของพระพุทฺธ พระธรรม พระสงฆ์ เป็นต้น ^๑

^๑ น. มลिनปัญหา หน้า ๓๖ สติลักษณะปญฺห แสดงไว้ว่า “...สติ มหาราช อุปฺปชฺชมานา กุสลากุสลา-
สาวชฺชานวชฺชหีนปฺปณฺฑิตกณฺหสุกฺกสฺสปฺปฏิภาสฺสเม อปฺปิลาเปติ...” แปลความว่า “.....ดูก่อน มหาบพิตร สติครั้ง
เกิดขึ้นอยู่ ย่อมให้ระลึกถึงธรรมที่เป็น กุศล อกุศล มิโทษ ไม่มีโทษ เลว ประณีต ดำ ขาว และธรรมที่มีส่วน
เหมือนกัน....”

หิริ	ธรรมชาติที่มีความเกลียด และละอายต่อการทำงานอันเป็นทุจริต
โอตตปัปะ	ธรรมชาติที่สะดุ้งกลัวต่อการทำงานอันเป็นทุจริต
อโลภะ	ธรรมชาติที่ไม่อยากได้ และไม่ติดอยู่ในกามคุณอารมณ์
อโทสะ	ธรรมชาติที่ไม่ประทุษร้ายในอารมณ์
ตัดตรมัมมัตตตา	ธรรมชาติที่ทำให้จิต เจตสิกสม่ำเสมอในกิจของตนๆ ไม่ให้มีการยิ่งหย่อน
กายปัสสัทธิ	ธรรมชาติที่เป็นความสงบของเจตสิกชั้น ๓ ในการทำงานอันเป็นกุศล
จิตตปัสสัทธิ	ธรรมชาติที่เป็นความสงบของจิต ในการทำงานอันเป็นกุศล
กายลหุตา	ธรรมชาติที่เป็นความเบาของเจตสิกชั้น ๓ ในการทำงานอันเป็นกุศล
จิตตลหุตา	ธรรมชาติที่เป็นความเบาของจิต ในการทำงานอันเป็นกุศล
กายมูหุตา	ธรรมชาติที่เป็นความอ่อนของเจตสิกชั้น ๓ ในการทำงานอันเป็นกุศล
จิตตมูหุตา	ธรรมชาติที่เป็นความอ่อนของจิต ในการทำงานอันเป็นกุศล
กายกัมมัณฺญูตา	ธรรมชาติที่เป็นความควรของเจตสิกชั้น ๓ ในการทำงานอันเป็นกุศล
จิตตกัมมัณฺญูตา	ธรรมชาติที่เป็นความควรของจิต ในการทำงานอันเป็นกุศล
กายปาคูณฺญูตา	ธรรมชาติที่เป็นความคล่องแคล่วของเจตสิกชั้น ๓ ในการทำงานอันเป็นกุศล
จิตตปาคูณฺญูตา	ธรรมชาติที่เป็นความคล่องแคล่วของจิต ในการทำงานอันเป็นกุศล
กายุชุกตา	ธรรมชาติที่เป็นความซื่อตรงของเจตสิกชั้น ๓ ในการทำงานอันเป็นกุศล
จิตตฺชุกตา	ธรรมชาติที่เป็นความซื่อตรงของจิต ในการทำงานอันเป็นกุศล

ในบรรดาโสภณสาธารณเจตสิกนั้น ปัสสัทธิเจตสิก, ลหุตาเจตสิก, มูหุตาเจตสิก, กัมมัณฺญูตาเจตสิก, ปาคูณฺญูตาเจตสิก, อุชุกตาเจตสิก ทั้ง ๖ ดวงนี้ มีเป็นคู่ๆ กัน จึงรวมเป็น ๑๒ ดวง นับพร้อมด้วยศรัทธาเจตสิกเป็นต้นแล้ว โสภณสาธารณเจตสิกจึงมี ๑๕ ดวง เจตสิกเหล่านี้ชื่อว่า โสภณสาธารณเจตสิกนั้น เพราะประกอบในโสภณจิตทั่วไปทั้งหมด เมื่อแยกบทแล้วมี ๒ คือ **โสภณ + สาธารณ, โสภณ = จิตที่มีความสวยงามอันไม่มีโทษ สาธารณ = ทั่วไป** เมื่อรวม ๒ บทเป็น **โสภณสาธารณ = ทั่วไป** ในจิตที่มีความสวยงามอันไม่มีโทษ

วิรตีเจตสิก ๓

- สัมมาวาจา** การกล่าววาจาที่เว้นจากวจีทุจริต ๔ ซึ่งไม่เกี่ยวกับการงานอันเป็นอาชีวะ
- สัมมากัมมันตะ** การกระทำที่เว้นจากกายทุจริต ๓ ซึ่งไม่เกี่ยวกับการงานอันเป็นอาชีวะ
- สัมมาอาชีวะ** การประกอบอาชีพที่เว้นจากวจีทุจริต ๔ กายทุจริต ๓
- เจตสิก ๓ ดวงนี้ชื่อว่า **วิรตีเจตสิก** เพราะมีเจตนาเว้นจากทุจริตเป็นประธาน

อัปมัญญาเจตสิก ๒

- กรุณา** ธรรมชาติที่มีความสงสารต่อทุกจิตสัตว์คือผู้ที่กำลังได้รับความลำบากอยู่ หรือ จะได้รับความลำบากในกาลข้างหน้า
- มุทิตา** ธรรมชาติที่มีความยินดีต่อสุขจิตสัตว์ คือ ผู้ที่กำลังได้รับความสุข หรือ ผู้ที่จะได้รับความสุขในกาลข้างหน้า

เจตสิก ๒ ดวงนี้ชื่อว่า **อัปมัญญาเจตสิก** เพราะเกิดขึ้นโดยอาศัยทุกจิตสัตว์ หรือ สุขจิตสัตว์ทั่วไปไม่จำกัด

ปัญญาทรียเจตสิก ๑

- ปัญญา** ธรรมชาติที่รู้สภาพธรรมโดยทั่วๆ ไป ตามความเป็นจริง

เจตสิกดวงนี้ชื่อว่า **ปัญญาทรีย** เพราะมีหน้าที่ปกครองในการรู้ต่างๆ โดยทั่วไปตามความเป็นจริง

สัมปโยคณัย

แสดงอาร์มภบทแห่งสัมปโยคณัย

เตส จิตตาวิชยุตตानं ยถาโยคมิโต ปร

จิตตบุปาเทสุ ปจเจกं สมฺปโยโค ปวฺจจติ

ต่อไปนี้จะแสดงการประกอบโดยเฉพาะๆ ของเจตสิก ที่มีสภาพเกิดพร้อมกับจิตเมื่อจิตเกิดขึ้น ตามที่จะประกอบได้

แสดงหลักสัมปโยคณัย โดยย่อ

สตุต สัพพตถ ยุชชนติ

ยถาโยคํ ปกิณณกา

จตุทสากุสเสสว

โสภณเสวว โสภณา

สัพพจิตตสาธารณเจตสิก ๗ ย่อมประกอบในจิตทั้งหมดทั่วไป ปกิณณเจตสิก ๖ ย่อมประกอบในจิตทั้งหมดตามที่ประกอบได้ อกุศลเจตสิก ๑๔ ย่อมประกอบในอกุศลจิต ๑๒ เท่านั้น โสภณเจตสิก ๒๕ ย่อมประกอบในโสภณจิต ๕๕ หรือ ๕๑ เท่านั้น

อธิบาย

คาถานี้แสดงหลักของสัมปโยคณัยโดยย่อ เพื่อให้นักศึกษาทั้งหลายยึดถือเป็นหลักไว้ก่อน แล้วจะแสดงขยายความในสัมปโยคณัย โดยพิสดารต่อไป

สัมปโยคณัยอัญญสมานเจตสิก ๑๓

อัญญสมานเจตสิก ๑๓ นี้ มี สัมปโยค ๗ นัย คือ

สัพพจิตตสาธารณเจตสิก ๗ ดวง นับเป็นสัมปโยค ๑ นัย

ปกิณณกเจตสิก ๖ ดวง นับเป็นสัมปโยค ๖ นัย

สัพพจิตตสาธารณเจตสิก ๗ ดวง ประกอบในจิตทั้งหมด ๘๕ หรือ ๑๒๑ ดวง

วิตกเจตสิกประกอบได้ในจิต ๕๕ ดวง คือ กามจิต ๔๔ (เว้นทวิปัญจวิญญาณจิต ๑๐) และปฐมฌานจิต ๑๑ รวมเป็น ๕๕ ดวง ประกอบไม่ได้ ๖๖ ดวง คือ ทวิปัญจวิญญาณจิต ๑๐ ทุตติยฌานจิต ๑๑ ตติยฌานจิต ๑๑ จตุตถฌานจิต ๑๑ ปัญจฌานจิต ๒๓ รวม ๖๖ ดวง

วิจารณ์เจตสิกประกอบได้ในจิต ๖๖ ดวง คือ กามจิต ๔๔ (เว้นทวิปัญจวิญญาณจิต ๑๐) ปฐมฌานจิต ๑๑ ทุตติยฌานจิต ๑๑ รวม ๖๖ ดวง ประกอบไม่ได้ ๕๕ ดวง คือ ทวิปัญจวิญญาณจิต ๑๐ ตติยฌานจิต ๑๑ จตุตถฌานจิต ๑๑ ปัญจฌานจิต ๒๓ รวม ๕๕ ดวง

อิทธิโมกษ์เจตสิก ประกอบได้ในจิต ๑๐๐ ดวง คือ กามจิต ๔๓ (เว้นทวิปัญจวิญญาณจิต ๑๐) วิภิกขณาสัมปยุตตจิต ๑) มหัคคตจิต ๒๗ โลกุตตรจิต ๔๐ รวม ๑๐๐ ดวง ประกอบไม่ได้ ๑๑ ดวง คือ ทวิปัญจวิญญาณจิต ๑๐ วิภิกขณาสัมปยุตตจิต ๑ รวม ๑๑ ดวง

วีรียเจตสิกประกอบได้ในจิต ๑๐๕ ดวง คือ กามจิต ๓๘ (เว้นเหตุกวิปากจิต ๑๕) ปัญจทวาราวชชนจิต ๑) มหัคคตจิต ๒๗ โลกุตตรจิต ๔๐ รวม ๑๐๕ ดวง ประกอบไม่ได้ ๑๖ ดวง คือ เหตุกวิปากจิต ๑๕ ปัญจทวาราวชชนจิต ๑ รวม ๑๖ ดวง

ปีติเจตสิกประกอบได้ในจิต ๕๑ ดวง คือ กามโสมนัสสหคตจิต ๑๘ ปฐมฌานจิต ๑๑ ทุติยฌานจิต ๑๑ ตติยฌานจิต ๑๑ รวม ๕๑ ดวง ประกอบไม่ได้ ๗๐ ดวง คือ โทสมูลจิต ๒ กายวิญญานจิต ๒ อุเบกขาสหคตจิต ๕๕ จตุตถฌานจิต ๑๑ รวม ๗๐ ดวง

ฉันทเจตสิกประกอบได้ในจิต ๑๐๑ ดวง คือ กามจิต ๓๔ (เวทนาโมหมูลจิต ๒ อเหตุกจิต ๑๘) มหัคคตจิต ๒๗ โลกุตตรจิต ๔๐ รวม ๑๐๑ ดวง ประกอบไม่ได้ ๒๐ ดวง คือ โมหมูลจิต ๒ อเหตุกจิต ๑๘ รวม ๒๐ ดวง

คาถาสังคหะ

สรุปความในปกิณณกเจตสิก ๖ ดวง ซึ่งประกอบกับจิตไม่ได้และได้ตามลำดับดังต่อไปนี้

เต ปน จิตตูปปาทา ยถากกมัม

ฉสญฺจิจิ ปญฺจปญฺญาส

เอกาทส จ โสฬส

สตุตติ วีสติ เจว

ปกิณฺณกวิวชฺชิตา

ปญฺจปญฺญาส ฉสญฺจิจิ-

ญฺจสตุตติ ติสตุตติ

เอกปญฺญาส เจกฺกน-

สตุตติ สปกิณฺณกา

สรุปความว่า จิตทั้งหลาย ที่ปกิณณกเจตสิก ๖ ประกอบไม่ได้ นั้น มีจำนวนตามลำดับแห่งเจตสิกดังต่อไปนี้ คือ ๖๖, ๕๕, ๑๑, ๑๖, ๗๐, ๒๐ จิตทั้งหลายที่ปกิณณกเจตสิกประกอบได้ นั้น มีจำนวนตามลำดับแห่งเจตสิก ดังต่อไปนี้คือ ๕๕, ๖๖, ๗๘ (๑๑๐), ๗๓ (๑๐๕), ๕๑, ๖๕ (๑๐๑)

แสดงจิตที่ปกิณณกเจตสิกประกอบได้และไม่ได้ ตามคาถาสังคหะ คือ

	ประกอบได้	ประกอบไม่ได้
วิตกเจตสิก -	ปญฺจปญฺญาส ๕๕	ฉสญฺจิจิ ๖๖
วิจาร์เจตสิก	ฉสญฺจิจิ ๖๖	ปญฺจปญฺญาส ๕๕
อริโมกข์เจตสิก	อญฺจสตุตติ ๗๘ (๑๑๐)	เอกาทส ๑๑
วีรียเจตสิก	ตีสตุตติ ๗๓ (๑๐๕)	โสฬส ๑๖
ปีติเจตสิก	เอกปญฺญาส ๕๑	สตุตติ ๗๐
ฉันทเจตสิก	เอกนสตุตติ ๖๕ (๑๐๑)	วีสติ ๒๐

คาถาสังคหะที่แสดงจำนวนจิตซึ่งประกอบด้วยปภินณกเจตสิกนั้น มี ๒ นัย คือ นับจำนวนจิตโดยย่อบ้าง โดยพิสดารบ้าง กล่าวคือ ถ้าเจตสิกดวงใดประกอบด้วยโลกุตตรจิตได้ทั้งหมด จิตที่ประกอบด้วยเจตสิกดวงนั้นก็นับอย่างย่อ คือจิตที่ประกอบด้วยอริโมกษ์ วีริยะนั้นทะ ถ้าเจตสิกดวงใดประกอบด้วยโลกุตตรจิตไม่ได้ทั้งหมด จิตที่ประกอบด้วยเจตสิกดวงนั้นก็นับอย่างพิสดาร คือจิตที่ประกอบด้วยวิตก วิจารณ์ ปีติ

อีกประการหนึ่ง การประกอบของปภินณกเจตสิก โดยเฉพาะวิตก วิจารณ์ เจตสิกกับโลกุตตรจิตที่แสดงมาแล้วนี้ มุ่งหมายเอาโลกุตตรจิตของพระอรหันตบุคคล ที่เป็นฌานลาภีเท่านั้น ถ้าพระอรหันตบุคคลนั้นเป็นสุกขวิปัสสก วิตก วิจารณ์ เจตสิก ย่อมประกอบได้ทั้งหมด ส่วนปีติเจตสิกนั้นย่อมแล้วแต่โลกุตตรจิตที่เกิดขึ้น กล่าวคือ ถ้าโลกุตตรจิตนั้นเกิดขึ้นพร้อมด้วยโสมนัสเวทนา ปีติเจตสิกก็ประกอบด้วย ถ้าโลกุตตรจิตนั้นเกิดขึ้นพร้อมด้วยอุเบกขาเวทนา ปีติเจตสิกก็ประกอบไม่ได้

สัมปโยคนัยอกุศลเจตสิก ๑๔

โมจตุกเจตสิก ๔	ประกอบในอกุศลจิต ๑๒ ทั้งหมด
โลภเจตสิก	ประกอบในโลภมูลจิต ๘
ทัญญูเจตสิก	ประกอบในทัญญुकิตสัมปยุตตจิต ๔
มานเจตสิก	ประกอบในทัญญुकิตวิปยุตตจิต ๔
โทจตุกเจตสิก ๔	ประกอบในโทสมูลจิต ๒
ถิหุกเจตสิก ๒	ประกอบในอกุศลสังขาริกจิต ๕
วิจิกิจฉาเจตสิก	ประกอบในวิจิกิจฉาสัมปยุตตจิต ๑

คาถาสังคหะที่แสดงสัมปโยคนัย ๕ นัย ในอกุศลเจตสิก ๑๔

สพฺพปาปญฺเญสุ จตฺตาโร	โลภมูล ๓ โย คตา
โทสมฺมุเสสุ จตฺตาโร	สสงฺขาราเร ทฺวยํ ตถา
วิจิกิจฉา วิจิกิจฉา-	จิตฺเต จาติ จตฺตฺทส
ทฺวาทสา กุสเสสุว	สมฺปยุชฺชนฺติ ปญฺจธา

อกุศลเจตสิก ๑๔ ย่อมประกอบในอกุศลจิต ๑๒ เท่านั้น โดยแบ่งเป็น ๕ นัย คือ โมจตุกเจตสิก ๔ ที่ประกอบในอกุศลจิต ๑๒ ทั้งหมด นับเป็น ๑ นัย

โลภะ ทิฏฐิ มานะ ๓ ดวง ที่ประกอบในโลภมูลจิต ๘ ดวงเท่านั้น นับเป็น ๑ นัย
โทหตุกเจตสิก ๔ ที่ประกอบในโทสมูลจิต ๒ ดวงเท่านั้น นับเป็น ๑ นัย
อิหุกเจตสิก ๒ ที่ประกอบในอกุศลสังขาริกจิต ๕ ดวงเท่านั้น นับเป็น ๑ นัย
วิจิกิจฉาเจตสิกที่ประกอบในวิจิกิจฉาสัมปยุตตจิต ๑ ดวงเท่านั้น นับเป็น ๑ นัย

สัมปโยคนัยโสภณเจตสิก ๒๕

โสภณสาธารณเจตสิก ๑๕ ประกอบในโสภณจิตทั้งหมด ๕๕ หรือ ๕๑

วิรตีเจตสิก ๓ ประกอบในจิต ๑๖ หรือ ๔๘ คือ มหากุศลจิต ๘ โลกุตตรจิต ๘
หรือ ๔๐

อัปมัณฺญาเจตสิก ๒ ประกอบในจิต ๒๘ คือ มหากุศลจิต ๘ มหากิริยาจิต ๘
รูปาวจรจิต ๑๒ (เว้นปัญจมถานจิต ๓)

ปัญญาเจตสิกประกอบในจิต ๔๗ หรือ ๗๕ คือ มหากุศลญาณสัมปยุตตจิต ๔
มหาวิปากญาณสัมปยุตตจิต ๔ มหากิริยาญาณสัมปยุตตจิต ๔ มหัคคตจิต ๒๗ โลกุตตรจิต
๘ หรือ ๔๐

คาถาที่แสดงสัมปโยคนัย ๔ นัย ในโสภณเจตสิก ๒๕

เอภฺนวิสติ ธมฺมา	ชายนฺเตภฺนสมฺภูจิสฺสุ
ตโย โสฬสจิตฺเตสฺสุ	อภฺจวิสติยํ ทวยํ
ปญฺญา ปกาสิตา สตฺต-	จตฺตาทิสฺวิเรสฺสุปี
สมฺปยุตฺตา จตฺุเรวํ	โสภณฺเสวว โสภณา

โสภณเจตสิก ๒๕ ย่อมประกอบในโสภณจิต ๕๕ หรือ ๕๑ เท่านั้น โดยแบ่งออกเป็น ๔ นัย คือ

โสภณสาธารณเจตสิก ๑๕ ที่ประกอบในโสภณจิต ๕๕ หรือ ๕๑ นับเป็น ๑ นัย

วิรตีเจตสิก ๓ ที่ประกอบในจิต ๑๖ หรือ ๔๘ นับเป็น ๑ นัย

อัปมัณฺญาเจตสิก ๒ ที่ประกอบในจิต ๒๘ นับเป็น ๑ นัย

ปัญญาเจตสิก ที่ประกอบในจิต ๔๗ หรือ ๗๕ นับเป็น ๑ นัย

สัมปโยคนัย

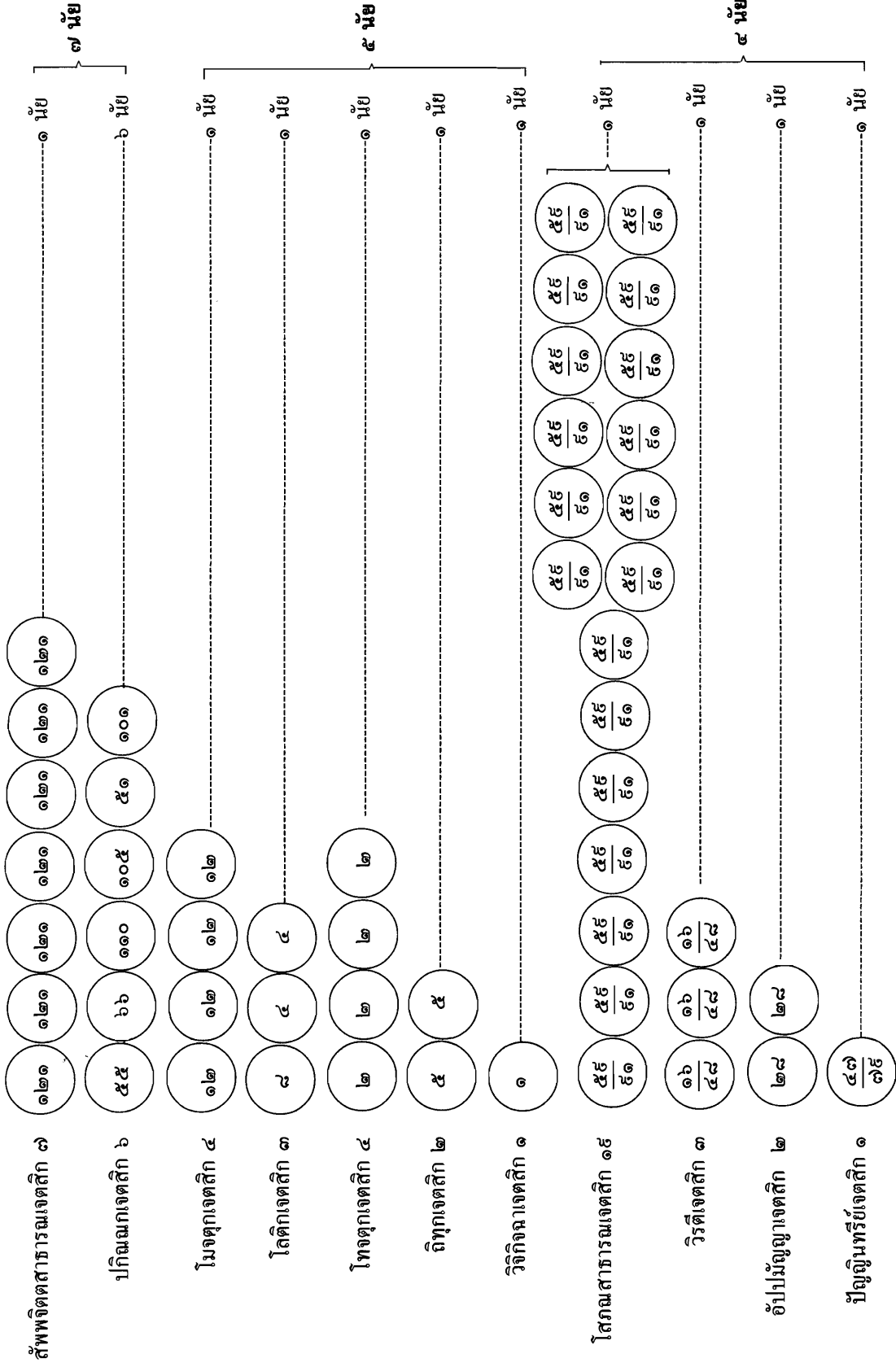

อธิบายพิเศษ

ในการประกอบของอัปมัถญาเจตสิก ๒

การประกอบของอัปมัถญาเจตสิก ๒ นั้น มีวาทะเป็น ๒ นัย คือ *สมานวาทะ* อันได้แก่ วาทะของพระอรรถกถาจารย์ทั้งหลาย มีพระอนุรุทธาจารย์เป็นต้น กล่าวว่า อัปมัถญาเจตสิก ๒ ดวง ประกอบในจิต ๒๘ ดวง ดังที่กล่าวมาแล้ว แต่ *เกจิวาทะ* อันได้แก่ความเห็นของอาจารย์บางท่านแสดงว่า อัปมัถญา ๒ ดวงนี้ ประกอบในจิต ๒๐ ดวงเท่านั้น คือมหากุศลโสมนัส ๔ มหากริยาโสมนัส ๔ รูปาวจรจิต ๑๒ (เว้นปัญญาจกจิต ๓) จะประกอบในมหากุศลอุเบกขา ๔ มหากริยาอุเบกขา ๔ ไม่ได้ โดยให้เหตุผลว่า วิหิงส คือการปองร้ายผู้อื่นนั้น องค์ธรรมได้แก่โทสเจตสิก สภาวะของกรรณา ย่อมเป็นปฏิปักษ์กับโทสเจตสิก อรติ คือความไม่ยินดี ไม่พอใจ ไม่สบายใจ ในความดีของผู้อื่น องค์ธรรมได้แก่โทมนัสเวทนา ที่มีอิสสาเป็นประธาน สภาวะของมูทิตา ย่อมเป็นปฏิปักษ์กับโทมนัสเวทนา ที่มีอิสสาเป็นประธาน ฉะนั้น กรรณา มูทิตา จึงต้องประกอบด้วยโสมนัสสหคตจิต ไม่ควรประกอบในอุเบกขาสหคตจิต แต่สมานวาทะ คือ ท่านอรรถกถาจารย์ทั้งหลายกล่าวว่า ความเห็นของเกจิอาจารย์นี้ ถูกครั้งหนึ่ง ผิดครั้งหนึ่ง ที่ถูกครั้งหนึ่งนั้นคือ ผู้ที่เจริญ กรรณา มูทิตา กรรมฐาน อยู่ นั้น ในตอนต้นๆ เมื่อยังเป็นปริกัมมภาวนา และปริกัมมนิมิต ไม่ถึงอุคคหนิมิตนั้น กรรณา มูทิตา จะเกิดขึ้นได้ต้องด้วยจิตเป็นโสมนัสจริงๆ มิฉะนั้น กรรณา มูทิตา ก็ไม่อาจเกิดขึ้นได้ ที่ว่า กรรณา มูทิตา ต้องเกิดในจิตที่ประกอบด้วยโสมนัสจึงเป็นการถูกต้อง แต่เมื่อได้เจริญ กรรณา มูทิตา กรรมฐานนั้นต่อไป จนถึงอุคคหนิมิตเกิดแล้ว ย่อมแสดงว่าจิตของผู้เจริญกรรมฐานนั้นมีความชำนาญในกรรณา มูทิตา กรรมฐานเป็นอย่างดีแล้ว ฉะนั้น ในขณะที่เจริญกรรณา มูทิตากรรมฐาน ซึ่งอุคคหนิมิตกำลังเกิดอยู่นั้น จิตของผู้นั้นโดยที่มีความชำนาญดังกล่าวแล้ว จึงอาจประกอบด้วยโสมนัสเวทนา หรืออุเบกขาเวทนาก็ได้ ไม่จำเป็นต้องเป็นโสมนัสเวทนาเสมอไป ที่ว่ากรรณา มูทิตาไม่เกิดในจิตเป็นอุเบกขาจึงไม่ถูกต้อง

อนียตโยคี และ นียตโยคีเจตสิก

อิสฺสามจุเฌรกุฏกุจฺจ-	วิรติกรรณาทโย
นানা กทาจิ มาโน จ	ถินมิทฺธํ ตถา สห
ยถาวุตตานุสาเรณ	เสสา นียตโยคิโน
สงฺคหณฺจ ปวกุขามิ	เตสํ ทานิ ยถารหํ

อิสสา มัจฉริยะ ถูกกุกจะ วิรตีเจตสิก ๓ กรุณา มุทิตา รวมเจตสิก ๘ ดวงนี้ ประกอบได้เป็นบางครั้งบางคราว และไม่ประกอบพร้อมกัน ชื่อว่า **นานากทาจิเจตสิก** มานะก็ประกอบได้เป็นบางครั้งบางคราว ชื่อว่า **กทาจิเจตสิก** ถินะมิทระทั้ง ๒ ดวงนี้ ประกอบได้เป็นบางครั้งบางคราว แต่พร้อมกัน ชื่อว่า **สหกทาจิเจตสิก** เจตสิก ๔๑ ที่เหลือจาก ๑๑ ดวงนี้ เป็นเจตสิกที่ประกอบได้แน่นอน ชื่อว่า **นิยตโยคีเจตสิก**

บัดนี้ จะแสดงการนับจำนวนเจตสิกตามสัมปโยคณัยที่ประกอบได้ตามสมควร

อธิบาย

กาลานี้ แสดงอนियตโยคีเจตสิก ๑๑ ดวง และนิยตโยคีเจตสิก ๔๑ ดวง พร้อมด้วยปฏิญญาที่จะแสดงสังคหณัย

การนับจิตที่เจตสิกประกอบ ดังที่ได้กล่าวมาแล้วนี้ เจตสิกบางพวกประกอบได้เสมอไม่ว่าจิตนั้นจะเกิดขึ้นในอารมณ์ที่เป็นภายในหรือภายนอก และไม่ว่ากิจการใดๆ แต่เจตสิกบางพวกนั้นจะเกิดขึ้นได้ก็โดยมีอารมณ์เป็นเฉพาะๆ ไม่ทั่วไป ฉะนั้น จึงประกอบได้เป็นบางครั้งบางคราว เจตสิกที่มีอารมณ์จำกัดโดยเฉพาะนี้ มีอยู่ ๑๑ ดวง ชื่อว่า **อนियตโยคี** คือ มานะ อิสสา มัจฉริยะ ถูกกุกจะ ถินะ มิทระ วิรตี ๓ อัมปมัญญา ๒

มานเจตสิก ที่กล่าวว่าประกอบกับทัญญูจิตวิปยุตตจิต ๔ นั้น ย่อมประกอบไม่แน่นอน หมายความว่า เวลาใดทัญญูจิตวิปยุตตจิตเกิดขึ้นโดยถือตัว คือ **อหังคาห** เวลานั้น มานเจตสิกก็ประกอบ เวลาใดทัญญูจิตวิปยุตตจิตเกิดขึ้น โดยไม่มีความถือตัว คือ **อหังคาห** เวลานั้น มานเจตสิกก็ไม่ประกอบ ฉะนั้น มานเจตสิกนี้จึงเป็น **กทาจิเจตสิก**

อิสสา มัจฉริยะ ถูกกุกจะ ทั้ง ๓ ดวงนี้ ที่กล่าวมาแล้วว่าประกอบในโทสมูลจิต ๒ นั้น ย่อมประกอบไม่แน่นอน และเจตสิกทั้ง ๓ ดวงนี้ ถึงแม้มีโอกาสประกอบโทสมูลจิตได้ ก็ประกอบได้ที่ละดวงไม่พร้อมกัน ที่ประกอบไม่แน่นอนนั้นหมายความว่า เมื่อโทสจิตเกิดขึ้นโดยไม่มีอาการริษยา ตระหนี่ หรือรำคาญใจอย่างใดอย่างหนึ่งเป็นอารมณ์ คงเป็นแต่โทสจิตที่เกิดขึ้นโดยอารมณ์อย่างอื่นแล้ว เวลานั้นโทสจิตนั้นก็ไม่ได้ประกอบกับเจตสิก ๓ ดวงนี้ คงมีแต่โทสเจตสิกประกอบเฉยๆ เวลาใดโทสจิตเกิดขึ้นโดยมีความริษยาคุณความดีของผู้อื่น เวลานั้นโทสจิตที่เกิดขึ้นก็มีอิสสาเจตสิกเข้าประกอบ มัจฉริยะและถูกกุกจะไม่เข้าประกอบ เวลาใดโทสจิตเกิดขึ้นโดยมีความตระหนี่ในคุณความดีของตน เวลานั้นโทสจิตที่เกิดขึ้นก็มีมัจฉริยะเจตสิกเข้าประกอบ อิสสา และถูกกุกจะไม่เข้าประกอบ เวลาใดโทสจิตเกิดขึ้นโดยมีความรำคาญใจในทุจริตที่ได้ทำไปแล้ว หรือ มีความรำคาญใจในสุจริตที่ไม่ได้ทำ เวลานั้นโทสจิตที่เกิดขึ้นก็มีถูกกุกจะเจตสิกเข้าประกอบ อิสสา และ มัจฉริยะไม่เข้าประกอบ

ฉินมิทธเจตสิก ที่กล่าวว่าประกอบกับอกุศลสังขาริกจิต ๕ นั้น ก็ประกอบได้ไม่แน่นอน แต่เมื่อขณะใดที่อกุศลสังขาริกจิตเกิดขึ้น และฉินมิทธเจตสิกมีโอกาสเข้าประกอบแล้ว เจตสิกทั้ง ๒ ดวงนี้ย่อมเข้าประกอบพร้อมกันเสมอ ที่ว่าประกอบได้ไม่แน่นอนนั้นหมายความว่า ขณะใดที่อกุศลสังขาริกจิตเกิดขึ้น ถึงแม้ว่าจะเป็นสังขาริกจิต แต่จิตใจก็เข้มแข็งไม่ทอดลอย เวลานั้นฉินมิทธะก็ไม่เข้าประกอบ ถ้าอกุศลสังขาริกจิตที่เกิดขึ้นนั้น มีความทอดลอย ไม่เข้มแข็ง ฉินมิทธะก็เข้าประกอบ

วิรตีเจตสิก ๓ ดวง ที่ประกอบกับจิต ๑๖ หรือ ๔๘ ดวง ว่าเป็นอนิยตโยคีเจตสิก ชื่อว่า นานาทาจินัน หมายถึง **โลกียวิรตีเจตสิก** เท่านั้น สำหรับ **โลกุตตรวิรตีเจตสิก** นั้นเป็น **นิยตเอกโตเจตสิก** คือประกอบได้แน่นอนและประกอบพร้อมกันเสมอ ดังที่พระอนุรุทธาจารย์ แสดงไว้ว่า **วิรติโย ปน ติสโสปี โลกุตตรจิตเตสุ สัพพทาปี นียตา เอกโตवलพฺพนฺติฯ โลกิเยสุ ปน กามาวจรกุสเลเสวู กทาจิ สนฺทิสฺสนฺติ วิสุ วิสุ ฯ** ซึ่งแปลว่า วิรตี ๓ ดวงเมื่อประกอบในโลกุตตรจิต ย่อมประกอบได้แน่นอนและพร้อมกัน (**นิยตเอกโต**) ในฐานะที่กระทำหน้าที่เป็นผู้ประหารมัจจุราชีวะเป็นสมุจเฉท แต่เมื่อประกอบในโลกียจิต กล่าวคือมหากุศลจิตนั้น ย่อมประกอบได้เพียงบางครั้งบางคราว และประกอบไม่พร้อมกัน

การที่วิรตีเจตสิก ๓ ดวงนี้ ประกอบในมหากุศลจิตได้ไม่แน่นอนและไม่พร้อมกันนั้น เพราะเวลาใดมหากุศลจิตเกิดขึ้นโดยอาศัย ศรัทธา สติ ปัญญา เมตตา กรุณา มุทิตา มิได้เกี่ยวกับการเว้นมัจจุราชีวะ มหากุศลจิตที่เกิดขึ้นนั้น วิรตีเจตสิกก็ไม่ได้ประกอบ เวลาใดที่มหากุศลจิตเกิดขึ้นโดยการเว้นวจีทุจริต ๔ ซึ่งไม่เกี่ยวกับอาชีวะ เวลานั้นสัมมาวาจาเจตสิกก็เข้าประกอบ สัมมากัมมันตะ สัมมาอาชีวะ ก็ไม่เข้าประกอบ เวลาใดมหากุศลจิตเกิดขึ้น โดยการเว้นกายทุจริต ๓ ซึ่งไม่เกี่ยวกับอาชีวะ เวลานั้นสัมมากัมมันตะเจตสิกก็เข้าประกอบ สัมมาวาจา สัมมาอาชีวะก็ไม่เข้าประกอบ เวลาใดมหากุศลจิตเกิดขึ้นโดยการเว้นกายทุจริต ๓ วจีทุจริต ๔ ซึ่งมีอาชีวะเป็นประธาน เวลานั้นสัมมาอาชีวะก็เข้าประกอบ สัมมาวาจา สัมมากัมมันตะ ก็ไม่เข้าประกอบ

อัปมัณฺญาเจตสิก ๒ ดวง ที่ว่าประกอบในจิต ๒๘ ดวง ไม่แน่นอนนั้น เพราะเวลาใดมหากุศล มหากิริยาจิตเกิดขึ้น โดยอาศัยศรัทธา สติ ปัญญา เป็นต้น ไม่ได้อาศัยกรุณา มุทิตา เวลานั้นมหากุศล มหากิริยาจิตที่เกิดขึ้น อัปมัณฺญาเจตสิกก็ไม่เข้าประกอบ เวลาใดที่รูปาวจรฉานจิตเกิดขึ้นโดยอาศัยการเจริญกรรมฐานอื่นๆ มีกสิณกรรมฐาน เป็นต้น ไม่ได้อาศัยการเจริญอัปมัณฺญากรรมฐาน เวลานั้นรูปาวจรฉานจิตที่เกิดขึ้น อัปมัณฺญาเจตสิกก็ไม่เข้าประกอบ อัปมัณฺญาเจตสิก ๒ ดวงนี้ ถึงแม้จะมีโอกาสประกอบกับจิต ๒๘ ดวง

ก็ไม่ประกอบพร้อมกัน กล่าวคือ เมื่อจิต ๒๘ ดวงเหล่านี้เกิดขึ้นโดยอาศัยทุกจิตสัตว์บัญญัติ เป็นอารมณ์ หรือ เป็นกรรมฐาน เวลานั้นกรุณาเจตสิกจึงเข้าประกอบ ส่วนมูทิตาเจตสิกไม่ เข้าประกอบ เวลาใดจิต ๒๘ ดวงเหล่านี้ เกิดขึ้นโดยอาศัยสุขจิตสัตว์บัญญัติเป็นอารมณ์ หรือ เป็นกรรมฐาน เวลานั้นมูทิตา เจตสิกจึงเข้าประกอบ แต่กรุณาเจตสิกหาเข้าประกอบด้วยไม่

สังคหณีย

แสดงหลักสังคหณียโดยย่อ

ฉตฺตีสํานุตฺตเร ฌมฺมา	ปญฺจตีส มหคฺคเต
อฏฺฐตีสํปิ ลพฺภนฺติ	กามาวจรโสภณเ
สตุตฺตวีสติ ปุญฺณมฺหิ	ทฺวาทสาเหตุเกติ จ
ยถาสมฺภวโยเคน	ปญฺจธา ตตฺถ สงฺคโ

สังคหณีย คือการนับจำนวนเจตสิกในจิต ๘๕ หรือ ๑๒๑ นั้น มี ๕ ประการ ตามสมควรที่ประกอบได้ คือ

ในโลกุตตรจิต มีเจตสิกประกอบได้ ๗๖ ได้แก่ อัญญาสมานเจตสิก ๑๓ โสภณเจตสิก ๒๓ (เว้นอัปมัญญาเจตสิก ๒)

ในมหัคคตจิต มีเจตสิกประกอบได้ ๗๕ ได้แก่ อัญญาสมานเจตสิก ๑๓ โสภณเจตสิก ๒๒ (เว้นวิรตีเจตสิก ๓)

ในกามาวจรโสภณจิต มีเจตสิกประกอบได้ ๗๖ ได้แก่ อัญญาสมานเจตสิก ๑๓ โสภณเจตสิก ๒๕

ในอกุศลจิต มีเจตสิกประกอบได้ ๒๗ ได้แก่ อัญญาสมานเจตสิก ๑๓ อกุศลเจตสิก ๑๔

ในอเหตุกจิต มีเจตสิกประกอบ ๑๒ ได้แก่ อัญญาสมานเจตสิก ๑๒ (เว้นฉันทเจตสิก)

อธิบาย

คานานี้แสดงหลักของสังคหณียโดยย่อ เพื่อให้นักศึกษาทั้งหลายยึดถือเป็นหลักไว้ก่อน แล้วจะแสดงขยายความในสังคหณียโดยพิสดารต่อไป

จำแนกเจตสิก ๒๗ โดยอกุศลจิต ๑๒ (สตุตฺตวีสติ ปุญฺณมฺหิ)

๑. โลกมุทจิตดวงที่ ๑ มีเจตสิกประกอบ ๑๕ ดวง คือ อัญญาสมานะ ๑๓ โมกฺขกะ ๔ โลกะ ทิฏฐิ

๒. โลกมูลจิตดวงที่ ๒ มีเจตสิกประกอบ ๒๑ ดวง คือ อัญญสมานะ ๑๓ โมจตุกะ ๔ โลกะ ทิฏฐิ ติทุกะ ๒

๓. โลกมูลจิตดวงที่ ๓ มีเจตสิกประกอบ ๑๕ ดวง คือ อัญญสมานะ ๑๓ โมจตุกะ ๔ โลกะ มานะ

๔. โลกมูลจิตดวงที่ ๔ มีเจตสิกประกอบ ๒๑ ดวง คือ อัญญสมานะ ๑๓ โมจตุกะ ๔ โลกะ มานะ ติทุกะ ๒

๕. โลกมูลจิตดวงที่ ๕ มีเจตสิกประกอบ ๑๘ ดวง คือ อัญญสมานะ ๑๒ (เว้นปีติ) โมจตุกะ ๔ โลกะ ทิฏฐิ

๖. โลกมูลจิตดวงที่ ๖ มีเจตสิกประกอบ ๒๐ ดวง คือ อัญญสมานะ ๑๒ (เว้นปีติ) โมจตุกะ ๔ โลกะ ทิฏฐิ ติทุกะ ๒

๗. โลกมูลจิตดวงที่ ๗ มีเจตสิกประกอบ ๑๘ ดวง คือ อัญญสมานะ ๑๒ (เว้นปีติ) โมจตุกะ ๔ โลกะ มานะ

๘. โลกมูลจิตดวงที่ ๘ มีเจตสิกประกอบ ๒๐ ดวง คือ อัญญสมานะ ๑๒ (เว้นปีติ) โมจตุกะ ๔ โลกะ มานะ ติทุกะ ๒

๙. โทสมูลจิตดวงที่ ๑ มีเจตสิกประกอบ ๒๐ ดวง คือ อัญญสมานะ ๑๒ (เว้นปีติ) โมจตุกะ ๔ โทจตุกะ ๔

๑๐. โทสมูลจิตดวงที่ ๒ มีเจตสิกประกอบ ๒๒ ดวง คือ อัญญสมานะ ๑๒ (เว้นปีติ) โมจตุกะ ๔ โทจตุกะ ๔ ติทุกะ ๒

๑๑. โมหมูลจิตดวงที่ ๑ มีเจตสิกประกอบ ๑๕ ดวง คือ อัญญสมานะ ๑๐ (เว้น อธิโมกษ์, ปีติ, ฉันทะ) โมจตุกะ ๔ วิจิกิจฉา ๑

๑๒. โมหมูลจิตดวงที่ ๒ มีเจตสิกประกอบ ๑๕ ดวง คือ อัญญสมานะ ๑๑ (เว้นปีติ ฉันทะ) โมจตุกะ ๔

คาถาแสดงสังคหณัย ๗ นัย ในอกุศลจิต ๑๒

เอภูนวีสุญจารส วีเสกวีส วีสติ

ทวารวีส ปนุรเสติ สตตธากุสเส จิตา

ในอกุศลจิต ๑๒ มีสังคหณัย ๗ นัย คือ

จำนวนเจตสิก ๑๕ ดวง ที่ประกอบในปฐมอสังขาริกกับทุติยอสังขาริก นับเป็น ๑ นัย

จำนวนเจตสิก ๑๘ ดวง	ที่ประกอบในคติขอสังขาริกกับจตุตถอสังขาริก นับเป็น ๑ นัย
จำนวนเจตสิก ๒๐ ดวง	ที่ประกอบในปัญจมอสังขาริก นับเป็น ๑ นัย
จำนวนเจตสิก ๒๑ ดวง	ที่ประกอบในปฐมสสังขาริกกับทุติยสังขาริก นับเป็น ๑ นัย
จำนวนเจตสิก ๒๐ ดวง	ที่ประกอบในคติยสสังขาริกกับจตุตถสสังขาริก นับเป็น ๑ นัย
จำนวนเจตสิก ๒๒ ดวง	ที่ประกอบในปัญจมสสังขาริก นับเป็น ๑ นัย
จำนวนเจตสิก ๑๕ ดวง	ที่ประกอบในโมหมูลจิต ๒ นับเป็น ๑ นัย

คาถาแสดงสัพพากุศลโยคีเจตสิก ๑๔

คือเจตสิกที่ประกอบในอกุศลจิต ๑๒ ได้ทั้งหมด

สาธารณา จ จตตารโ	สมานา จ ทสาปเร
จตุทเสเต ปวจุจันติ	สพพากุศลโยคิโน

สัพพากุศลสาธารณเจตสิก (โมจตุกะ) ๔ อัญญาสมานเจตสิก ๑๐ (เว้นธิโมกข์ ปิตินันทะ) รวม ๑๔ ดวงเหล่านี้ ท่านเรียกว่า *สัพพากุศลโยคีเจตสิก* คือ เจตสิกที่ประกอบในอกุศลจิต ๑๒ ดวงได้ทั้งหมด

จำแนกเจตสิก ๑๒ โดยอเหตุกจิต ๑๘ (ทวารทสาเหตุเก)

ทวิปัญจวิญญาณจิต ๑๐ มีเจตสิกประกอบ ๗ ดวง คือ สัพพจิตตสาธารณเจตสิก ๗ สัมปฏิจจนจิต ๒ อุเบกขาสันตிரณจิต ๒ ปัญจทวาราวชชนจิต ๑ รวม ๕ ดวง มีเจตสิกประกอบ ๑๐ ดวง คือ อัญญาสมานเจตสิก ๑๐ ดวง (เว้นวีริยะ ปิตินันทะ)

โสมนัสสันตிரณจิต มีเจตสิกประกอบ ๑๑ ดวง คือ อัญญาสมานเจตสิก ๑๑ (เว้นวีริยะ นันทะ)

มโนทวาราวชชนจิต มีเจตสิกประกอบ ๑๑ ดวง คือ อัญญาสมานเจตสิก ๑๑ (เว้น ปิตินันทะ)

หสิตุปปาทจิต มีเจตสิกประกอบ ๑๒ ดวง คือ อัญญาสมานเจตสิก ๑๒ (เว้นนันทะ)

คาถาแสดงสังคหณัย ๔ นัย ในอเหตุกจิต ๑๘

ทวารทเสกาทส ทส	สตุต จาติ จตุพพิโ
อฏฐารสาเหตุเกสุ	จิตตุปปาเทสุ สงคโ

ในอเหตุกจิต ๑๘ มีสังกหนัย ๔ นัย คือ

จำนวนเจตสิก ๑๒ ดวง ที่ประกอบในหสิตุปปาตจิต นับเป็น ๑ นัย

จำนวนเจตสิก ๑๑ ดวง ที่ประกอบในโสมนัสสันตிரณจิตกับมโนทวาราวาชนจิต
นับเป็น ๑ นัย

จำนวนเจตสิก ๑๐ ดวง ที่ประกอบในมโนธาตุ ๓ กับอุเบกขาสันตிரณจิต ๒
นับเป็น ๑ นัย

จำนวนเจตสิก ๗ ดวง ที่ประกอบในทวิปัญญาวิญญาณจิต ๑๐ นับเป็น ๑ นัย

จำแนกเจตสิก ๓๘ โดยกามาวจรโสภณจิต ๒๔

(อภฺรตฺสํปปี ลพฺภณฺติ กามาวจรโสภณเณ)

มหากุศลจิตดวงที่ ๑ กับ ดวงที่ ๒ มีเจตสิกประกอบ ๓๘ ดวง คือ อัญญุสमान
เจตสิก ๑๓ โสภณเจตสิก ๒๕

มหากุศลจิตดวงที่ ๓ กับ ดวงที่ ๔ มีเจตสิกประกอบ ๓๗ ดวง คือ อัญญุสमान
เจตสิก ๑๓ โสภณเจตสิก ๒๔ (เว้นปัญญา)

มหากุศลจิตดวงที่ ๕ กับ ดวงที่ ๖ มีเจตสิกประกอบ ๓๗ ดวง คือ อัญญุสमान
เจตสิก ๑๒ (เว้นปีติ) โสภณเจตสิก ๒๕

มหากุศลจิตดวงที่ ๗ กับ ดวงที่ ๘ มีเจตสิกประกอบ ๓๖ ดวง คือ อัญญุสमान
เจตสิก ๑๒ (เว้นปีติ) โสภณเจตสิก ๒๔ (เว้นปัญญา)

เมื่อนับจำนวนเจตสิกที่ประกอบในมหากุศลจิตทั้งหมด มี ๓๘ ดวง

มหาวิปากจิตดวงที่ ๑ กับ ดวงที่ ๒ มีเจตสิกประกอบ ๓๓ ดวง คือ อัญญุสमान
เจตสิก ๑๓ โสภณสาธารณเจตสิก ๑๙ ปัญญา ๑

มหาวิปากจิตดวงที่ ๓ กับ ดวงที่ ๔ มีเจตสิกประกอบ ๓๒ ดวง คือ อัญญุสमान
เจตสิก ๑๓ โสภณสาธารณเจตสิก ๑๘

มหาวิปากจิตดวงที่ ๕ กับ ดวงที่ ๖ มีเจตสิกประกอบ ๓๒ ดวง คือ อัญญุสमान
เจตสิก ๑๒ (เว้นปีติ) โสภณสาธารณเจตสิก ๑๘ ปัญญา ๑

มหาวิปากจิตดวงที่ ๗ กับ ดวงที่ ๘ มีเจตสิกประกอบ ๓๑ ดวง คือ อัญญุสमान
เจตสิก ๑๒ (เว้นปีติ) โสภณสาธารณเจตสิก ๑๘

เมื่อนับจำนวนเจตสิกที่ประกอบในมหาวิปากจิตทั้งหมด มี ๓๓ ดวง

มหากริยาจิตดวงที่ ๑ กับ ดวงที่ ๒ มีเจตสิกประกอบ ๓๕ ดวง คือ อัญญาสมานเจตสิก ๑๓ โสภณเจตสิก ๒๒ (เว้นวิริตี ๓)

มหากริยาจิตดวงที่ ๓ กับ ดวงที่ ๔ มีเจตสิกประกอบ ๓๔ ดวง คือ อัญญาสมานเจตสิก ๑๓ โสภณเจตสิก ๒๑ (เว้นวิริตี ๓ ปัญญา ๑)

มหากริยาจิตดวงที่ ๕ กับ ดวงที่ ๖ มีเจตสิกประกอบ ๓๔ ดวง คือ อัญญาสมานเจตสิก ๑๒ (เว้นปีติ) โสภณเจตสิก ๒๒ (เว้นวิริตี ๓)

มหากริยาจิตดวงที่ ๗ กับ ดวงที่ ๘ มีเจตสิกประกอบ ๓๓ ดวง คือ อัญญาสมานเจตสิก ๑๒ (เว้นปีติ) โสภณเจตสิก ๒๑ (เว้นวิริตี ๓ ปัญญา ๑)

เมื่อนับจำนวนเจตสิกที่ประกอบในมหากริยาจิตทั้งหมด มี ๓๕ ดวง

คาถาสังคหะ แสดงสังคหณ์ ๑๒ นัย ในกามาวจรโสภณจิต ๒๔

อฏฺฐติสฺ สตฺตติสฺ	ทฺหุยฺ ฆตฺตติสฺกํ สฺสุเก
ปญฺจติสฺ จตฺตติสฺ	ทฺหุยฺ เตตฺตติสฺกํ กฺุริเย
เตตฺตติสฺ ปาเก พาทฺตติสฺ	ทฺหุเยกตฺตติสฺกํ ภเว
สเหตุกกามาวจร-	ปฺญญปากฺุริยามเน

ในบรรดากามาวจรกุศล สเหตุกกามาวจรวิปาก สเหตุกกามาวจรกิริยาจิต นั้น สำหรับในกามาวจรกุศลจิต ๘ ดวง มีสังคหณ์ ๔ นัย คือ

จำนวนเจตสิก ๓๘ ที่ประกอบในจิตดวงที่ ๑ กับ ดวงที่ ๒ นับเป็น ๑ นัย

จำนวนเจตสิก ๓๗ ทั้งคู่ ที่ประกอบในจิตดวงที่ ๓ กับ ดวงที่ ๔ และดวงที่ ๕ กับดวงที่ ๖ นับเป็น ๒ นัย

จำนวนเจตสิก ๓๖ ที่ประกอบในจิตดวงที่ ๗ กับ ดวงที่ ๘ นับเป็น ๑ นัย

ในสเหตุกกามาวจรกิริยาจิต ๘ ดวง มีสังคหณ์ ๔ นัย คือ

จำนวนเจตสิก ๓๕ ที่ประกอบในจิตดวงที่ ๑ กับ ดวงที่ ๒ นับเป็น ๑ นัย

จำนวนเจตสิก ๓๔ ทั้งคู่ ที่ประกอบในจิตดวงที่ ๓ กับ ดวงที่ ๔ และดวงที่ ๕ กับดวงที่ ๖ นับเป็น ๒ นัย

จำนวนเจตสิก ๓๓ ที่ประกอบในจิตดวงที่ ๗ กับ ดวงที่ ๘ นับเป็น ๑ นัย

ในสหตุกกามาวจรวิปากจิต ๘ ดวง มีสังคหณัย ๔ นัย คือ
 จำนวนเจตสิก ๓๓ ที่ประกอบในจิตดวงที่ ๑ กับ ดวงที่ ๒ นับเป็น ๑ นัย
 จำนวนเจตสิก ๓๒ ทั้งคู่ ที่ประกอบในจิตดวงที่ ๓ กับ ดวงที่ ๔ และดวงที่ ๕
 กับดวงที่ ๖ นับเป็น ๒ นัย
 จำนวนเจตสิก ๓๑ ที่ประกอบในจิตดวงที่ ๗ กับ ดวงที่ ๘ นับเป็น ๑ นัย

จำแนกเจตสิก ๓๕ โดยมหัคคตจิต ๒๗ (ปญจติส มหคคเต)

ปฐมฌานจิต ๓ มีเจตสิกประกอบ ๓๕ ดวง คือ อัญญาสมานเจตสิก ๑๓ โสภณ
 เจตสิก ๒๒ (เวณวิรตี ๓)

ทุติยฌานจิต ๓ มีเจตสิกประกอบ ๓๔ ดวง คือ อัญญาสมานเจตสิก ๑๒ (เวณวิตถ)
 โสภณเจตสิก ๒๒ (เวณวิรตี ๓)

ตติยฌานจิต ๓ มีเจตสิกประกอบ ๓๓ ดวง คือ อัญญาสมานเจตสิก ๑๑ (เวณวิตถ
 วิจาร) โสภณเจตสิก ๒๒ (เวณวิรตี ๓)

จตุตถฌานจิต ๓ มีเจตสิกประกอบ ๓๒ ดวง คือ อัญญาสมานเจตสิก ๑๐ (เวณ
 วิตถวิจารปีติ) โสภณเจตสิก ๒๒ (เวณวิรตี ๓)

ปัญจฌานจิต ๑๕ มีเจตสิกประกอบ ๓๐ ดวง คือ อัญญาสมานเจตสิก ๑๐ (เวณ
 วิตถวิจารปีติ) โสภณเจตสิก ๒๐ (เวณวิรตี ๓ อัปปมัญญา ๒)

คาถาสังคหะ แสดงสังคหณัย ๕ นัย ในมหัคคตจิต ๒๗

ปญจติส จตุตติส	เตตติส จ ยถากุภัม
พาดติส เจว ตีเสติ	ปญจธาว มหคคเต

ในมหัคคตจิต ๒๗ มีสังคหณัย ๕ นัย คือ
 จำนวนเจตสิก ๓๕ ที่ประกอบในปฐมฌานจิต ๓ นับเป็น ๑ นัย
 จำนวนเจตสิก ๓๔ ที่ประกอบในทุติยฌานจิต ๓ นับเป็น ๑ นัย
 จำนวนเจตสิก ๓๓ ที่ประกอบในตติยฌานจิต ๓ นับเป็น ๑ นัย
 จำนวนเจตสิก ๓๒ ที่ประกอบในจตุตถฌานจิต ๓ นับเป็น ๑ นัย
 จำนวนเจตสิก ๓๐ ที่ประกอบในปัญจฌานจิต ๑๕ นับเป็น ๑ นัย

สังคหณีย์

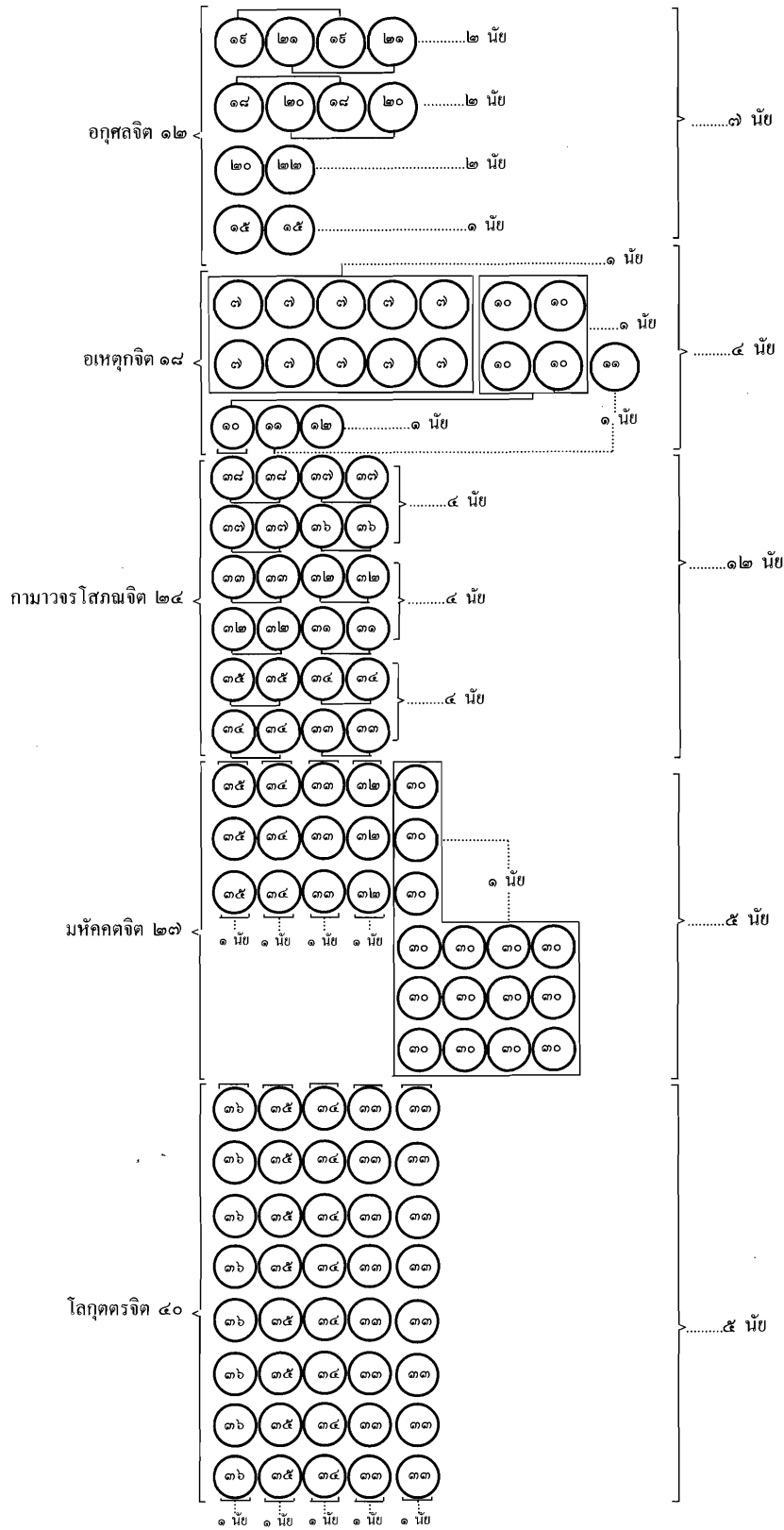

ตารางสังคหณ์

จิต	เจตสิก		อัญญาสมาน ๑๓							อภุศล ๑๔						โสภณ ๒๕					รวมสังคหณ์ ๓๓ นัย
			ศัพท์จิตตุ	วิตก	วิจารณ์	อธิโมกข์	วิริยะ	ปีติ	นันทะ	โมหภาวะ	โลภะ	ทิฏฐิ	มานะ	โทษภาวะ	ถีนะมิททะ	วิจิกิตา	โสภณสาธารณ ๑๕	วิริตี	อัปมัญญา	ปัญญาเพริช	
อภุศล ๑๒	โลกมูล	ดวงที่ ๑	๖	๑	๑	๑	๑	๑	๑	๑	๑	๑	๑	๑	๑					๑๓	๗ นัย
	"	" ๑	๖	๑	๑	๑	๑	๑	๑	๑	๑	๑	๑	๑	๑					๑๓	
	"	" ๒	๖	๑	๑	๑	๑	๑	๑	๑	๑	๑	๑	๑	๑					๒๑	
	"	" ๓	๖	๑	๑	๑	๑	๑	๑	๑	๑	๑	๑	๑	๑					๒๑	
	"	" ๔	๖	๑	๑	๑	๑	๑	๑	๑	๑	๑	๑	๑	๑					๒๑	
	"	" ๕	๖	๑	๑	๑	๑	๑	๑	๑	๑	๑	๑	๑	๑					๒๑	
	"	" ๖	๖	๑	๑	๑	๑	๑	๑	๑	๑	๑	๑	๑	๑					๒๑	
	"	" ๗	๖	๑	๑	๑	๑	๑	๑	๑	๑	๑	๑	๑	๑					๒๑	
	"	" ๘	๖	๑	๑	๑	๑	๑	๑	๑	๑	๑	๑	๑	๑					๒๐	
	"	" ๙	๖	๑	๑	๑	๑	๑	๑	๑	๑	๑	๑	๑	๑					๒๐	
โทสมูล	ดวงที่ ๑	๖	๑	๑	๑	๑	๑	๑	๑	๑	๑	๑	๑	๑					๒๐	๑๑ นัย	
	" ๒	๖	๑	๑	๑	๑	๑	๑	๑	๑	๑	๑	๑	๑					๒๒		
โมหมูล	ดวงที่ ๑	๖	๑	๑	๑	๑	๑	๑	๑	๑	๑	๑	๑	๑					๑๕	๑๑ นัย	
	" ๒	๖	๑	๑	๑	๑	๑	๑	๑	๑	๑	๑	๑	๑					๑๕		
อเหตุก ๑๕	ทวิปัญญาวิญ.	๑๐	๖																๑๖	๕ นัย	
	อ. สันติริณ	๒	๖	๑	๑	๑	๑	๑	๑	๑	๑	๑	๑	๑					๑๐		
	มโนธาตุ	๑	๖	๑	๑	๑	๑	๑	๑	๑	๑	๑	๑	๑					๑๐		
	โส. สันติริณ	๑	๖	๑	๑	๑	๑	๑	๑	๑	๑	๑	๑	๑					๑๑		
	มโนทวาร.	๑	๖	๑	๑	๑	๑	๑	๑	๑	๑	๑	๑	๑					๑๑		
	หสติกุปบาท	๑	๖	๑	๑	๑	๑	๑	๑	๑	๑	๑	๑	๑					๑๒		
มหากุศล ๘	กุที ๑	๑	๖	๑	๑	๑	๑	๑	๑	๑	๑	๑	๑	๑		๑๕	๓	๒	๑	๓๕	๓๓ นัย
	" ๒	๑	๖	๑	๑	๑	๑	๑	๑	๑	๑	๑	๑	๑		๑๕	๓	๒	๑	๓๖	
	" ๓	๑	๖	๑	๑	๑	๑	๑	๑	๑	๑	๑	๑	๑		๑๕	๓	๒	๑	๓๖	
	" ๔	๑	๖	๑	๑	๑	๑	๑	๑	๑	๑	๑	๑	๑		๑๕	๓	๒	๑	๓๖	
มหาวิปาก ๘	กุที ๑	๑	๖	๑	๑	๑	๑	๑	๑	๑	๑	๑	๑	๑		๑๕		๑	๓๓	๓๓ นัย	
	" ๒	๑	๖	๑	๑	๑	๑	๑	๑	๑	๑	๑	๑	๑		๑๕		๑	๓๒		
	" ๓	๑	๖	๑	๑	๑	๑	๑	๑	๑	๑	๑	๑	๑		๑๕		๑	๓๒		
	" ๔	๑	๖	๑	๑	๑	๑	๑	๑	๑	๑	๑	๑	๑		๑๕		๑	๓๑		
มหากริยา ๘	กุที ๑	๑	๖	๑	๑	๑	๑	๑	๑	๑	๑	๑	๑	๑		๑๕		๒	๓๕	๓๓ นัย	
	" ๒	๑	๖	๑	๑	๑	๑	๑	๑	๑	๑	๑	๑	๑		๑๕		๒	๓๔		
	" ๓	๑	๖	๑	๑	๑	๑	๑	๑	๑	๑	๑	๑	๑		๑๕		๒	๓๔		
	" ๔	๑	๖	๑	๑	๑	๑	๑	๑	๑	๑	๑	๑	๑		๑๕		๒	๓๓		
ฉานโลเกีย ๒๗	ปฐมฉาน	๑	๖	๑	๑	๑	๑	๑	๑	๑	๑	๑	๑	๑		๑๕		๒	๓๕	๕ นัย	
	ทุติยฉาน	๑	๖		๑	๑	๑	๑	๑	๑	๑	๑	๑	๑		๑๕		๒	๓๔		
	ตติยฉาน	๑	๖		๑	๑	๑	๑	๑	๑	๑	๑	๑	๑		๑๕		๒	๓๓		
	จตุตถฉาน	๑	๖		๑	๑	๑	๑	๑	๑	๑	๑	๑	๑		๑๕		๒	๓๒		
	ปัญจฉาน	๑	๖		๑	๑	๑	๑	๑	๑	๑	๑	๑	๑		๑๕		๑	๓๐		
ฉานโลกุตตร ๕๐	ปฐมฉาน	๑	๖	๑	๑	๑	๑	๑	๑	๑	๑	๑	๑	๑		๑๕	๓	๑	๓๖	๕ นัย	
	ทุติยฉาน	๑	๖		๑	๑	๑	๑	๑	๑	๑	๑	๑	๑		๑๕	๓	๑	๓๕		
	ตติยฉาน	๑	๖		๑	๑	๑	๑	๑	๑	๑	๑	๑	๑		๑๕	๓	๑	๓๔		
	จตุตถฉาน	๑	๖		๑	๑	๑	๑	๑	๑	๑	๑	๑	๑		๑๕	๓	๑	๓๓		
	ปัญจฉาน	๑	๖		๑	๑	๑	๑	๑	๑	๑	๑	๑	๑		๑๕	๓	๑	๓๓		

จำแนกเจตสิก ๓๖ โดยโลกุตตรจิต ๔๐ (ฉตฺตีสํานูตฺตเร ฐมา)

ปฐมฌานจิต ๘ มีเจตสิกประกอบ ๓๖ ดวง คือ อัญญาสมานเจตสิก ๑๓ โสภณเจตสิก ๒๓ (เว้นอัปป์มัญญา ๒)

ทุติยฌานจิต ๘ มีเจตสิกประกอบ ๓๕ ดวง คือ อัญญาสมานเจตสิก ๑๒ (เว้นวิตก) โสภณเจตสิก ๒๓ (เว้นอัปป์มัญญา ๒)

ตติยฌานจิต ๘ มีเจตสิกประกอบ ๓๔ ดวง คือ อัญญาสมานเจตสิก ๑๑ (เว้นวิตก วิจารณ์) โสภณเจตสิก ๒๓ (เว้นอัปป์มัญญา ๒)

จตุตถฌานจิต ๘ และปัญจฌานจิต ๘ มีเจตสิกประกอบ ๓๓ ดวง คือ อัญญาสมานเจตสิก ๑๐ (เว้นวิตก วิจารณ์ ปีติ) โสภณเจตสิก ๒๓ (เว้นอัปป์มัญญา ๒)

คาถาสังคหะ แสดงสังคหณ์ ๕ นัย ในโลกุตตรจิต ๔๐

ฉตฺตีสํ ปญฺจตฺตีสํ จ	จตุตฺตีสํ ยถากุณฺมํ
เตตฺตีสํ ทวยมิจฺเจวํ	ปญฺจธานูตฺตเร จิตฺตา

ในโลกุตตรจิต ๔๐ มีสังคหณ์ ๕ นัย คือ

จำนวนเจตสิก ๓๖ ที่ประกอบในปฐมฌานจิต ๘ นับเป็น ๑ นัย

จำนวนเจตสิก ๓๕ ที่ประกอบในทุติยฌานจิต ๘ นับเป็น ๑ นัย

จำนวนเจตสิก ๓๔ ที่ประกอบในตติยฌานจิต ๘ นับเป็น ๑ นัย

จำนวนเจตสิก ๓๓ ทั้งคู่ ที่ประกอบในจตุตถฌานจิต ๘ และปัญจฌานจิต ๘ นับเป็น ๒ นัย

แสดงความแตกต่างของเวทนาเจตสิก ที่ประกอบกับฌานจิตทั้ง ๕

เวทนาเจตสิกที่ประกอบกับปฐมฌานจิต ถึงจตุตถฌานจิตนั้น เป็นโสมนัสเวทนา เวทนาเจตสิกที่ประกอบกับปัญจฌานจิตนั้น เป็นอุเบกขาเวทนา

คาถาแสดงโสภณเจตสิก ที่ไม่ประกอบกับโสภณจิตบางส่วน

น วิชฺชนฺเตตฺถ วิรตี	กริเยสุ จ มหคฺคเต
อนฺตฺตเร อปฺปมณฺญา	กามปาเก ทวยํ ตถา

ในจำนวนโสภณจิต ๘๑ นั้น สำหรับมหากริยาจิตและมหัคคตจิต วิรตีเจตสิกย่อมไม่ประกอบ ในโลกุตตรจิต อัปมัญญาเจตสิก ๒ ย่อมไม่ประกอบ ส่วนมหาวิปากจิตนั้น ทั้งวิรตีเจตสิก ๓ และอัปมัญญาเจตสิก ๒ ย่อมไม่ประกอบ

แสดงเหตุผลที่วิรตีเจตสิก ๓ ไม่ประกอบกับมหาวิปากจิต และมหากริยาจิต

วิรตีเจตสิก ๓ ที่เกิดขึ้นโดยเว้นจากการทุจริตอันเป็นตหังคะในโลเกียะนั้น ย่อมเป็นกุศลชาติเสมอ จะเป็นวิปากชาติหรือกิริยาชาติไม่ได้ โดยเหตุนี้วิรตีเจตสิก ๓ ดวงนี้ จึงไม่ประกอบกับมหาวิปากจิตและมหากริยาจิต

แสดงเหตุผลที่วิรตีเจตสิก ๓ ไม่ประกอบกับมหัคคตจิต

มหัคคตกุศลและกิริยาเหล่านี้ ย่อมเกิดขึ้นโดยอาศัยบริกรรมสมาธิ อุچارสมาธิ ที่เกิดจากบริกรรมภาวนา อุچارภาวนา อันมีกรรมฐานเป็นอารมณ์ ไม่ใช่เกิดขึ้นโดยอาศัยการเว้นทุจริต ซึ่งต้องมีวิรมิตัพวัตตเป็นอารมณ์แม้แต่ประการใดเลย สำหรับมหัคคตวิปากนั้น ย่อมเป็นผลมาจากมหัคคตกุศล จึงต้องเป็นไปตามมหัคคตกุศลทุกประการ

แสดงเหตุผลที่อัปมัญญาเจตสิกไม่ประกอบกับมหาวิปากจิตและโลกุตตรจิต

อัปมัญญาเจตสิก ๒ ดวง คือ การสงสารและการยินดีต่อสัตว์ทั้งหลายที่กำลังได้รับความทุกข์และความสุขนั้น ธรรมชาติของความสงสารหรือยินดีต่อผู้อื่นนั้น จะต้องมีส่วนบัญญัติเป็นอารมณ์ สำหรับมหาวิปากจิตนั้นจะเกิดขึ้นได้ก็ต้องอาศัยปรมัตต์ที่เป็นกามอารมณ์ และโลกุตตรจิตจะเกิดขึ้นได้ก็ต้องมีนิพพานเป็นอารมณ์ ไม่ใช่มีส่วนบัญญัติเป็นอารมณ์ ฉะนั้น อัปมัญญาเจตสิก ๒ ดวงย่อมไม่ประกอบในมหาวิปากจิตและโลกุตตรจิต

คาถาแสดงเจตสิก ที่กระทำให้จิตต่างกัน

อนุตตเร ฌานธมฺมา	อูปมณฺญา จ มชฺฌิเม
วิรตี ฌาณปีติ จ	ปรีตเตสุ วิเสสกา

ในโลกุตตรจิต องค์กรานทั้ง ๕ คือ วิตก วิจาร ปีติ สุข เอกัคคตา ย่อมกระทำให้ต่างกัน ในมหัคคตจิต อัปมัญญาเจตสิก ๒ และองค์กรานทั้ง ๕ ย่อมทำให้ต่างกัน ในกามาวจรโสภณจิต วิรตีเจตสิก ๓ ปัญญาเจตสิก ๑ ปีติเจตสิก ๑ อัปมัญญาเจตสิก ๒ ย่อมทำให้ต่างกัน

อธิบาย

ในโลกุตตรจิต องค์ฌานทั้ง ๕ ทำให้ต่างกันนั่น คือ วิตกเจตสิกทำให้ปฐมฌานจิตต่างกัณกับฌานอื่นๆ ที่เหลือ วิจารเจตสิกทำให้ทุติยฌานจิตต่างกัณกับฌานจิตที่เหลือ ๓ มีตติยฌานจิตเป็นต้น ปิณีตเจตสิกทำให้ตติยฌานจิตต่างกัณกับจตุตถฌานจิตและปัญจฌานจิต สุขเวทนาทำให้จตุตถฌานจิตต่างกัณกับปัญจฌานจิต อุเบกขาเวทนาทำให้ปัญจฌานจิตต่างกัณกับฌานจิตที่เหลือ ๔

ในมหัคคตจิต อปัมัญญาเจตสิก ๒ ทำให้มหัคคตจิต ๑๒ คือ ปฐมฌานถึงจตุตถฌาน ต่างกัณกับปัญจฌานจิต ๑๕ ส่วนองค์ฌานทั้ง ๕ ย่อมทำให้มหัคคตจิตต่างกัณเช่นเดียวกับในโลกุตตรจิต

ในกามาวจรโสมณจิต วิรตีเจตสิก ๓ ทำให้มหากุศลจิตต่างกัณกับมหาวิปากและมหากิริยาจิต ปัญญาเจตสิกทำให้ญาณสัมปยุตตจิต ต่างกัณกับญาณวิปยุตตจิต ปิณีตเจตสิกทำให้โสมนัสสหคตจิต ต่างกัณกับอุเบกขาสหคตจิต อปัมัญญาเจตสิก ๒ ทำให้มหากุศลมหากิริยา ต่างกัณกับมหาวิปากจิต

แสดงตฤภยมิสสกนัย คือ สัมปโยคนัย และ สังคหณัยรวมกัน

ในอัญญาสมานราสี

ผัสสะ มีเจตสิกประกอบ ๕๑ (เว้นตัวเอง) เพราะเมื่อกล่าวตามสัมปโยคนัย ผัสสะนี้ประกอบในจิตทั้งหมด ในจิตทั้งหมดที่ผัสสะประกอบได้นี้เมื่อกล่าวตามสังคหณัย ย่อมมีเจตสิกประกอบ ๕๒ ตามสมควร ฉะนั้น เจตสิกที่ประกอบกับผัสสะได้จึงมี ๕๑ (เว้นตัวเอง) สัพพจิตตสาธารณเจตสิกอื่นๆ ที่เหลือก็เป็นไปทำนองเดียวกันนี้ คือ

เวทนา	มีเจตสิกประกอบ ๕๑ (เว้นตัวเอง)
สัญญา	มีเจตสิกประกอบ ๕๑ (เว้นตัวเอง)
เจตนา	มีเจตสิกประกอบ ๕๑ (เว้นตัวเอง)
เอกัคคตา	มีเจตสิกประกอบ ๕๑ (เว้นตัวเอง)
ซีวิตินทรีย์	มีเจตสิกประกอบ ๕๑ (เว้นตัวเอง)
มนสิการ	มีเจตสิกประกอบ ๕๑ (เว้นตัวเอง)

วิตก มีเจตสิกประกอบ ๕๑ (เว้นตัวเอง) เพราะเมื่อก้าวตามสัมปโยคณัย วิตกเจตสิกนี้ประกอบกับจิต ๕๕ ดวง ในจิต ๕๕ ดวงนี้ เมื่อก้าวตามสังคหณัย ย่อมมีเจตสิกประกอบ ๕๒ ตามสมควร ฉะนั้น เจตสิกที่ประกอบกับวิตกได้ จึงมี ๕๑ (เว้นตัวเอง) ปกิณณเจตสิกอื่นๆ ที่เหลือ ๕ ก็เป็นไปทำนองเดียวกันตามสัมปโยคณัย และสังคหณัยนั่นเอง คือ

วิจารณ์	มีเจตสิกประกอบ ๕๑ (เว้นตัวเอง)
อธิโมกข์	มีเจตสิกประกอบ ๕๐ (เว้นวิจิกิจณาและเว้นตัวเอง)
วีริยะ	มีเจตสิกประกอบ ๕๑ (เว้นตัวเอง)
ปีติ	มีเจตสิกประกอบ ๔๖ (เว้นโทจตุกะ ๔ วิจิกิจณา ๑ และเว้นตัวเอง)
ฉันทะ	มีเจตสิกประกอบ ๕๐ (เว้นวิจิกิจณาและเว้นตัวเอง)

ในอกุศลราสี

โมหะ มีเจตสิกประกอบ ๒๖ คือ อัญญุสमानเจตสิก ๑๓ อกุศลเจตสิก ๑๓ (เว้นตัวเอง) เพราะเมื่อก้าวตามสัมปโยคณัย โมหะนี้ประกอบในอกุศลจิตทั้งหมด ในอกุศลจิตทั้งหมดที่โมหะประกอบได้นี้ เมื่อก้าวตามสังคหณัย ย่อมมีเจตสิกประกอบ ๒๗ ตามสมควร ฉะนั้น เจตสิกที่ประกอบกับโมหะได้จึงมี ๒๖ (เว้นตัวเอง) โมจตุกเจตสิกที่เหลือ ๓ ก็เป็นไปในทำนองเดียวกันนี้ คือ

อหิริกะ	มีเจตสิกประกอบ ๒๖ (เว้นตัวเอง)
อนอตตปปะ	มีเจตสิกประกอบ ๒๖ (เว้นตัวเอง)
อุทธัจจะ	มีเจตสิกประกอบ ๒๖ (เว้นตัวเอง)
โลภะ	มีเจตสิกประกอบ ๒๑ คือ อัญญุสमानเจตสิก ๑๓ อกุศลเจตสิก ๘ (เว้นโทจตุกะ ๔ วิจิกิจณา ๑ และเว้นตัวเอง) เพราะเมื่อก้าวตามสัมปโยคณัย โลภเจตสิกนี้ประกอบในโลภมูลจิต ๘ ในโลภมูลจิต ๘ นี้ เมื่อก้าวตามสังคหณัย ย่อมมีเจตสิกประกอบ ๒๒ ดวงตามสมควร ฉะนั้น เจตสิกที่ประกอบกับโลภะได้จึงมี ๒๑ (เว้นตัวเอง)

โลติกเจตสิกที่เหลือ ๒ ดวงก็เป็นไปในทำนองเดียวกันนี้ คือ

ทิฏฐิ	มีเจตสิกประกอบ ๒๐ (เว้นมานะ และเว้นตัวเอง)
มานะ	มีเจตสิกประกอบ ๒๐ (เว้นทิฏฐิ และเว้นตัวเอง)
โทสะ	มีเจตสิกประกอบ ๒๑ คือ อัญญุสमानเจตสิก ๑๒ (เว้นปีติ) อกุศล

ตพภูยมีสภนัย

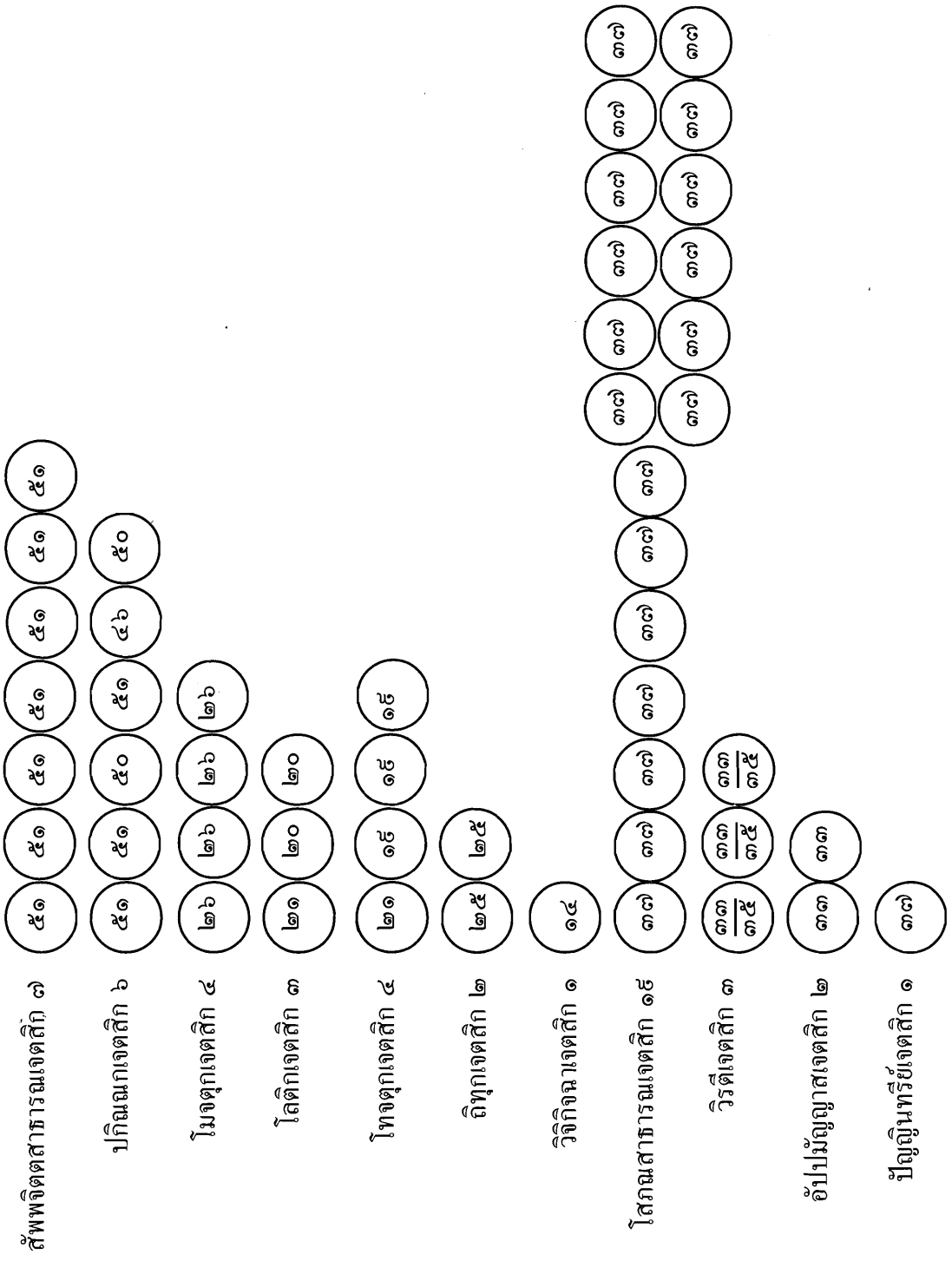

เจตสิก ๕ (เวทนาโลติกเจตสิก ๓ วิจิกิจญา ๑ และเวทนาตัวเอง) เพราะเมื่อกกล่าวตามสัมปโยคณัย โทสเจตสิกนี้ประกอบในโทสมูลจิต ๒ ในโทสมูลจิต ๒ ที่โทสเจตสิกประกอบได้นี้ เมื่อกกล่าวตามสังคหณัย ย่อมมีเจตสิกประกอบ ๒๒ ฉะนั้น เจตสิกที่ประกอบกับโทสะได้จึงมี ๒๑ (เวทนาตัวเอง)

อิสสา มัจฉริยะ กุกกุงจะ ๓ ดวงนี้ มีเจตสิกประกอบดวงละ ๑๕ คือ อัญญาสมานเจตสิก ๑๒ (เวทนาปิติ) โมจตุกะ ๔ โทสะ ๑ ติฏกะ ๒ เจตสิก ๓ ดวงนี้เมื่อกกล่าวตามสัมปโยคณัย ย่อมประกอบกับโทสมูลจิต ๒ เช่นเดียวกับโทสเจตสิกเหมือนกัน ฉะนั้น จำนวนเจตสิกที่ประกอบก็น่าจะเป็น ๒๑ (เวทนาตัวเอง) เช่นเดียวกัน แต่ที่จำนวนเจตสิกมีประกอบได้เพียงดวงละ ๑๕ นั้น ก็เพราะเจตสิก ๓ ดวงนี้เป็นนานากทาจิ ไม่เกิดร่วมกันเลย ฉะนั้น เจตสิกที่ประกอบกับเจตสิก ๓ ดวงนี้ จึงมีดวงละ ๑๕

ติทุกเจตสิก ๒ มีเจตสิกประกอบดวงละ ๒๕ คือ อัญญาสมานเจตสิก ๑๓ อุกุศลเจตสิก ๑๒ (เวทนาวิจิกิจญาและเวทนาตัวเอง) เพราะเมื่อกกล่าวตามสัมปโยคณัย เจตสิก ๒ ดวงนี้ ประกอบในอกุศลสังขาริกจิต ๕ ในอกุศลสังขาริกจิต ๕ นี้ เมื่อกกล่าวตามสังคหณัยมีเจตสิกประกอบ ๒๖ ฉะนั้น เจตสิกที่ประกอบกับติทุกะ ๒ นี้จึงมีดวงละ ๒๕ (เวทนาตัวเอง)

วิจิกิจญาเจตสิก ๑ มีเจตสิกประกอบ ๑๔ คือ อัญญาสมานเจตสิก ๑๐ (เวทนาอิโมกข์ ปิติ ฉันทะ) โมจตุกเจตสิก ๔ รวมเป็น ๑๔

ในโสภณราสี

โสภณสาธารณเจตสิก ๑๙ มีเจตสิกประกอบดวงละ ๓๗ คือ อัญญาสมานเจตสิก ๑๓ โสภณเจตสิก ๒๔ (เวทนาตัวเอง)

วิรตีเจตสิก ๓ ที่เป็นโลกียะ มีเจตสิกประกอบ ๓๓ คือ อัญญาสมานเจตสิก ๑๓ โสภณสาธารณเจตสิก ๑๕ ปัญญา ๑ โลกียวิรตีเจตสิก ๓ นี้ ประกอบในมหากุศลจิต ในมหากุศลจิตมีเจตสิกประกอบ ๓๘ แต่วิรตีเจตสิก ๓ ดวงนี้ มีเจตสิกประกอบเพียงดวงละ ๓๓ ก็เพราะวิรตี ๓ และอัปปมัญญา ๒ รวมเจตสิก ๕ ดวงนี้ เกิดพร้อมกันไม่ได้ จึงต้องเว้นเสีย

วิรตีเจตสิก ๓ ที่เป็นโลกุตตระ มีเจตสิกประกอบดวงละ ๓๕ คือ อัญญาสมานเจตสิก ๑๓ โสภณสาธารณเจตสิก ๑๕ วิรตี ๒ (เวทนาตัวเอง) ปัญญา ๑ สำหรับโลกุตตรวิรตีเจตสิก ๓ ดวงนี้ ย่อมประกอบแน่นอนและเกิดพร้อมกัน ชื่อว่า **นิยตเอกโต** ในโลกุตตรจิตนี้มีเจตสิกประกอบ ๓๖ ฉะนั้น โลกุตตรวิรตี จึงมีเจตสิกประกอบดวงละ ๓๕ (เวทนาตัวเอง)

อัปมัญญาเจตสิก ๒ มีเจตสิกประกอบดวงละ ๓๓ คือ อัญญาสมานเจตสิก ๑๓ โสภณสาธารณะ ๑๕ ปัญญา ๑ อัปมัญญาเจตสิก ๒ ดวงนี้ ประกอบในจิต ๒๘ มีมหากุศลจิต เป็นต้น ในจิต ๒๘ ดวงนั้น มีเจตสิกประกอบ ๓๘ แต่ที่อัปมัญญาเจตสิกมีเจตสิกประกอบเพียงดวงละ ๓๓ ก็เพราะวิรตี ๓ และอัปมัญญา ๒ รวมเจตสิก ๕ ดวงนี้เกิดพร้อมกันไม่ได้ จึงต้องเว้นเสีย ดังที่ได้กล่าวไว้ในโลกยวิรตินั้นแล้ว

ปัญญาเจตสิก มีเจตสิกประกอบ ๓๗ คือ อัญญาสมานเจตสิก ๑๓ โสภณเจตสิก ๒๔ (เว้นตัวเอง) เพราะเมื่อก้าวตามสัมปโยคณัย ปัญญาประกอบในจิตที่เป็นญาณสัมปยุตต์ทั้งหมด จิตที่เป็นญาณสัมปยุตต์นั้นมีเจตสิกประกอบ ๓๘ ฉะนั้น ปัญญาจึงมีเจตสิกประกอบ ๓๗ (เว้นตัวเอง)

คาถาแสดงจำนวนเจตสิกโดยพิสตาร ๓,๔๒๖ ดวง

อิตถํ จิตฺตาวียุตฺตานํ สมฺปโยคณฺจ สงฺคหํ

ยตุวาท เภทํ ยถายโศคํ จิตฺเตน สมฺมทฺทิสเส

นักศึกษาทั้งหลาย เมื่อเข้าใจสัมปโยคณัยและสังคหณัยของเจตสิก ที่ประกอบกับจิตเป็นนิตย โดยนัยที่กล่าวมาแล้ว ย่อมแสดงจำนวนเจตสิกเท่ากับจิตตามสมควรที่ประกอบได้ต่อไป

อธิบาย

คาถานี้แสดงวิธีนับเจตสิกอย่างพิสตาร ตามสัมปโยคณัยและสังคหณัย ซึ่งรวมความว่า เจตสิกดวงใดประกอบกับจิตได้กี่ดวง ก็นับเจตสิกนั้นว่า มีจำนวนเท่ากับจำนวนจิตที่เจตสิกนั้นประกอบได้ คือ

สัพพจิตตสาธารณเจตสิก ๗ ดวง แต่ละดวงประกอบกับจิตได้ทั้งหมด ฉะนั้น สัพพจิตตสาธารณเจตสิกทุกดวง จึงมีจำนวนเท่ากับจิตทั้งหมด คือดวงละ ๑๒๑ ดวง สัพพจิตตสาธารณเจตสิกมีอยู่ ๗ ดวง จึงเป็นจำนวนสัพพจิตตสาธารณเจตสิกทั้งสิ้น ๘๔๗ ดวง

ปกิณณกเจตสิกทั้ง ๖ มีจำนวนรวมทั้งสิ้น ๔๘๘ คือ วิตก ๕๕ วิจาร ๖๖ อธิโมกษ์ ๑๑๐ วีริยะ ๑๐๕ ปิติ ๕๑ นันทะ ๑๐๑

รวมเป็น อัญญาสมานเจตสิกทั้งสิ้น ๑,๓๓๕ ดวง

อกุศลเจตสิก ๑๔ มีจำนวนรวมทั้งสิ้น ๘๓ คือ โมหตุกะ ๔๘ โสติดะ ๑๖ โทจตุกะ ๘ ถิทุกะ ๑๐ วิจิกิจญา ๑ รวมเป็นอกุศลเจตสิกทั้งสิ้น ๘๓ ดวง

โสภณเจตสิก ๒๕ มีจำนวนรวมทั้งสิ้น ๒,๐๐๘ ดวง คือ โสภณสาธารณะ ๑๕ แต่ละดวง ประกอบกับโสภณจิตได้ทั้งหมด ๕๑ ดวง จึงมีจำนวน ๑,๙๒๕ วิรตี ๓ แต่ละดวงประกอบกับจิต ๔๘ ดวง จึงมีจำนวน ๑๔๔ อัปมัณญา ๒ ประกอบกับจิตดวงละ ๒๘ จึงมีจำนวน ๕๖ ปัญญาประกอบกับจิต ๙๕ จึงมีจำนวน ๙๕ รวมเป็นโสภณเจตสิกทั้งสิ้น ๒,๐๐๘

รวมเจตสิกที่มีทั้งหมด ๓,๔๒๖ ดวง

ปัญหาในเจตสิกปรมัตถ์

๑. ให้แสดงลักษณะ ๔ ประการของเจตสิก และยกหลักฐานบาลีมาแสดงให้เห็นด้วย (ไม่ต้องแปล)

๒. ธรรมศาสตร์ทั้งหลายย่อมมีอวัยวะน้อยใหญ่อยู่แล้ว แต่ถ้าไม่มีนามธรรม คือ จิตเจตสิกเข้าประกอบพร้อมกัน อวัยวะเหล่านี้ก็ไม่อาจสำเร็จกิจใดๆ ได้ ถึงแม้มีจิตเข้าประกอบ แต่ถ้าไม่มีเจตสิกเข้าประกอบร่วมด้วย หรือมีเจตสิกเข้าประกอบ แต่ถ้าไม่มีจิตเข้าประกอบร่วมด้วย ก็ไม่อาจสำเร็จกิจใดๆ ได้เช่นเดียวกัน ที่เป็นเช่นนี้เพราะเหตุใด? ให้ยกอุปมาการเข้าประกอบของจิตและเจตสิกที่กระทำให้สัตว์ทั้งหลายสำเร็จกิจนั้นๆ ได้ มาให้เห็นเป็นตัวอย่าง

๓. เจตสิก ๕๒ นั้น ว่าโดยราสี มีเท่าใด คืออะไร และในราสีหนึ่งๆ มีจำนวนเท่าใด คืออะไรบ้าง?

๔. ให้แสดงความหมายของชื่อเจตสิกเหล่านี้ ดังต่อไปนี้ ก. สัพพจิตตสาธารณเจตสิก ข. ปกิณณกเจตสิก ค. สัพพากุศลโยคีเจตสิก ฉ. โทจตุกเจตสิก ง. โสภณสาธารณเจตสิก จ. อัปมัณญาเจตสิก

๕. ให้แสดงสภาวะของเจตสิกดังต่อไปนี้ ผัสสะ เวทนา เจตนา มนสิการ วิตก อธิโมกข์ ปิติ นันทะ โมหะ โลภะ โทสะ สัมมาวาจา สัมมากัมมันตะ สัมมาอาชีวะ กรุณา มุทิตา

๖. ให้แสดงความแตกต่างกันระหว่างเจตสิก ดังต่อไปนี้

ก. เจตนา กับ มนสิการ ข. วิตก กับ วิจาร ค. นันทะ กับ โลภะ ฉ. ถินะ กับ มิทตะ

๗. ให้บอกชื่อเจตสิกที่มีธรรมชาติดังต่อไปนี้

ก. ธรรมชาติที่จำอารมณ์ ข. ธรรมชาติที่สงบและให้สัมปยุตตธรรมตั้งอยู่ในอารมณ์เดียว ค. ธรรมชาติที่รักษาสัมปยุตตธรรม ฉ. ธรรมชาติที่มีการเคล้าคลึงอารมณ์

ง. ธรรมชาติที่มีความเห็นผิดในอารมณ์ จ. ธรรมชาติที่มีความเยอหยิ่งถือตัว ฉ. ธรรมชาติที่มีความรำคาญใจในทุจริตที่ได้ทำไปแล้ว และในสุจริตที่ไม่ได้ทำ

๘. ความสงสัยอย่างไรชื่อว่าวิจิจจนา ความสงสัยในวิชาที่กำลังศึกษาเล่าเรียนอยู่ก็ดี ความสงสัยในชื่อคน ชื่อสิ่งของ ที่ไม่เคยรู้จักก็ดี เป็นวิจิจจนาหรือไม่? ให้อธิบาย

๙. ในโสภณสาธารณเจตสิก ๑๕ ดวง ตั้งแต่ศรัทธาเป็นต้น ตัตตรมัชฌัตตตาเป็นที่สุด ไม่ได้แสดงเป็นคู่ๆ แต่เจตสิกที่เหลืออีก ๖ ดวง มีปัสสัทธิเป็นต้น อุชุกตาเป็นที่สุด แสดงเป็นคู่ๆ ที่ต่างกันเช่นนี้ เพราะเหตุใด และมีความมุ่งหมายต่างกันอย่างไร?

๑๐. ให้แปลคาถาดังต่อไปนี้

เตรสณฺณสมานา จ ฯลฯ ทฺวิปญฺญาส ปฺวจฺจเร

๑๑. ให้แปลและอธิบายคาถาดังต่อไปนี้

สตุตฺ สพฺพตฺถุ ยฺยฺชฺชนฺติ ฯลฯ โสภณฺเสว โสภณา

๑๒. เจตสิกที่ประกอบในโลกียจิตได้ทั้งหมดนั้น มีจำนวนเท่าใด คืออะไรบ้าง?

๑๓. ให้แสดงจำนวนจิตที่ประกอบได้ และประกอบไม่ได้ กับเจตสิกดังต่อไปนี้

วิตก อธิโมกข์ วีริยะ ปิติ ฉันทะ

๑๔. โสมนัสสหคตจิตที่ประกอบปิติไม่ได้นั้น มีจำนวนเท่าใด? และให้อธิบายว่าประกอบไม่ได้เพราะเหตุใด

๑๕. ให้แสดงวิปากจิตที่ประกอบเจตสิกดังต่อไปนี้

ผัสสะ เวทนา วิจาร์ วีริยะ ปิติ

๑๖. ในจิตโดยย่อ ๘๘ ดวงนั้น วิตกเจตสิกประกอบได้เท่าใด คืออะไรบ้าง? และให้แปลคาถาดังต่อไปนี้ **สพฺพาปฺญฺเยสุ จตฺตารุ ฯลฯ สสงฺขาเร ทฺวยํ ตถา**

๑๗. ในจิตโดยย่อ ๘๘ ดวงนั้น ปิติเจตสิกประกอบได้ ๒๗ ดวงบ้าง ๓๕ ดวงบ้าง ไม่แน่นอนเช่นนี้ เป็นเพราะเหตุใด และจิต ๒๗ กับ ๓๕ ดวงนั้น ได้แก่อะไรบ้าง?

๑๘. ให้แสดงจิตดังต่อไปนี้

ก. จิตที่ประกอบกับวิตกได้ แต่ประกอบกับวีริยะไม่ได้

ข. จิตที่ประกอบกับวีริยะได้ แต่ประกอบกับวิตกไม่ได้

ค. จิตที่ประกอบกับวิตกและวีริยะทั้งสองได้

ฅ. จิตที่ประกอบกับวิตกและวีริยะทั้งสองไม่ได้

- ง. จิตที่ประกอบด้วยวิริติได้ แต่ประกอบด้วยอัปมัญญาไม่ได้
 จ. จิตที่ประกอบด้วยอัปมัญญาได้ แต่ประกอบด้วยวิริติไม่ได้
 ฉ. จิตที่ประกอบด้วยวิริติและอัปมัญญาทั้งสองได้
 ช. จิตที่ประกอบด้วยวิริติและอัปมัญญาทั้งสองไม่ได้

๑๘. ให้แสดงคาถาที่แสดงจำนวนจิต ที่ประกอบไม่ได้ในปกิณณกเจตสิก ๖ ดวง

๒๐. เจตสิกที่ประกอบในอกุศลจิตได้ทั้งหมดนั้น มีจำนวนเท่าใด คืออะไรบ้าง?

๒๑. อกุศลเจตสิกที่ประกอบในโลภมูลจิตโดยเฉพาะนั้นมีกี่ดวง คืออะไรบ้าง?

๒๒. ให้อธิบายทิวฐิเจตสิกกับมานเจตสิก ที่เกิดในจิตดวงเดียวกันไม่ได้ เพราะเหตุใด?

๒๓. อกุศลเจตสิกที่ประกอบในสัมปยุตตจิต ไม่ประกอบในวิปยุตตจิตนั้น มีจำนวนเท่าใด คืออะไรบ้าง?

๒๔. ให้แสดงอกุศลเจตสิกที่ประกอบด้วยจำนวนจิตต่อไปนี้ จิต ๑ ดวง ๒ ดวง ๓ ดวง ๔ ดวง ๕ ดวง ๖ ดวง ๗ ดวง ๘ ดวง

๒๕. ให้จำแนกโสภณเจตสิกที่ประกอบในโสภณจิตได้ทุกๆ ไป กับประกอบได้ โดยเฉพาะๆ

๒๖. ให้แสดงการประกอบของวิริติเจตสิก ๓ ดวง ในขณะที่ประกอบโลกียจิต และโลกุตตรจิต ว่ามีลักษณะต่างกันอย่างไร?

๒๗. ให้แสดงจำนวนจิตที่ประกอบในอัปมัญญาเจตสิก ๒ ทั้งฝ่ายสมานวาทะ และเกจิวาทะ และให้อธิบายวาทะ ๒ อย่างนั้น ฝ่ายไหนเป็นฝ่ายถูกต้อง?

๒๘. โลกียโสมนัสสหคตจิตที่ประกอบด้วยปัญญาเจตสิกได้นั้น มีจำนวนเท่าใด คืออะไรบ้าง? และให้แสดงสัมปโยค ๑๖ นัย โดยสังเขป

๒๙. ให้แปลคาถาทั้งสองดังต่อไปนี้

ก. **เอภวนวีสติ ธมฺมา ฯลฯ อภฺจวีสติยํ ทฺวยํ**

ข. **ปญฺญา ปกาสิตา สตุตา ฯลฯ โสภณเสวว โสภณา**

๓๐. ให้อธิบายคาถาดังต่อไปนี้ **อิสฺสามจฺเจรกกุกฺกจฺจ ฯลฯ ถินมิทฺธํ ตถา สห**

๓๑. คำว่าอนิยตโยคีเจตสิก หมายความว่าอะไร มีจำนวนเท่าใด คืออะไรบ้าง? และให้แสดงจำนวนอนิยตโยคีเจตสิกดังต่อไปนี้

- ก. อนิยตโยคีเจตสิก ที่เป็นอกุศลชาติ
- ข. อนิยตโยคีเจตสิก ที่เป็นกุศลชาติ
- ค. อนิยตโยคีเจตสิก ที่เป็นวิปากชาติ
- ฌ. อนิยตโยคีเจตสิก ที่เป็นกิริยาชาติ

๓๒. ให้จำแนกอนิยตโยคีเจตสิกเหล่านั้น โดยนานากทาจิ สหกทาจิ และกทาจิ กับ ยกหลักฐานมาให้เห็นด้วย (ไม่ต้องแปล)

๓๓. ให้แสดงเจตสิกดังต่อไปนี้

- ก. เจตสิก ที่เป็นอนิยตโยคีแน่นอน
- ข. เจตสิก ที่เป็นอนิยตโยคีไม่แน่นอน
- ค. เจตสิก ที่เป็นนิยตโยคีแน่นอน
- ฌ. เจตสิก ที่เป็นนิยตโยคีไม่แน่นอน

๓๔. ให้แสดงจำนวนเจตสิกที่ประกอบด้วยจิตต่อไปนี้

- ก. โลกมุขจิตดวงที่ ๑
- ข. โลกมุขจิตดวงที่ ๔
- ค. โลกมุขจิตดวงที่ ๕
- ฌ. โลกมุขจิตดวงที่ ๘
- ง. โมหมุขจิตดวงที่ ๑

๓๕. ให้แปลคาถาดังต่อไปนี้

ฉตฺตีสํานุตฺตเร ธมฺมา ฯลฯ ปญฺจธา ตตฺถ สงฺคโห

๓๖. ให้แสดงอกุศลจิตที่มีจำนวนเจตสิกประกอบดังต่อไปนี้ ๑๕-๑๘-๑๙-๒๐-๒๑-๒๒

๓๗. ให้จำแนกเจตสิกที่ประกอบด้วยโทสมูลจิต ๒ โดยอนิยตโยคีเจตสิกและนิยตโยคีเจตสิก

๓๘. สัพพากุศลโยคีเจตสิกมีเท่าใด ก็อะไรบ้าง? ให้ยกหลักฐานบาลีแสดงให้ เห็นด้วย (ไม่ต้องแปล)

๓๙. ในอเหตุกจิต ๑๘ ดวงนั้น จิตดวงใดมีเจตสิกประกอบมากที่สุด และดวงใดมีเจตสิกประกอบน้อยที่สุด

๔๐. ให้แสดงอเหตุกจิตที่ไม่ประกอบด้วยเจตสิกดังต่อไปนี้

ผัสสะ วิตก วิริยะ ฉันทะ

๔๑. ให้แสดงจำนวนเจตสิกที่ประกอบด้วยจิตดังต่อไปนี้ ก. มหากุศลจิต ๘ ข. มหาวิปากจิต ๘ ค. มหากิริยาจิต ๘ ฌ. รูปาวจรทุติยฉานจิต ๓ ง. รูปาวจรจตุตถฉานจิต ๓

๔๒. ให้จำแนกเจตสิกที่ประกอบกับจิตดังต่อไปนี้ โดยนิยตโยคีและอนิยตโยคี
 ก. โลกมุขจิตดวงที่ ๓ ข. โลกมุขจิตดวงที่ ๘ ก. มหากุศลจิตดวงที่ ๑ ข. มหากริยาจิตดวงที่ ๘
 ง. โลเกียปฐมฌาน ๓ จ. โลกุตตรปัญญาฌาน ๘

๔๓. ให้แสดงโสภณจิตที่มีเจตสิกประกอบเท่าๆ กัน ตามจำนวนดังต่อไปนี้

๓๖-๓๕-๓๔-๓๓-๓๒-๓๑-๓๐

๔๔. ให้แสดงจำนวนสังขหนัย ในจิตดังต่อไปนี้โดยสังเขป ก. อกุศลจิต ๑๒

ข. อเหตุกจิต ๑๘ ค. มหากุศลจิต ๘ ง. อรูปาวจรจิต ๑๒ จ. โลกุตตรจิต ๔๐

๔๕. ให้แสดงความหมายของสัมปโยคนัย และสังขหนัย

๔๖. ให้แสดงจำนวนเจตสิกที่เกิดพร้อมกับเจตสิกดังต่อไปนี้ **เวทนา วิตก
 อธิโมกข์ ปิติ ฉันทะ โมหะ ทิฏฐิ อิสสา ถินะ วิจิกิจฉา ศรัทธา กรุณา**

๔๗. นางทองเป็นโสดาบันบุคคผลแล้ว วันหนึ่งเดินผ่านโรงภาพยนตร์ มองเห็นรูปภาพ
 โฆษณา มีความอยากดูเกิดขึ้นทันที จึงเข้าไปดูและมีความสุขมาก อยากทราบว่าขณะนั้น
 เจตสิกดวงไหนเป็นประธาน และมีเจตสิกดวงอื่นๆ เกิดร่วมกันอีกเท่าใด คืออะไรบ้าง ?

๔๘. ในครั้งแรกบิดามารดาทราบว่าบุตรสอบไล่ตก ก็ไม่ลงโทษบุตร เพราะเห็นว่า
 เป็นของธรรมดา แต่ต่อมาวันหนึ่ง ครูบอกว่าบุตรไม่ตั้งใจเรียน ขาดโรงเรียนเสมอ จึงโกรธ
 มาก อยากทราบว่าขณะนั้นเจตสิกดวงไหนเป็นประธานและมีเจตสิกอื่นๆ เกิดร่วมกันอีก
 เท่าใด คืออะไรบ้าง ?

๔๙. เมื่อท่านได้อ่านปัญหาพระอภิธรรมแล้ว สามารถรู้คำตอบทันที อยากทราบว่า
 ในขณะนั้นเจตสิกดวงไหนเป็นประธาน และมีเจตสิกอื่นๆ เกิดร่วมกันอีกเท่าใด คืออะไร
 บ้าง?

๕๐. ให้แสดงจำนวนเจตสิกต่อไปนี้โดยพิสดาร **ผัสสะ วิจาร์ ปิติ อุทธัจจะ มานะ
 มितระ โทสะ วิจิกิจฉา อโทสะ สัมมาวาจา มุทิตา ปัญญา**

๕๑. จงแสดงภาพเจตสิกปรมัตถ์ ๕๒ มาโดยลำดับ

จบ ปัญหาในเจตสิกปรมัตถ์

ปริจเฉทที่ ๖ รูปปรหมัตถ์











สมทุเทศา วิภาคา จ
ปวัตติกุมโต เจติ

สมุฏจานา กลาปโต
ปญจธา ตตถ สงคโห

การสงคสงเคราะหรูปในรูปปริจเฉทนี้ พระอนูรุธจาจารย์สงคเป็น ๕ นัย คือ

๑. รูปสมทุเทศนัย การสงครูปโดยสังเขป
๒. รูปวิภาคนัย การจำแนกรูปโดยพิสดาร
๓. รูปสมุฏฐานนัย การสงคสมุฏฐานของรูป
๔. รูปกลาปนัย การสงครูปที่เกิดขึ้นเป็นหมวดๆ
๕. รูปปวัตติกumnัย การสงคความเกิดขึ้นพร้อมด้วยควมค้บของรูปตามลำดับ

รูป ๒๘

มหาภูตรูป	๔		} นิปผันนรูป ๑๘	} รูป ๒๘
ปสาทรูป	๕			
วิษยรูป ๗ หรือ	๔			
ถาวรรูป	๒			
หทยรูป	๑			
ชีวีตรูป	๑			
อาหารรูป	๑			
ปริจเฉทรูป	๑		} อนิผันนรูป ๑๐	
วิญญูติรูป	๒			
วิการรูป ๕ หรือ	๓			
ลักขณรูป	๔			

หมวดที่ ๑

รูปสมุทเทสนัย

การแสดงรูปโดยสังเขป

ลูกกุญแจ

รูปมี ๒๘ คือ

นิปผันนรูป

๑๘

รวมเป็น ๒๘

อนิปผันนรูป

๑๐

นิปผันนรูป ๑๘ คือ

มหาภูตรูป

๔

ปสาทรูป

๕

วิษยรูป

๗

หรือ ๔

ภวารูป

๒

หทยรูป

๑

ชีวีตรูป

๑

อาหารรูป

๑

รวมเป็น ๑๘

อนิปผันนรูป ๑๐ คือ

ปริจเฉทรูป

๑

วิญญูติรูป

๒

วิการรูป

๕

หรือ ๓

ลักษณะรูป

๔

รวมเป็น ๑๐

มหาภูตรูป ๔ คือ ปรถวิ อาโป เตโช วาโย

ปสาทรูป ๕ คือ จักขุปสาท โสตปสาท ฆานปสาท ชิวหาปสาท กายปสาท

วิษยรูป ๗ คือ รูปารมณั สัททารมณั คันธารมณั รัสซารมณั ปรถวิโผฏฐัพพารมณั เตโชโผฏฐัพพารมณั วาโยโผฏฐัพพารมณั

ถาวรรูป	๒	คือ อิตถิภาวะ ปุริสภาวะ
หทยรูป	๑	คือ หทัยวัตถุ
ชีวิตรูป	๑	คือ ชีวิตินทริย์
อาหารรูป	๑	คือ กพพิการาหาร
ปริจเฉทรูป	๑	คือ อากาสธาตุ
วิญญูติรูป	๒	คือ กายวิญญูติ วจีวิญญูติ
วिकารรูป	๕	คือ ลหุตา มุทุตา กัมมัณฺญตา กายวิญญูติ วจีวิญญูติ
ลักษณะรูป	๔	คือ อุปจยะ สันตติ ชรตา อนิจจตา

ดังมีภาคาสังคหะแสดงในอภิธรรมัตถสังคหะว่า

ภูตบุปฺปสาทวิสยา	ภาโว หทยมิจฺจปิ
ชีวิตาหารรูปเปหิ	อภฺจฺจารสวิธํ ตถา
ปริจฺเฉโท จ วิญญตฺติ	วิกาโร ลกฺขณนฺติ จ
อนิบุณฺนา ทส เจติ	อภฺจวีสวิตฺมฺภเว

รูป ๒๘ นั้น เมื่อจัดเป็นประเภทแล้ว ประเภทใหญ่มี ๒ ประเภทเล็กมี ๑๑

ประเภทใหญ่มี ๒ คือ

๑. นิปผันนรูป ๑๘
๒. อนิปผันนรูป ๑๐

ประเภทเล็กมี ๑๑ คือ

๑. มหาภูตรูป	๔	} รวม ๑๘ รูปนี้ชื่อว่า นิปผันนรูป
๒. ปสาทรูป	๕	
๓. วิสยรูป	๗ หรือ ๔	
๔. ถาวรรูป	๒	
๕. หทยรูป	๑	
๖. ชีวิตรูป	๑	
๗. อาหารรูป	๑	

๘. ปริจเฉทรูป	๑	} รวม ๑๐ รูปนี้ ชื่อว่า อนิปันนรูป
๙. วิญญูติรูป	๒	
๑๐. วิการรูป	๕ หรือ ๓	
๑๑. ลักขณรูป	๔	

ในจำนวนรูป ๒๘ นั้น นับตั้งแต่มหาภูตรูป จนถึงอาหารรูป รวม ๑๘ รูปนี้ เป็นรูป
ปรมาณูโดยแท้

ส่วนรูปที่เหลืออีก ๑๐ นับตั้งแต่ปริจเฉทรูป จนถึงลักขณรูป ๔ นั้น ไม่ใช่เป็นรูป
ปรมาณูโดยแท้ เป็นรูปพิเศษที่เกิดขึ้นในรูปปรมาณูโดยแท้ ๑๘ เท่านั้น

ฉะนั้น พระอนุรุทธาจารย์ จึงตั้งชื่อรูปปรมาณูโดยแท้ ๑๘ รูปนี้ว่า มี ๕ ชื่อ ดังนี้

๑. สภาวะรูป คือ รูปที่มีสภาวะของตนๆ
๒. สลักขณรูป ” รูปที่มีลักษณะ คือ อนิจจะ ทุกขะ อนัตตะ
๓. นิปผันนรูป ” รูปที่เกิดขึ้นจาก กรรม จิต อุตฺ อาหาร
๔. รูปรูป ” รูปที่มีการเสื่อมสิ้นสลายไป
๕. สัมมสนรูป ” รูปที่พระโยคีบุคคล พิจารณาโดยความเป็น อนิจจัง ทุกขัง
อนัตตาได้

สำหรับรูปที่ไม่ใช่รูปปรมาณูโดยแท้ ๑๐ รูปนั้น มีชื่อตรงกันข้ามดังนี้

๑. อสภาวะรูป คือ รูปที่ไม่มีสภาวะของตนๆ
๒. อสลักขณรูป ” รูปที่ไม่มีลักษณะ อนิจจะ ทุกขะ อนัตตะ
๓. อนิปผันนรูป ” รูปที่ไม่ได้เกิดขึ้นจาก กรรม จิต อุตฺ อาหาร
๔. อรูปรูป ” รูปที่ไม่มีการเสื่อมสิ้นสลายไป
๕. อสัมมสนรูป ” รูปที่พระโยคีบุคคล พิจารณาโดยความเป็น อนิจจัง ทุกขัง
อนัตตาไม่ได้

รูปมีจำนวน ๒๘ รูป แบ่งออกเป็น ๒ ประเภท คือ

๑. มหาภูตรูป
๒. อุปาทายรูป

๑. มหาภูตรูป หมายถึงรูปที่เป็นใหญ่และปรากฏชัดเจน ดังมีวจนัตถะ แสดงว่า

อุปาทินฺนนาปาทินฺนสนฺตานิสุ สลกฺขณโต สสมฺมารโต จ มหฺนฺตานิ หุตฺวา
ภวนฺติ ปาตฺถภวนฺตฺติ = มหาภูตานิ

รูปเหล่านี้ เป็นใหญ่และปรากฏชัดเจนโดยลักษณะของตน และโดยสัจฐานของตน ในสันดานแห่งสิ่งที่มีชีวิต และไม่มีชีวิต ฉะนั้น รูปเหล่านั้นชื่อว่า **มหาภูตรูป**

๒. อุปาทายรูป หมายถึงรูปที่อาศัยมหาภูตรูปเกิด ดังมีวจนัตถะว่า

มหาภูตानํ อุปาทาย ปวตตํ รูปนฺติ = อุปาทายรูป

รูปที่เกิดขึ้นโดยอาศัยมหาภูตรูป ฉะนั้น รูปนั้นจึงชื่อว่า อุปาทายรูป

มหาภูตรูป มี ๔ คือ ๑. ปรถวี ๒. อาโป ๓. เตโช ๔. วาโย

อุปาทายรูป มี ๒๔ คือ ๑. จักขุ ๒. โสตะ ๓. ฆานะ ๔. ชิวหา ๕. กายะ ๖. รูปะ ๗. สัททะ ๘. คันธะ ๙. รสชะ ๑๐. อิตถิภาวะ ๑๑. ปุริสภาวะ ๑๒. หทยะ ๑๓. ชีวิตะ ๑๔. อาหาระ ๑๕. ปริจเฉทะ ๑๖. กายวิญญูติ ๑๗. วจีวิญญูติ ๑๘. ญาคูตา ๑๙. มุฑูตา ๒๐. กัมมัญญูตา ๒๑. อุปยยะ ๒๒. สันตติ ๒๓. ขรตา ๒๔. อนิจจตา

รวมมหาภูตรูป ๔ อุปาทายรูป ๒๔ เป็น ๒๘

องค์ธรรมของรูป ๒๘

๑. ปรถวี	ได้แก่	รูปแข็ง และอ่อน
๒. อาโป	”	รูปที่ไหล หรือเกาะกุม
๓. เตโช	”	รูปที่เย็น ร้อน
๔. วาโย	”	รูปที่ห่อหุ้ม คึง
๕. จักขุประสาท	”	ความใสที่สามารถรับรูปรามณ์ได้
๖. โสตประสาท	”	ความใสที่สามารถรับสัททารมณ์ได้
๗. ฆานประสาท	”	ความใสที่สามารถรับคันธารมณ์ได้
๘. ชิวหาประสาท	”	ความใสที่สามารถรับรสารมณ์ได้
๙. กายประสาท	”	ความใสที่สามารถรับโผฏฐัพพารมณ์ได้
๑๐. รูปรามณ์	”	สีต่างๆ
๑๑. สัททารมณ์	”	เสียงต่างๆ
๑๒. คันธารมณ์	”	กลิ่นต่างๆ
๑๓. รสารมณ์	”	รสต่างๆ
๑๔. โผฏฐัพพารมณ์	”	เย็น ร้อน อ่อน แข็ง ห่อหุ้ม คึง
๑๕. อิตถิภาวะ	”	รูปที่เป็นเหตุแห่งความเป็นหญิง

๑๖. ปุริสภาวะ	ได้แก่	รูปที่เป็นเหตุแห่งความเป็นชาย
๑๗. ทหยะ	”	รูปที่เกิดอยู่ในหัวใจ และเป็นที่ยอาศัยเกิด ของจิตเจตสิกทั้งหลาย
๑๘. ชีวิตะ	”	รูปที่รักษากัมมชรูปทั้งหลาย
๑๙. อาหาระ	”	รูปที่นำไปให้อาหารชรูปเกิด
๒๐. ปริจเฉทะ	”	อากาศรูปที่คั่นระหว่างรูปกลาปต่อรูปกลาป
๒๑. กายวิญญูติ	”	การเคลื่อนไหวต่างๆ ของร่างกาย
๒๒. วจีวิญญูติ	”	การเคลื่อนไหวต่างๆ ของวาจา
๒๓. ลหุตตา	”	ความเบาของนิปผันนรูป
๒๔. มุทุตา	”	ความอ่อนของนิปผันนรูป
๒๕. กัมมัญญุตตา	”	ความควรแก่การงานของนิปผันนรูป
๒๖. อุปยยะ	”	ความเกิดขึ้นครั้งแรกและเกิดขึ้นครั้งหลังๆ จน ครบรูปที่ควรเกิดขึ้นได้ของนิปผันนรูป
๒๗. สันตติ	”	ความเกิดขึ้นสืบต่อกันของนิปผันนรูปจนถึงตาย
๒๘. ชรตา	”	ความแก่ของนิปผันนรูป
๒๙. อนิจจตา	”	ความดับของนิปผันนรูป

หมายเหตุ สำหรับโศภฐัพพารมณนั้น ได้แก่ ปรถวิ เตโช วาโย ที่เป็นมหาภูตรูปนั่นเอง
ฉะนั้น ถ้านับรูปโดยลำดับแล้ว รูปก็จะมีจำนวน ๒๘

ที่เกิดของรูป ๒๘ ในร่างกายสัตว์

ในร่างกายของสัตว์ทั้งหลายนั้น ย่อมอาจพิจารณาหาที่เกิดของรูป ๒๘ แต่ละรูปได้
ดังต่อไปนี้

๑. มหาภูตรูป ๔	เกิดอยู่ในร่างกายทั่วไป
๒. จักขุปสาท	เกิดอยู่ในลูกตา
๓. โสตปสาท	เกิดอยู่ในรูหู
๔. ฆานปสาท	เกิดอยู่ในรูจมูก
๕. ชิวหาปสาท	เกิดอยู่ที่ลิ้น

๖. กายปสาท	เกิดอยู่ในร่างกายทั่วไป
๗. รูปารมณ	} เกิดอยู่ในร่างกายทั่วไป
๘. คันธารมณ	
๙. รสารมณ	
๑๐. โภจจุฬารมณ	
๑๑. สัททารมณ	เกิดได้ในร่างกายทั่วไป
๑๒. อิตถิภาวะ	เกิดอยู่ในร่างกายทั่วไปของเพศหญิง
๑๓. ปุริสภาวะ	เกิดอยู่ในร่างกายทั่วไปของเพศชาย
๑๔. หทยัตถุ	เกิดอยู่ที่รูปหัวใจ
๑๕. ชีวิตินทรีย์	} เกิดอยู่ในร่างกายทั่วไป
๑๖. กพฬิการาหาร	
๑๗. อากาสรูป	
๑๘. กายวิญญูติ	เกิดได้ในร่างกายทั่วไป
๑๙. วจวิญญูติ	เกิดได้ที่ปาก
๒๐. วิการรูป ๓	เกิดได้ในร่างกายทั่วไป
๒๑. ลักขณรูป ๔	เกิดอยู่ในร่างกายทั่วไป

อธิบายในสภาลักษณะของรูป ๒๘

มหาภูตรูป ๔

๑. ปลวี เป็นธาตุชนิดหนึ่ง เรียกกันว่า ธาตุดิน มีลักษณะแข็ง (กฤษผลกฤษณา) คือ เมื่อเปรียบเทียบกับมหาภูตรูปที่เหลืออีก ๓ แล้ว ปลวีธาตุนี้มีลักษณะแข็ง ถ้าวัตถุสิ่งหนึ่งสิ่งใดมีปลวีธาตุมากเป็นประธานแล้ว ลักษณะแข็งนี้ก็ปรากฏมาก เช่น เหล็ก หิน ไม้ เป็นต้น และถ้าวัตถุสิ่งหนึ่งสิ่งใด มีปลวีธาตุเป็นจำนวนน้อย ลักษณะแข็งนั้นก็ปรากฏไม่มาก เมื่อสัมผัสรู้สึกว่าเป็นลักษณะอ่อน หมายความว่า ความแข็งนั้นมีน้อยนั่นเองจึงทำให้รู้สึกอ่อน ฉะนั้น ธรรมชาติที่มีลักษณะแข็งก็ตาม อ่อนก็ตาม ในเมื่อสัมผัสแล้ว จัดเป็นปลวีธาตุทั้งสิ้น เพราะนอกจากปลวีธาตุแล้ว รูปอื่นๆ ไม่สามารถทำให้ความรู้สึกแข็งหรืออ่อนปรากฏขึ้นแก่การสัมผัสนั้นได้

อนึ่ง ปรวิชาตินี้เป็นที่อาศัยเป็นที่ตั้งของรูปอื่นๆ เหมือนหนึ่งพื้นแผ่นดินกับสิ่งต่างๆ ที่มีชีวิตและไม่มีชีวิต หมายความว่า ยกเว้นปรวิชาติเสียแล้ว รูปร่างสัณฐาน สี สันวรรณะ ตลอดจนความรู้สึกต่างๆ อันได้แก่ รูปารมณฺ์ สัททารมณฺ์ คันธารมณฺ์ รสารมณฺ์ เตโชโผฏฐัพพารมณฺ์ วาโยโผฏฐัพพารมณฺ์ เหล่านี้ก็ปรากฏขึ้นไม่ได้ ดังมีวจนัตถะว่า **สหชาตรูปานิ ปถนุติ ปติฏฐหนุติ เอตถาติ = ปรวิ** รูปที่เกิดร่วมกันทั้งหลาย ย่อมตั้งอยู่ในธรรมชาตินั้น ฉะนั้น ธรรมชาติที่เป็นที่ตั้งที่อาศัยของสหชาตรูปเหล่านั้น ชื่อว่า **ปรวิ**

๒. อาโป เป็นธาตุชนิดหนึ่ง เรียกกันว่า **ธาตุน้ำ** มีลักษณะไหล หรือเกาะกุม (**ปกฺขมณฺลกุขณา** หรือ **อาพนฺธณฺลกุขณา**) อาโปธาตุนี้ ถ้ามีอยู่เป็นจำนวนมากในวัตถุสิ่งหนึ่งสิ่งใดก็ค้ำตาม ย่อมทำให้วัตถุสิ่งนั้นเหลวและไหลไปได้ ถ้ามีจำนวนน้อยก็ทำให้วัตถุสิ่งของนั้นๆ เกาะกุมกันเป็นก้อนเป็นกลุ่ม อุปมาเหมือนหนึ่งยางเหนียว ที่สามารถเชื่อมวัตถุสิ่งของให้ติดกันเป็นกลุ่มเป็นก้อนได้ฉนั้นใด อาโปธาตุก็เป็นเสมือนหนึ่งยางเหนียวที่สามารถเชื่อมปรมาณูปรวิ ให้เกาะกุมกันเป็นรูปร่างสัณฐานขึ้นได้ฉนั้นนั้น

ในวัตถุที่มีจำนวนอาโปธาตุมากกว่าปรวิชาติเป็นต้นแล้ว ด้วยอำนาจของอาโปธาตุนั้นเองทำให้ปรวิชาติมีอำนาจน้อยลง จึงเป็นเหตุให้วัตถุนั้นอ่อนเหลวและสามารถไหลไปมาได้ดังเช่นน้ำ ที่เราแลเห็นว่าน้ำนั้นไหลไปมาได้ ก็เพราะว่ามีอาโปธาตุมาก ปรวิชาตุน้อย เมื่อปรวิชาตุน้อยแล้ว ปรวิชาตุนั้นแหละเป็นผู้ไหลโดยอาโปธาตุเป็นผู้ทำให้ไหล ไม่ใช่อาโปธาตุไหลดังที่เราเข้าใจกัน เพราะอาโปธาตุเป็นธาตุที่เห็นด้วยตาหรือสัมผัสด้วยกายไม่ได้ เพียงแต่รู้ได้ด้วยใจเท่านั้น และในวัตถุที่มีจำนวนอาโปธาตุน้อยกว่าปรวิชาติเป็นต้นแล้ว อำนาจของอาโปธาตุก็ทำให้ปรมาณูปรวิชาติเกาะกุมกันเข้าเป็นกลุ่มเป็นก้อน ดังมีวจนัตถะแสดงว่า **อาเปติ สหชาตฺรูปेषุ พฺยาเปตฺวา ติฏฐตีติ = อาโป** ธรรมชาติใด ย่อมแผ่ซึมซาบทั่วไปในรูปที่เกิดพร้อมกันกับตนแล้วตั้งอยู่ในรูปเหล่านั้น ฉะนั้น ธรรมชาตินั้น ชื่อว่า **อาโป**

อีกนัยหนึ่ง **อปฺปายติ สหชาตฺรูปานิ สุฏฺฐุ พฺรุเหติ วทฺเขตตีติ = อาโป** ธรรมชาติใด ทำให้สหชาตรูปทั้งหลายเจริญขึ้นเป็นอย่างดี ฉะนั้น ธรรมชาตินั้นชื่อว่า **อาโป**

อีกนัยหนึ่ง **สหชาตฺรูปานิ อวิปฺปกิณฺณานิ กตฺวา ภูโส ปาติ รกฺขตีติ = อาโป** ธรรมชาติใด ย่อมรักษาสหชาตรูปได้อย่างมั่นคง ไม่ให้กระจัดกระจายไป ฉะนั้น ธรรมชาตินั้น ชื่อว่า **อาโป**

อาโปธาตุมิ ๒ อย่าง คือ

ก. อาโปธาตุ ที่มีปกติเป็น **อาพันธ์ลักษณะ** คือ ลักษณะเกาะกุม แต่เมื่อถูกอุณหเตโชแล้ว **ปักษณลักษณะ** ปรากฏ คือไหลไป ได้แก่ อาโปธาตุ ที่อยู่ในเหล็ก ทอง จี๊ผึ้ง เป็นต้น หมายความว่า เหล็ก หรือทอง หรือจี๊ผึ้ง เหล่านี้เมื่อเอาไปหลอมหรือเผาไฟแล้ว สิ่งเหล่านี้จะกลายเป็นวัตถุเหลวสามารถไหลไปมาได้ แต่การไหลไปได้ของวัตถุเหล่านี้ไม่ใช่ อาโปธาตุเป็นตัวไหล ปรวิธาตุที่เกิดร่วมกันกับอาโปธาตุนั้นเองเป็นตัวไหล และในวัตถุเดียวกันนั้นเอง ถ้ากลับเอาไปใสในน้ำถูกความเย็นเข้า วัตถุเหล่านั้นจะกลับแข็งตัวเป็นก้อน เป็นแท่งตามเดิม ในการแข็งตัวของวัตถุธาตุเหล่านี้ เป็นการแข็งตัวของปรวิธาตุ หาใช่เป็นการแข็งตัวของอาโปธาตุไม่

ข. อาโปธาตุ ที่มีปกติเป็น ปักษณลักษณะ คือ ลักษณะไหลไป แต่เมื่อถูกสิตเตโชแล้ว **อาพันธ์ลักษณะ** ปรากฏ คือเกาะกุม ได้แก่ อาโปธาตุที่อยู่ในน้ำ หมายความว่า ธรรมดาน้ำเป็นวัตถุเหลวอยู่แล้ว แต่ถ้าเอาน้ำนั้นไปใส่ในที่ที่มีความเย็นสูงถึง 0 องศาแล้ว น้ำนั้นจะกลายเป็นก้อนน้ำแข็งไป และเมื่อเอาก้อนน้ำแข็งออกจากในที่ที่มีความเย็นนั้นแล้ว ก้อนน้ำแข็งนั้นถูกอากาศภายนอกที่มีอุณหเตโช ก้อนน้ำแข็งนั้นก็ละลาย เป็นวัตถุเหลวไปตามเดิม

๓. **เตโช** เป็นธาตุชนิดหนึ่งเรียกกันว่า **ธาตุไฟ** มีลักษณะร้อนและเย็น ลักษณะร้อนชื่อว่า **อุณหเตโช** ลักษณะเย็นชื่อว่า **สิตเตโช** แต่เตโชธาตุทั้ง ๒ ชนิดนี้มีสภาวะลักษณะ คือ มีสภาพที่เป็นไอเป็นลักษณะ (**อุณหุตตลกขณา**) หมายความว่าอุณหเตโชก็มีไอร้อนเป็นลักษณะ สิตเตโชก็มีไอยุเย็นเป็นลักษณะ และเตโชธาตุทั้ง ๒ ชนิดนี้ มีหน้าที่ทำให้วัตถุต่างๆ สุก และทำให้ละเอียดนุ่มนวล ดังจะแลเห็นได้ว่า วัตถุต่างๆ ส่วนมาก เช่น อาหาร เป็นต้น ทำให้สุกด้วยความร้อน แต่อาหารบางอย่างก็ทำให้สุกด้วยความเย็นได้เหมือนกัน ดังมีวจนัตถะแสดงว่า **เตเชติ ปริปาเจตตีติ = เตโช** ธรรมชาติใดที่ทำให้สุก ธรรมชาตินั้นชื่อว่า **เตโช**

เตโชธาตุ มี ๕ อย่าง คือ

- ก. **อุสุมาเตโช** คือ เตโชธาตุที่มีประจำอยู่ในร่างกายของสัตว์ทั้งหลาย (ไอยู่น)
- ข. **สนตปุปนเตโช** คือ เตโชธาตุที่มีความร้อนมาก
- ค. **ทหนเตโช** คือ เตโชธาตุที่มีความร้อนสูงจัด สามารถเผาผลาญร่างกายให้วิปริตไปได้

ฆ. ชีรณเตโช คือ เตโชธาตุที่ทำให้ร่างกายทรุดโทรมแก่ลง

ง. ปาจกเตโช คือ เตโชธาตุที่ทำหน้าที่ย่อยอาหาร

ในเตโชธาตุทั้ง ๕ อย่างนี้ เตโชธาตุที่มีเป็นประจำอยู่ในร่างกายของสัตว์นั้น ได้แก่ อุสมมาเตโช กับ ปาจกเตโช สำหรับ สันตปปนเตโช ทहनเตโช ชีรณเตโช ทั้ง ๓ นี้ไม่มีอยู่ประจำ ที่ปรากฏขึ้นก็ขึ้นเพราะ อุสมมาเตโช นั้นเอง มีอาการวิปริตไป เช่น คนที่เป็นไข้ตัวร้อน ก็คือ อุสมมาเตโช ได้เปลี่ยนสภาพเป็น สันตปปนเตโช หรือถ้ามีไข้สูงตัวร้อนจัดจนเพื่อคลั่ง ก็คือ อุสมมาเตโช มีสภาพวิปริตมากขึ้นจากสันตปปนเตโช กลายเป็น ทहनเตโช ไป และในคนที่มีโรคภัยเบียดเบียนอยู่เสมอ หรือผู้ที่ล่องเข้าเขตปัจฉิมวัยแล้ว อุสมมาเตโช นั้นแหละเปลี่ยนสภาพเป็นชีรณเตโช ทำให้ปรากฏอาการทรุดโทรมของร่างกายเกิดขึ้น เช่น ผมหงอก ฟันหัก ตามัว เนื้อหนังเหี่ยว เป็นต้น

๔. วาโย เป็นธาตุชนิดหนึ่ง เรียกกันว่า **ธาตุลม** มีลักษณะเคร่งตึงและเคลื่อนไหว (วิฤตมฺภนลกฺขณา หรือ สมิธณลกฺขณา) ธาตุลมที่มีลักษณะเคร่งตึงเรียกว่า **วิฤตมฺภนวาโย** ที่ทำให้รูปที่เกิดพร้อมกันกับตนตั้งมั่น ไม่ให้เคลื่อนไหวไปได้ ในร่างกายของคนเรา ถ้าวิฤตมฺภนวาโยปรากฏแล้วผู้นั้นจะรู้สึกว่ามี ดิ่ง เมื่อโย ปวด ไปทั่วร่างกาย หรือเมื่อเวลาที่เรากำลังขี้เซา ขา และเพ่งตาอยู่นานๆ โดยไม่กะพริบตา เวลานั้น วิฤตมฺภนวาโยก็ปรากฏโดยความพยายามของตนเอง สำหรับภายนอกนั้น วัตถุสิ่งของต่างๆ ที่ตั้งอยู่ได้อย่างมั่นคง หรือทำให้ตั้งขึ้นก็ด้วยอำนาจของวิฤตมฺภนวาโยนั่นเอง เช่น ลูกบอลที่อัดเอาลมเข้าไปอยู่ภายในนั้น ลูกบอลนั้นตั้งขึ้นก็เพราะวาโยที่เป็นวิฤตมฺภนวาโย หรือ ธรรมชาติที่สำหรับกรองน้ำ เมื่อคจกรมกรกลงในน้ำ น้ำเข้าไปอยู่ในนั้นแล้ว เวลาขยับขึ้นเอามือปิดรูกรมกรแล้ว วาโยธาตุที่อยู่ข้างนอกก็หนุนรองน้ำที่อยู่ในกรมกรไม่ให้ไหลออกมา เช่นเดียวกับโลกที่สัตว์ทั้งหลายอาศัยอยู่นี้ พื้นแผ่นดินตั้งอยู่เหนือน้ำๆ ตั้งอยู่เหนือนลมที่เรียกว่า เภฏฐิมอฆฎากาศๆ นี้หนุนรองน้ำไว้ ให้น้ำและพื้นแผ่นดินตั้งมั่นอยู่ได้ เช่นนี้ก็เช่นด้วยอำนาจวิฤตมฺภนวาโย ดังแสดงวจนัตถะว่า **วายุติ สหชาตธมฺเม อปตมาเน กตฺวา วหตีติ = วาโย** ธาตุใดยอมนำไปรูปที่เกิดพร้อมกันกับตนตั้งมั่นไม่เคลื่อนไหวคลอน ฉะนั้น ธาตุนี้ ชื่อว่า **วาโย**

ธาตุลมที่มีลักษณะเคลื่อนไหวเรียกว่า **สมิธณวาโย** นี้ทำให้รูปที่เกิดพร้อมกันกับตนเคลื่อนไหวไปมาได้ เช่น สัตว์ทั้งหลายที่เคลื่อนไหวอริยาบถต่างๆ ได้ หรือกะพริบตา กลอกตา กระดิกมือ กระดิกเท้า การถ่ายสิ่งโสโครกออกจากร่างกาย การคลอดบุตรต่างๆ

เหล่านี้ เป็นไปได้ด้วยอำนาจสมิธวาโยทั้งสิ้น ส่วนสมิธวาโยที่อยู่ภายนอกสัตว์นั้น ทำให้วัตถุสิ่งของต่างๆ เคลื่อนไหวจากที่เดิมไปได้ ดังแสดงวจนัตถะว่า **วายติ เทสนต-
รูปปตติ เหตุภาเวน ภูตสงฺฆาตํ ปาเปตฺติ = วาโย** ธาตุใด ย่อมทำให้หม่อมหาภูตรูปที่เกิด
พร้อมกันกับตนเคลื่อนไปที่อื่น โดยความเป็นเหตุให้เกิดความเคลื่อนไหวจากที่หนึ่งไปยังที่
หนึ่ง ฉะนั้น ธาตุนี้ชื่อว่า **วาโย**

วาโยธาตุ มี ๖ อย่าง คือ

- | | |
|-------------------------------|-----------------------------------|
| ก. อุทฺธจฺจุมวาโย | คือ วาโยธาตุที่พัดขึ้นสู่เบื้องบน |
| ข. อโธจฺจุมวาโย | คือ วาโยธาตุที่พัดลงสู่เบื้องล่าง |
| ค. กุจฺฉิฏฺฐวาโย | คือ วาโยธาตุที่อยู่ในช่องท้อง |
| ฆ. โภจฺจาสยวาโย | คือ วาโยธาตุที่อยู่ในลำไส้ใหญ่ |
| ง. อญฺจมญฺจคานฺธุสวาโย | คือ วาโยธาตุที่อยู่ทั่วร่างกาย |
| จ. อสฺสสพฺสสวาโย | คือ วาโยธาตุลมหายใจเข้าออก |

วาโยธาตุ ๖ อย่างที่กล่าวมานี้ เกิดอยู่ภายในร่างกายของสัตว์ เรียกว่า **อัมมัตตวาโย**
ก็ได้ ส่วนลมที่พัดไปมาอยู่ภายนอกนั้น เรียกว่า **พหิทฺถวาโย**

ปถวี อาโป เตโช วาโย ธาตุทั้ง ๔ เหล่านี้ ชื่อว่า **มหาภูตรูป** เพราะเป็นรูปใหญ่เป็น
ประธานแก่รูปอื่นๆ และปรากฏชัด เช่น วัตถุสิ่งของต่างๆ ใหญ่ก็ตาม เล็กก็ตาม ที่ปรากฏ
เป็นรูปร่างสัมพันธภาพต่างๆ ได้ ก็คือ มหาภูตรูป นั้นเอง และสีสนัวรรณะของวัตถุเหล่านั้น
ปรากฏมาก ปรากฏน้อย ก็ด้วยอาศัยมหาภูตรูปที่รวมกันอยู่ตามมากตามน้อยนั้นเอง ฉะนั้น
มหาภูตรูปทั้ง ๔ นี้ เมื่อว่าโดยสัมพันธภาพแล้วก็ใหญ่โตมาก เมื่อว่าโดยสภาวะแล้วก็ปรากฏ
ชัดกว่ารูปอื่นๆ ดังแสดงวจนัตถะว่า **มหนฺตานิ หุตฺวา ภูตานิ ปาตฺถุภูตานิติ = มหา-
ภูตานิ** รูปเหล่าใด ว่าโดยสัมพันธภาพและว่าโดยสภาวะแล้ว เป็นใหญ่และปรากฏชัด ฉะนั้น รูป
เหล่านั้นชื่อว่า **มหาภูต**

ปสาทรูป ๕

๑. **จักขุปสาท** มีวจนัตถะว่า **จกฺขุวิญญฺณณณิฏฺฐจิตฺํ หุตฺวา สมวิสมํ จกฺขติ**
อาจิกฺขนฺตํ วิวี โหตฺติติ = จกฺขุ รูปใดเป็นที่ตั้งแห่งจักขุวิญญูณณ และมิสภาพเป็นอยู่คล้าย
กับบอกให้จักขุวิญญูณณรู้ในอารมณ์ว่า อารมณ์นั้นดี อารมณ์นี้ไม่ดี ฉะนั้น รูปนั้น ชื่อว่า จักขุ
ได้แก่ **จักขุปสาท**

ดวงตาทั้งหมดไม่ชื่อว่า จักขุปสาท ที่ชื่อว่า จักขุปสาท นี้คือ เป็นธรรมชาติรูปชนิดหนึ่งที่เกิดจากกรรม มีความใสดูกระจ่าง เป็นเครื่องรับรูปรามณ์ ตั้งอยู่ในระหว่างกลางตาดำ มีเยื่อตา ๗ ชั้นขยับอยู่ ประคองขลุ่ยสำลึที่อาบด้วยน้ำมันชุ่มอยู่ทั้ง ๗ ชั้น โดประมาณเท่าหัวของเหา มีหน้าที่ให้สำเร็จกิจ ๒ อย่าง คือ เป็นวัตถุอันเป็นที่ตั้งแห่งจักขุวิญญาณจิตอย่างหนึ่ง เป็นทวารอันเป็นที่เกิดแห่งจักขุทวารวิถีจิตอย่างหนึ่ง

๒. โสตปสาท มีวจนัตถะว่า **โสตวิญญาณธัญจิตํ หุตฺวา สทฺทํ สุณนตีติ = โสตํ** รูปใดเป็นที่ตั้งแห่งโสตวิญญาณจิต และยอมได้ยินเสียง ฉะนั้น รูปนั้น ชื่อว่า **โสตะ** ได้แก่ **โสตปสาท**

อีกนัยหนึ่ง **สทฺทํ สุณนตีติ เอเตนาคีติ = โสตํ (วา) สทฺเท สฺยุยฺนตีติ เอเตนาคีติ = โสตํ** จิต เจตสิกเหล่านั้นยอมได้ยินเสียง โดยอาศัยรูปนั้น ฉะนั้น รูปที่เป็นเหตุแห่งการได้ยินของจิต เจตสิกเหล่านั้นชื่อว่า โสตะ ได้แก่ โสตปสาท (หรือ) สัตว์ทั้งหลายที่ได้ยินเสียง โดยอาศัยรูปนั้น ฉะนั้น รูปที่เป็นเหตุแห่งการได้ยินของสัตว์เหล่านั้นชื่อว่า **โสตะ** ได้แก่ **โสตปสาท**

ในวจนัตถะข้อที่ ๑ เป็นการแสดงโดยฐานอุปจารนัย คือนัยโดยอ้อม ส่วนในวจนัตถะ อีก ๒ ข้อนั้น เป็นการแสดงโดยมุขยนัย คือนัย โดยตรง

โสตปสาทนี้เป็นธรรมชาติชนิดหนึ่งที่เกิดจากกรรม มีความใสบริสุทธิ์เป็นเครื่องรับเสียงต่างๆ ตั้งอยู่ภายในช่องหูที่มีสัณฐานเหมือนวงแหวน เป็นที่งอกแห่งขนแดงเส้นละเอียด โสตปสาทแผ่อยู่ทั่วบริเวณนั้น มีหน้าที่ให้สำเร็จกิจ ๒ อย่าง คือ เป็นวัตถุอันเป็นที่ตั้งแห่งโสตวิญญาณจิตอย่างหนึ่ง เป็นทวารอันเป็นที่เกิดแห่งโสตทวารวิถีจิตอย่างหนึ่ง

๓. ฆานปสาท มีวจนัตถะว่า **ฆายตีติ = ฆานํ** รูปใดยอมสุดคมกลืน รูปนั้นชื่อว่า **ฆานะ** ได้แก่ **ฆานปสาท** การแสดงวจนัตถะนัยนี้ เป็นการแสดงโดยฐานอุปจารนัย คือแสดงโดยอ้อม เพราะฆานปสาทไม่สามารถคมกลืนได้ ฆานวิญญาณจิตที่เกิดขึ้น โดยการอาศัยฆานปสาทต่างหากเป็นผู้ดมและรู้กลิ่นได้ แต่ที่แสดงวจนัตถะเช่นนี้ เป็นการแสดงที่มีความหมายว่า การคมกลืนของฆานวิญญาณจิตนั้นตั้งอยู่ในฆานปสาท แล้วยกเอาฆานปสาทขึ้นมาแสดงเหมือนกับว่าฆานปสาทนี้เป็นผู้ดมกลืนนั่นเองซึ่งถ้าจะเปรียบเทียบกับคำพูดที่กล่าวว่า “บ้านนั้นเกะกะมาก” ที่กล่าวอย่างนี้ ก็มุ่งหมายเอาคนที่อยู่ในบ้านนั้น เพราะบ้านเกะกะไม่ดีคนในบ้านนั้นเกะกะต่างหาก

อีกนัยหนึ่งแสดงว่า **พายนุติ เอเตนาติ = พานํ (วา) พายียนุติ เอเตนาติ = พานํ** สัตว์ทั้งหลายย่อมสุดคมกลืนด้วยรูปใด ฉะนั้น รูปซึ่งเป็นเหตุแห่งการสุดคมกลืนของสัตว์ทั้งหลายจึงชื่อว่า **พานะ** (หรือ) สัตว์ทั้งหลายพึงคมกลืนด้วยรูปนั้น ฉะนั้น รูปที่เป็นเหตุแห่งการพึงคมกลืนของสัตว์ทั้งหลายนั้นจึงชื่อว่า **พานะ**

วจนัตถะ ๒ นัยนี้ เป็นการแสดงโดยมุขยนัย (นัยโดยตรง)

พานปสาทนี้เป็นธรรมชาติรูปชนิดหนึ่งที่เกิดจากกรรม มีความใสบริสุทธิ์เป็นเครื่องรับกลิ่นต่างๆ ตั้งอยู่ในช่องจมูกที่มีสัณฐานดังกีบแพะ มีหน้าที่ให้สำเร็จกิจ ๒ อย่างคือ เป็นวัตถุอันเป็นที่ตั้งแห่งพานวิญญาณจิตอย่างหนึ่ง เป็นทวารอันเป็นที่เกิดแห่งพานทวารวิถีจิตอย่างหนึ่ง

๔. **ชีวหาปสาท** มีวจนัตถะแสดงว่า **ชีวิตํ อวุหายตีติ = ชิวหา** รูปใดมีสภาพคล้ายกับว่าเรียกซึ่งรสที่เป็นเหตุให้อายุยืน ฉะนั้น รูปนั้น ชื่อว่า **ชีวหา**

ชีวหานี้แยกออกเป็น ๒ บท คือ **ชีวิต + อวุหา** คำว่า ชีวิต แปลว่า อายุ แต่ในที่นี้แปลว่า **รส** เพราะอายุที่จะตั้งอยู่ได้นั้นก็ต้องอาศัยรส คือการกินอาหารต่างๆ มีเปรี้ยวหวาน เป็นต้น อายุจึงจะตั้งอยู่ได้นาน ฉะนั้น จึงยกเอาชีวิตที่เป็นชื่อของอายุอันเป็นผลของรสนั้นขึ้นตั้งไว้ในเหตุ คือ รส แล้วเรียกรสต่างๆ นั้นว่า ชีวิต แต่เป็นการเรียกโดยผลอุปจารนัยคือ นัยโดยอ้อม

คำว่า **อวุหา** แปลว่า เรียก เมื่อรวมอยู่กับคำว่า **ชีวิต** แล้ว ก็หมายถึงเรียกรสต่างๆ นั้นเอง เพราะธรรมชาติชีวหาปสาทนี้ย่อมโน้มอยู่ในรสต่างๆ ซึ่งเป็นที่พอใจของชีวหาวิญญาณให้มาสู่ตน

เมื่อรวมบทว่า **ชีวิต** กับบทว่า **อวุหา** เข้าด้วยกันแล้ว ก็เป็นชีวหา คือบทว่า **ชีวิต** นั้น แปลง อี เป็น อิ, วิ กับ ตะ ทั้ง ๒ นี้ลบออก คำว่า **อวุหา** ลบเอา อะ ออก เหลือแต่ **วุหา** ฉะนั้น เมื่อรวมแล้วจึงเป็นชีวหา

ชีวหาปสาทนี้เป็นธรรมชาติรูปชนิดหนึ่งที่เกิดจากกรรม มีความใสบริสุทธิ์เป็นเครื่องรับรสต่างๆ ตั้งอยู่ในท่ามกลางลิ้นที่มีสัณฐานเหมือนปลายกลีบดอกอุบล มีหน้าที่ให้สำเร็จกิจ ๒ อย่างคือ เป็นวัตถุอันเป็นที่ตั้งแห่งชีวหาวิญญาณอย่างหนึ่ง และเป็นทวารอันเป็นที่เกิดแห่งชีวหาทวารวิถีจิตอย่างหนึ่ง

๕. **กายปสาท** มีวจนัตถะแสดงว่า **กวจฺฉิตานํ เกสาทินํ ปาปธมฺมานญจ อาโยติ = กาโย** รูปใดเป็นที่ประชุมแห่งส่วนต่างๆ มีผมเป็นต้น ที่น่าเกลียด และเป็นที่ประชุมแห่งอกุศลธรรม ฉะนั้น รูปนั้น ชื่อว่า **กายะ** ได้แก่ ร่างกายทั้งหมด

สำหรับกายปสาทชื่อว่า กายะ นั้น เป็นการแสดงโดยอ้อม เรียกว่าเอกเทศยูปจาร์-
นัย คือยกเอาคำว่า กายะ ที่เป็นชื่อของร่างกายทั้งหมดนั้นมาตั้งในกายปสาท ที่เป็นส่วนหนึ่ง
ของร่างกายนั้น

หรืออีกนัยหนึ่ง กายปสาท ชื่อว่า กายะ นั้น เป็นการแสดงโดยฐานะูปจาร์นัย คือ
ยกเอาคำว่า กายะ ที่เป็นชื่อของร่างกายซึ่งเป็นที่เกิดแห่งกายปสาทมาตั้งในกายปสาทที่เป็น
ผู้อาศัยเกิด

กายปสาทนี้เป็นธรรมชาติรูปชนิดหนึ่งที่เกิดจากกรรม มีความใสบริสุทธิ์เป็นเครื่อง
รับสัมผัสต่างๆ มี เย็น ร้อน อ่อน แข็ง หย่อน ตึง กายปสาทนี้เกิดอยู่ในร่างกายทั่วไป
ยกเว้นแต่ปลายผม ขน เล็บ หนังที่หนา และที่รวมแห่งอาหารใหม่ได้ใส่ใหญ่ อันเป็นสถาน
ที่ของปาทกเตโช มีหน้าที่ให้สำเร็จกิจ ๒ อย่าง คือ เป็นวัตถุอันเป็นที่ตั้งแห่งกายวิญญูณ
อย่างหนึ่ง และเป็นทวารอันเป็นที่เกิดแห่งกายทวารวิจิตรอย่างหนึ่ง

จักขุ โสตะ มานะ ชิวหา กายะ ทั้ง ๕ รูปนี้ชื่อว่า ปสาทรูป เพราะมีสภาพ
ใส สามารถรับอารมณ์ของตนๆ ได้ ดังมีวจนัตถะแสดงว่า ปสัทตติ = ปสาทโท รูปใดมี
ความใส ฉะนั้น รูปนั้น ชื่อว่า ปสาท

วิสัยรูป หรือ โคจรรูป ๗

๑. รูปารมณฺ์ มีวจนัตถะแสดงว่า รูปยติ ททงฺคตภาวํ ปกาเสตติติ = รูป
รูปใดยอมแสดงถึงความรู้สึกของจิตใจให้ปรากฏ ฉะนั้น รูปนั้น ชื่อว่า รูปารมณฺ์ หรือ
รูปยติ ททพํ ปกาเสตติติ = รูป รูปใดยอมแสดงวัตถุสิ่งของ รูปร่างสัณฐานให้ปรากฏ
ฉะนั้น รูปนั้นชื่อว่า รูปารมณฺ์

อธิบายว่า คนที่กำลังมีความดีใจ เสียใจ กลุ้มใจ กลัว อาย เป็นต้น เหล่านี้ ผู้อื่น
เมื่อแลเห็นหน้าตาท่าทางของผู้นั้นแล้ว ก็รู้ได้ว่าผู้นั้นกำลังดีใจ เสียใจ กลุ้มใจ กลัวอายอยู่
ในการที่ผู้อื่นรู้ได้ ก็เพราะรูปารมณฺ์นั่นเองเป็นผู้แสดงความรู้สึกของผู้นั้นให้ปรากฏออกมา
หรืออีกนัยหนึ่ง วัตถุสิ่งของต่างๆ ก็ดี รูปร่างสัณฐานของสิ่งที่มีชีวิต ไม่มีชีวิตก็ดี ที่ปรากฏ
ให้รู้ได้นั้น ก็เพราะอาศัยรูปารมณฺ์นั่นเองเป็นผู้กระทำปรากฏ รูปารมณฺ์ที่เป็นผู้กระทำให้
สิ่งต่างๆ ทั้งที่มีชีวิตและไม่มีชีวิตปรากฏให้ผู้อื่นรู้ได้นั้น ก็ได้แก่สิ่งต่างๆ นั้นเอง

๒. สัททารมณฺ์ มีวจนัตถะแสดงว่า สทฺทียติ อฺจุจารียตติติ = สทฺโท รูปใดที่
เปล่งออกมาได้ ฉะนั้น รูปนั้นชื่อว่า สัททะ ได้แก่เสียงที่สัตว์ทั้งหลายเปล่งออกมา หรือ
สพฺปติ โสตฺวิญญฺเอยยภาวํ คจฺจตติติ = สทฺโท รูปใดยอมถึงสภาพที่ทำให้โสตฺวิญญูณ
รู้ได้ ฉะนั้น รูปนั้น ชื่อว่า สัททะ

ในวณัตถะข้อแรก มุ่งหมายเอาเฉพาะแต่เสียงของสิ่งที่มีชีวิตทั้งหมดที่ต้องใช้เปล่งออกมา เช่น เสียงที่คนพูด และเสียงที่สัตว์ต่างๆ ร้อง ส่วนในวณัตถะข้อหลัง หมายถึงเสียงของสิ่งที่มีชีวิต และไม่มีชีวิตทั้งหมด เพราะเสียงเหล่านี้เป็นอารมณ์ของโสตวิญญาณได้ คือ ได้ยินได้ นั่นเอง

๓. **คันธารมณ** มีวณัตถะแสดงว่า **คนุธยติ อตุตโน วตุถุ สฺวจเอตติ = คนุโ** รูปใดยอมแสดงให้ที่อาศัยของตนปรากฏ ฉะนั้น รูปนั้น ชื่อว่า **คันธะ**

อธิบายว่า กลิ่นต่างๆ ชื่อว่า คันธารมณ เพราะเป็นรูปที่แสดงถึงวัตถุสิ่งของที่คนอาศัยอยู่นั้นให้ปรากฏรู้ได้ เช่น ดอกไม้ที่มีกลิ่นหอม หรือน้ำหอมต่างๆ เป็นต้น สิ่งเหล่านี้จะอยู่ในที่ใดก็ตาม เมื่อคันธารมณได้มีโอกาสแผ่ตัวออกมาแล้วยอมทำให้คนทั้งหลายรู้ได้ทันทีว่า นี่เป็น กลิ่นดอกไม้ นี่เป็นกลิ่นน้ำหอม และรู้ด้วยว่าดอกไม้หรือน้ำหอมนั้นอยู่ที่ไหนคล้ายๆ กับว่า คันธารมณนี้เมื่อได้สมาคมกับวาโยธาตุแล้ว ก็ไปกระจายข่าวให้คนทั้งหลายรู้ว่าดอกไม้มีอยู่ที่นั่น น้ำหอมอยู่ที่นี้ ด้วยเหตุนี้ท่านฎีกาจารย์บางท่านจึงแก้คำว่า ‘**สฺวจเอตติ**’ ว่า ‘**อิหเมตถ อตุตติ เปสฺสญญํ กโรนุตํ วย โหติ**’ คันธารมณนี้มีสภาพคล้ายกับส่วว่าวัตถุสิ่งของนั้นๆ อยู่ที่นี้

๔. **รสารมณ** มีวณัตถะแสดงว่า **รลียติ อสฺสาทียตติ = รโส** รูปใดชีวหาวิญญาณพึงยินดีพอใจ ฉะนั้น รูปที่เป็นที่พอใจของชีวหาวิญญาณนั้น ชื่อว่า **รสะ**

อธิบายว่า รसरมณ อันได้แก่รสต่างๆ นั้น จะเป็นรสที่ดีก็ตาม ไม่ดีก็ตาม ย่อมเป็นที่พอใจแก่ชีวหาวิญญาณทั้งสิ้น คำว่า พอใจ ในที่นี้หมายถึงการรู้รสนั่นเอง มิได้มุ่งหมายถึงบุคคล เพราะธรรมชาติบุคคลนั้นยอมพอใจแต่ในรสที่ดีๆ เท่านั้น รสที่ไม่ดีก็ยอมไม่พอใจสำหรับชีวหาวิญญาณนั้นรสดีก็ตามไม่ดีก็ตาม ก็ยอมยินดีที่จะลิ้มรสนั้นๆ ทั้งสิ้น

๕. **โณฏฐัพพารมณ** มีวณัตถะแสดงว่า **มุสิตพฺพนฺติ = โณฏฐพฺ** รูปใด ภายปสาทพึงถูกต้อง ฉะนั้น รูปนั้นชื่อว่า **โณฏฐัพพะ**

โณฏฐัพพารมณ มี ๓ อย่าง คือ

๑) **ปลวีโณฏฐัพพารมณ** ได้แก่ อ่อน แข็ง

๒) **เตโขโณฏฐัพพารมณ** ได้แก่ เย็น ร้อน

๓) **วาโยโณฏฐัพพารมณ** ได้แก่ หย่อน ตึง

ฉะนั้น โณฏฐัพพารมณทั้ง ๓ นี้ ก็ได้แก่ มหาภูตรูป ๓ เว้นอาโปนั้นเอง

สำหรับอาโปนั้น ภายปสาทกระทบไม่ได้ ฉะนั้น จึงไม่เข้าอยู่ในโณฏฐัพพารมณ

ในน้ำธรรมดาหรือน้ำแข็ง มีอาโปธาตุมากที่สุด แต่ในเวลาที่เราเอามือไปจุ่มน้ำ และรู้สึกว่ายเย็น ร้อน อ่อน แข็ง ได้นั้น ก็เป็นเพราะปลิว เตโชที่อยู่ในน้ำนั่นเอง สำหรับอาโปที่อยู่ในน้ำนั้น ไม่ใช่เป็นรูปที่กระทบได้ ฉะนั้น จึงรู้ด้วยกายวิญญาณไม่ได้ รู้ได้โดยการนึกคิดเอาเท่านั้น ดังเช่นในเวลาที่เราแลเห็นวัตถุสิ่งของที่มีรูปร่างเหลี่ยม กลม ยาว ได้นั้น ความจริงเราไม่ได้แลเห็นเหลี่ยม กลม ยาว ของวัตถุนั้นๆ เลย เราเห็นแต่สีต่างๆ ที่อยู่ในวัตถุนั้นๆ ต่างหาก และที่รู้ได้ว่าวัตถุนั้นเป็นรูปสี่เหลี่ยม วัตถุนั้นเป็นรูปกลมเหล่านี้ เรารู้ได้ด้วยการนึกคิดเอานั่นเอง เพราะเหลี่ยมหรือกลมเหล่านี้ไม่ใช่เป็นรูปารมณฺ์ เป็นธรรมารมณฺ์ ฉะนั้น จึงเห็นด้วยตาไม่ได้ รู้ได้ด้วยใจเท่านั้น

ดังที่ยกตัวอย่างแสดงมานี้ ก็ทำให้เห็นว่าอาโปธาตุที่อยู่ในน้ำก็เช่นเดียวกันคือกระทบไม่ได้ เพราะไม่ใช่เป็นโณฏฐัพพารมณฺ์ แต่เป็นธรรมารมณฺ์ ซึ่งจะรู้ได้ด้วยอาศัยการคิดนึกเท่านั้น

รูปารมณฺ์ สัททารมณฺ์ คันธารมณฺ์ รัสสารมณฺ์ และโณฏฐัพพารมณฺ์ ๓ รวม ๗ รูปนี้ชื่อว่า **วิสยรูป** เพราะเป็นรูปชนิดที่เป็นอารมณ์ของจิต เจตสิก ที่เกิดทางตา หู จมูก ลิ้น กายโดยตรง และที่เรียกว่า โคจรรูป นั้น ก็เพราะเป็นที่โคจรแห่งจิต เจตสิก ที่เกิดในทวารทั้ง ๖ ดังแสดงวจนัตถะว่า **คาโว จรณฺติ เอตฺถาติ = โคจโร, โคจรสทิสฺสาติ = โคจรา** โคทั้งหลายย่อมท่องเที่ยวไปในที่นั้น ฉะนั้น ที่นั้นจึงชื่อว่า **โคจร** ได้แก่สถานที่ที่โคทั้งหลายท่องเที่ยวไป รูปเหล่านี้เป็นที่เที่ยวไปแห่งจทวาริกจิต เหมือนเป็นที่เที่ยวไปแห่งโคทั้งหลาย ฉะนั้น รูปเหล่านั้น ชื่อว่า **โคจร**

วจนัตถะตามที่แสดงมานี้ เป็นการแสดงโดยสทิสูปจารณฺัย คือแสดงโดยการเปรียบเทียบ

อีกนัยหนึ่ง แสดงโดยมุขยนฺัย ดังนี้

คาโว จรณฺติ เอตฺถาติ = โคจโร อินทริยฺ์ทั้งหลายมีจักขุนทริยฺ์เป็นต้น ย่อมท่องเที่ยวอยู่ในอารมณ์มีรูปารมณฺ์เป็นต้นนั้น ฉะนั้น อารมณฺ์มีรูปารมณฺ์เป็นต้นนั้น ชื่อว่า **โคจร**

ในที่นี้คำว่า ‘โค’ แปลว่า อินทริยฺ์ คำว่า ‘โคจร’ กับ ‘อารมณฺ์’ มีความหมายอย่างเดียวกัน

ภาวรูป ๒

๑. **อิตถิภาว** มีวจนัตถะแสดงว่า **อิตถิยา ภาโว = อิตถิภาโว** รูปใดเป็นเหตุแห่งความเป็นหญิง ฉะนั้น รูปนั้นชื่อว่า **อิตถิภาว**

๒. **ปฐิมภว** มีวจนัตถะแสดงว่า **ปุมสฺส ภวาโว = ปุมภวาโว** รูปใดเป็นเหตุแห่งความเป็นชาย ฉะนั้น รูปนั้นชื่อว่า **ปุมภวา** หรือ **ปฐิมภว**

ร่างกายของสัตว์ทั้งหลายที่มีอยู่ในโลกนี้ ที่จะรู้ได้ว่าเป็นเพศหญิงหรือเพศชายนั้นก็อาศัยมีเครื่องแสดงให้รู้ ๔ อย่าง คือ

- ๑) **ลึงค** รูปร่างสัณฐาน มีแขน ขา หน้า ตา เพศ เป็นต้น
- ๒) **นิมิตต** เครื่องหมาย เช่น หนวด เครา เป็นต้น
- ๓) **กุตต** นิสัย เช่น การเล่น การกระทำต่างๆ
- ๔) **อากัป** กิริยาอาการ เช่น การเดิน ยืน นั่ง นอน การกิน การพูด เป็นต้น

เครื่องแสดงให้รู้ถึงเพศ ๔ อย่างนี้ ย่อมปรากฏเป็นไปตามภวารูปทั้ง ๒ ถ้าทั้ง ๔ อย่างนี้เกิดขึ้น โดยอาศัยอิตถิภวารูปเป็นผู้ปกครองแล้ว ก็ย่อมมีรูปร่างสัณฐานกิริยาอาการเป็นหญิง และถ้าทั้ง ๔ อย่างนี้เกิดขึ้นโดยอาศัยปฐิมภวารูปเป็นผู้ปกครองแล้ว ก็มีรูปร่างสัณฐาน กิริยาอาการเป็นชาย

หทยรูป ๑

มีวจนัตถะแสดงว่า **หทนต์ิ สตฺตา ตตฺ อตฺถิ วา อนตฺถิ วา ปุเรนฺติ เอเตนาติ = หทย** สัตว์ทั้งหลายย่อมทำสิ่งที่เป็นประโยชน์และไม่เป็นประโยชน์ให้เกิดขึ้นโดยอาศัยรูปนั้น ฉะนั้น รูปที่เป็นเหตุให้สัตว์ทั้งหลายทำสิ่งที่เป็นประโยชน์และไม่เป็นประโยชน์ จึงชื่อว่า **หทยรูป**

การทำงานของสัตว์ทั้งหลายที่กระทำกันอยู่ทุกวันนี้ ถ้าทำในสิ่งที่ดีที่เป็นประโยชน์ก็เรียกว่า **กุศลกรรม** ถ้าทำในสิ่งที่ไม่ดีไม่เป็นประโยชน์ก็เรียกว่า **อกุศลกรรม** กุศลกรรมหรืออกุศลกรรมก็ตาม จะเกิดขึ้นได้ก็ต้องอาศัยหทยวัตถุรูปเกิด สำหรับในปัญญาโวการภูมินั้น ถ้าไม่มีหทยวัตถุรูปแล้ว ผู้นั้นย่อมทำการทำงานต่างๆ ตลอดจนการนึกคิด รู้เรื่องราวต่างๆ ไม่ได้เลย คล้ายกับเป็นรูปหุ่นไป ฉะนั้น รูปที่เป็นเหตุให้สำเร็จในการทำงานต่างๆ ดังที่กล่าวมาแล้วนั้น จึงชื่อว่า **หทยรูป**

หทยรูปนี้มี ๒ อย่าง คือ

- ๑) **มังสหทยรูป** ได้แก่ รูปหัวใจมีลักษณะคล้ายดอกบัวตูม
 - ๒) **วัตถุหทยรูป** ได้แก่ กัมมชรูปชนิดหนึ่งที่เกิดอยู่ภายในมังสหทยรูป
- คำว่าหทยรูปในที่นี้ มุ่งหมายเอาวัตถุหทยรูป หรือที่เรียกว่า หทยวัตถุรูป

ที่ตั้งของหทยรูป ตั้งอยู่ในช่องที่มีลักษณะเหมือนบ่อ โดประมาณเท่าเมล็ดดอก
บุนนาค ภายในหัวใจ ภายในช่องนี้มีโลหิตหล่อเลี้ยงอยู่ประมาณ ๑ ซองมือ เป็นที่อาศัยเกิด
ของมโนธาตุ และมโนวิญญาณธาตุ

ชีวิตรูป ๑

มีวจนัตถะแสดงว่า **ชีวนติ สหชาตธมฺมา เอเตนาติ = ชีวิติ** สหชาตรูปทั้งหลาย
ย่อมเป็นอยู่ได้ด้วยการอาศัยรูปนั้น ฉะนั้น รูปที่เป็นเหตุให้สหชาตรูปทั้งหลายเป็นอยู่ได้นั้น
จึงชื่อว่า **ชีวิตรูป**

คำว่า สหชาตรูปทั้งหลายในที่นี้ได้แก่ **กัมมชรูป** และกัมมชรูปทั้งหลายเกิดขึ้น
ติดต่อกันได้ และตั้งอยู่ได้นั้น ก็เพราะมีชีวิตรูปเป็นผู้รักษา และกัมมชรูปนี้แม้ว่าจะเป็นรูป
ที่เกิดจากกรรมก็จริง แต่กรรมไม่ใช่เป็นผู้รักษา เพราะกรรมที่เป็นสมุฏฐานของรูปเหล่านี้
เป็นอดีตล่วงไปแล้ว จึงไม่มีอำนาจในการรักษารูปที่เกิดจากตนได้ ฉะนั้น จึงต้องมีรูปโดย
เฉพาะเป็นผู้รักษา คือ ชีวิตรูปนั่นเอง

ส่วนจิตตชรูป อุดชรูป อาหารชรูป นั้นไม่ต้องมีรูปโดยเฉพาะ เป็นผู้รักษาเพื่อให้เกิด
ขึ้นติดต่อกัน และตั้งอยู่ได้จนถึงอายุของตน เพราะรูปเหล่านี้มีสมุฏฐานของตนๆ นั้นแหละ
เป็นผู้รักษา

อาหารรูป ๑

มีวจนัตถะแสดงว่า **กพฬิ กรียตีติ = กพฬิกาโร** โภชนะใด อันบุคคลกระทำให้
เป็นคำ หรือกระทำให้เป็นของกิน ฉะนั้น โภชนะนั้นชื่อว่า **กพฬิการ**

อาหริยตีติ = อาหาโร โภชนะใดอันบุคคลกลืนกิน ฉะนั้น โภชนะนั้นชื่อว่า **อาหาร**

กพฬิกาโร จ โส อาหาโร จาติ = กพฬิการาหารโร โภชนะอันบุคคลกระทำให้
เป็นคำนั้นด้วย กลืนกินได้ด้วย ฉะนั้น โภชนะนั้นชื่อว่า **กพฬิการาหาร**

คำว่า **กพฬิการาหาร** นี้ เป็นชื่อของอาหารทั้งหมด แต่ในที่นี้กำลังแสดงถึงอาหาร
รูป ฉะนั้น กพฬิการาหารจึงได้แก่โอชา ที่อยู่ในอาหารต่างๆ

วจนัตถะของคำว่า **โอชา อตฺตโน อุตฺยานนฺตรํ รูปํ ชเนตีติ = โอชา** ธรรมชาติ
ไดยังรูปให้เกิดขึ้นติดต่อกันพร้อมกับความเกิดขึ้นของตน ฉะนั้น ธรรมชาตินั้นชื่อว่า **โอชา**

โอชารูปนี้ เมื่อเข้าไปอยู่ในร่างกายของสัตว์ทั้งหลายแล้ว ย่อมทำให้อาหารชรูปเกิด
ขึ้นทันที หมายความว่า โอชารูปนี้ทำให้อาหารชรูปในร่างกายของสัตว์ทั้งหลายมีกำลังและเติบโตขึ้นได้

ส่วนร่างกายของสัตว์ที่เจริญเติบโตสุดขีด ไม่โตต่อไปอีกแล้ว โอชานี้ก็ทำหน้าที่นำมาซึ่งอาหารรูป ทำให้ร่างกายสมบูรณ์และมีชีวิตอยู่ได้

ปริจเฉทรูป ๑

มีวจนัตถะแสดงว่า น กสฺสตีติ อกาโส, อกาโสเยว อกาโส ที่ใดขีดเขียนไม่ได้ ฉะนั้น ที่นั่นชื่อว่า อกาส, ที่ที่ขีดเขียนไม่ได้นั่นแหละ ชื่อว่า อากาส ได้แก่ ท้องอากาส

อากาสมี ๔ อย่าง คือ

๑) **อชฎากาส** ได้แก่ อากาสที่ว่างเปล่า ข้างล่างนับตั้งแต่ได้พื้นแผ่นดินและน้ำที่รองรับพื้นแผ่นดินนั้นลงไป ข้างบนนับตั้งแต่รูปภูมิขึ้นไป

๒) **ปริจฉินฺนากาส** ได้แก่ ช่องว่างที่มีขอบเขตกำหนดไว้ เช่น ช่องประตู ช่องหน้าต่าง ช่องหู ช่องจมูก ช่องปาก เป็นต้น

๓) **กสิณฺคฺขมาฎิมากาส** ได้แก่ อากาสที่เพิกแล้วจากกสิณทั้ง ๕

๔) **ปริจเฉทากาส** ได้แก่ ช่องว่างที่คั่นระหว่างรูปกลาปต่อรูปกลาป คือปริจเฉทรูปนั่นเอง

ในอชฎากาสกัถิ ปริจฉินฺนากาสกัถิ กสิณฺคฺขมาฎิมากาสกัถิ เหล่านี้ ย่อมมีปริจเฉทากาส คือ **ปริจเฉทรูป** อยู่ด้วยเสมอ

อนึ่ง ในบรรดาสิ่งที่มีชีวิตและไม่มีชีวิตทั้งหลายนั้น ถ้าไม่มีช่องว่าง คือ ปริจฉินฺนากาสแล้ว สิ่งเหล่านั้นก็จะไม่สามารถทำให้รู้ถึงรูปร่างสัณฐานและจำนวนได้เลย ที่เราผู้ได้ถึงรูปร่างสัณฐานและนับจำนวนได้นั้น ก็ด้วยปริจฉินฺนากาสนั่นเอง ฉะนั้นใครก็ตามที่บรรดารูปที่มีชีวิตและไม่มีชีวิตทั้งหลายนั้น ถ้าไม่มีปริจเฉทรูปแล้ว จำนวนรูปกลาปก็มิได้ ที่สุดของรูปก็มิได้ เขตแดนของรูปก็มิได้ รูปเหล่านั้นจะติดกันเป็นพีคไปหมด เมื่อเป็นเช่นนี้ อุทฺทพฺพญฺณ และภังคญฺณ ที่เกี่ยวข้องรูปธรรมก็เกิดขึ้นไม่ได้ เพราะไม่สามารถจะแลเห็นความเกิดดับของรูปได้

วิญญูติรูป ๒

มีวจนัตถะแสดงว่า อธิปฺปายํ วิญญาเปตีติ = วิญญตฺติ รูปใด ทำให้ผู้อื่นรู้ถึงความประสงค์ ฉะนั้น รูปนั้นชื่อว่า **วิญญูติ** หรือ **วิญญาตตีติ = วิญญตฺติ** รูปที่พึงรู้ได้ด้วยตนเอง ฉะนั้น ชื่อว่า **วิญญูติ** หรือ **วิญญาเปนฺติ** ชนา **วิญญาตฺตุนฺติ** วา **ชเนหิ** **อญฺณมญฺณสฺส** **จิตฺตานิ** **เอตายาติ = วิญญตฺติ** ชนทั้งหลายทำให้รู้จิตใจซึ่งกันและกันได้โดยอาศัยรูปนั้น หรือชนทั้งหลายรู้จิตใจซึ่งกันและกันได้โดยอาศัยรูปนั้น ฉะนั้น รูปนั้นชื่อว่า **วิญญูติ**

ผู้ใดผู้หนึ่งเมื่อเวลาแสดงกิริยาอาการกัวกมือ หรือพูดขึ้นแล้ว ผู้อื่นย่อมรู้ความมุ่งหมายของผู้นั้นได้ ก็เพราะว่าการกัวกมือหรือการพูดนั้น มีอาการพิเศษเกิดอยู่ด้วย อาการพิเศษนี้เรียกว่าวิญญัตติรูป และถ้าไม่มีวิญญัตติรูปแล้ว การเคลื่อนไหวของสัตว์ทั้งหลายก็ไม่ผิดอะไรกับการเคลื่อนไหวของใบไม้ และเสียงที่พูดของสัตว์ทั้งหลาย ก็ไม่ผิดอะไรกับเสียงฟ้าร้องฝนตก เมื่อเป็นเช่นนี้ชนทั้งหลายก็จะรู้จักใจซึ่งกันและกันไม่ได้ ฉะนั้น อาการพิเศษที่เกิดอยู่ในการเคลื่อนไหว และการพูดของสัตว์ทั้งหลาย จึงชื่อว่า **วิญญัตติรูป**

๑. **กายวิญญัตติรูป** มีวจนัตถะว่า **กาเยน วิญญตติ = กายวิญญตติ** อาการพิเศษที่ทำให้รู้ความประสงค์ได้ด้วยการเคลื่อนไหว ฉะนั้น อาการพิเศษ คือการเคลื่อนไหวร่างกายนั้น จึงชื่อว่า **กายวิญญัตติ**

๒. **วจีวิญญัตติรูป** มีวจนัตถะว่า **วจิยา วิญญตติ = วจีวิญญตติ** อาการพิเศษที่ทำให้รู้ความประสงค์ได้ด้วยการพูด ฉะนั้น อาการพิเศษคือการพูดนั้นจึงชื่อว่า **วจีวิญญัตติ**

วิญญัตติรูป มี ๒ อย่าง คือ

๑) **โพธวิญญัตติ** หมายถึง การเคลื่อนไหวของร่างกายหรือวาจาที่ทำให้คนอื่นรู้ถึงความประสงค์ของตน

๒) **ปวัตตนวิญญัตติ** หมายถึง การเคลื่อนไหวของร่างกายหรือวาจาที่เป็นไปตามปกติมิได้มุ่งหมายให้คนอื่นรู้ความประสงค์ของตน

ฉะนั้น ในวิญญัตติรูปทั้ง ๒ นั้น จึงแบ่งออกได้เป็น ๔ คือ

๑) **โพธกายวิญญัตติ** ๒) **ปวัตตนกายวิญญัตติ**

๓) **โพธวจีวิญญัตติ** ๔) **ปวัตตนวจีวิญญัตติ**

วिकारรูป ๓

วิเสโส อากาโร = วิกาโร อาการอันเป็นพิเศษของนิปผันนรูป ชื่อว่า **วिकार**

วจนัตถะนี้แสดงให้เห็นว่า **วिकारรูป** ไม่มีโดยเฉพาะ เป็นอาการพิเศษของนิปผันนรูปที่เกิดขึ้นนั่นเอง ได้แก่

๑. **รูปลหุตตา** มีวจนัตถะว่า **ลहुโน णावो = लहुता** อาการที่เบา ชื่อว่า **ลहुตา**, **รูปสส लहुता = रूपलहुता** อาการเบาของนิปผันนรูป ชื่อว่า **รูปลहुตา**

๒. **รูปมฺหุตตา** มีวจนัตถะว่า **महुโน णावो = महुता** อาการที่อ่อน ชื่อว่า **มฺหุตตา**, **รูปสส महुता = रूपमहुता** อาการอ่อนของนิปผันนรูป ชื่อว่า **รูปมฺหุตตา**

๓. **รูปกัมมัฏฐตา** มีวจนัตถะว่า **กมฺมนิ สาธู = กมฺมณฺณ** ความดีในกร
งานต่างๆ ชื่อว่า **กัมมัฏฐะ, กมฺมณฺณสุส ภาวो = กมฺมณฺณตา** สภาพที่เป็นความดีใน
กรงานต่างๆ ชื่อว่า **กัมมัฏฐตา, รูปสุส กมฺมณฺณตา = รูปกมฺมณฺณตา** สภาพที่เป็น
ความดี ในกรงานต่างๆ ของนิปผันนรูป ชื่อว่า **รูปกัมมัฏฐตา**

วิญญูติรูป ๒ ที่แสดงไปแล้วนั้นก็นับเข้าในวิการรูปเหมือนกัน ฉะนั้น วิการรูป
จึงมี ๕ และวิการรูปทั้ง ๕ นี้ เป็นรูปที่เกิดเฉพาะแต่ในสิ่งที่มีชีวิตเท่านั้น สำหรับวิการรูป
๓ คือรูปลหุตตา มหุตตา กัมมัฏฐตา ทั้ง ๓ นี้ เมื่อเกิดขึ้นย่อมเกิดขึ้นพร้อมกัน และเมื่อเกิด
ขึ้นแล้ว แสดงให้รู้ว่ากิริยาอาการต่างๆ มีการเคลื่อนไหวอริยาบถใหญ่่น้อย หรือการพูด
ย่อมเป็นไปได้อย่างสะดวกสบาย ไม่มีการขัดข้องอย่างหนึ่งอย่างใด

ลักษณะรูป ๔

ลกฺขิณฺนุติ วินิจฺฉิณฺนุติ ธมฺมา อิมเ สงฺขตาติ เอเตนาติ = ลกฺขณํ ธรรมทั้ง
หลายอันบัณฑิตกำหนดวินิจฉัยได้ว่า ธรรมเหล่านั้นเป็นสังขตะด้วยการอาศัยรูปนี้ ฉะนั้น
รูปที่เป็นเหตุแห่งการกำหนดวินิจฉัยได้นั้น จึงชื่อว่า **ลักษณะ**

ธรรมมี ๒ อย่าง คือ สังขตธรรมอย่างหนึ่ง อสังขตธรรมอย่างหนึ่ง สังขตธรรม
หมายความว่า ธรรมทั้งหลายที่ถูกปรุงแต่งด้วยปัจจัย ๔ คือ กรรม จิต อุตุ อาหาร ได้แก่
จิต เจตสิก รูป

อสังขตธรรม หมายความว่า ธรรมทั้งหลายที่ไม่ถูกปรุงแต่งด้วยปัจจัย ๔ ได้แก่
นิพพาน บัญญัติ

และในบรรดาธรรมทั้งหลายที่ถูกปรุงแต่งด้วยปัจจัย ๔ นั้น ย่อมมีการเกิดขึ้น คือ
ชาติ การตั้งอยู่ คือ ชรตา และการดับไป คือ อนิจจตา ซึ่งเป็นเครื่องหมายของธรรมนั้นๆ

ส่วนธรรมทั้งหลายที่ไม่ถูกปรุงแต่งด้วยปัจจัย ๔ ย่อมไม่มีเครื่องหมายทั้ง ๓ ดัง
กล่าวแล้วนั้น เครื่องหมายทั้ง ๓ นี้แหละเป็นเหตุให้รู้ได้ว่า ธรรมเหล่านี้เป็นสังขตธรรม
ธรรมเหล่านี้เป็นอสังขตธรรม ฉะนั้น จึงเรียกว่า **ลักษณะ**

ลักษณะของนามธรรม คือ จิตและเจตสิก มี ๓ อย่าง ดังกล่าวแล้วนั้น ส่วนลักษณะ
ของรูปธรรม มี ๔ อย่าง คือ ชาติ แยกเป็น ๒ ได้แก่ อุปจยะ สันตติ สำหรับชรตา และอนิจจตา
นั้นเหมือนกัน ดังจะอธิบายต่อไปนี้

๑. **อุปจยรูป** มีวจนัตถะว่า **อาทิโต อุปฺริโต จ จโยติ = อุปจโย** การเกิดขึ้นครั้ง
แรกและการเกิดครั้งหลังๆ จนครบรูปที่ควรเกิดขึ้นได้ของนิปผันนรูปชื่อว่า **อุปจยะ**

ในปฏิสนธิขณะของสัตว์ทั้งหลาย กัมมชรูปที่เกิดขึ้นครั้งแรกนั้นก็ชื่อว่า อุปจยะ และต่อจากปฏิสนธิขณะเป็นต้นมา การเกิดขึ้นแห่งกัมมชรูป ที่ยังเกิดไม่ครบของคัพภเสยยก สัตว์นั้น ก็ย่อมเกิดขึ้นอยู่เรื่อยๆ ไปจนกระทั่งถึงสัปดาห์ที่ ๑๑ กัมมชรูปจึงเกิดขึ้นครบบริบูรณ์ ฉะนั้น การเกิดขึ้นของกัมมชรูปในตอนหลังที่ต่อจากปฏิสนธิขณะเป็นต้นมา จนกระทั่งเกิดขึ้นครบบริบูรณ์นั้นก็ชื่อว่า **อุปจยะ**

ส่วนพวกสัตว์ที่เป็นสังเสทยกำเนิดและโอปปาติกกำเนิดนั้น ในปฏิสนธิขณะ กัมมชรูปเกิดครบอยู่แล้ว ฉะนั้น กัมมชรูปที่เกิดขึ้นในปฏิสนธิขณะเท่านั้น เรียกว่า อุปจยะ ส่วนกัมมชรูปที่เกิดขึ้นครั้งหลังๆ ต่อจากปฏิสนธิขณะเป็นต้นมานั้น ไม่เรียกว่า อุปจยะ

๒. สันตติรูป มีวจนัตถะว่า **สํ ปฺนปฺปนํ ตติ = สนตติ** ความเกิดขึ้นของนิพผันรูปบ่อยๆ ชื่อว่า **สันตติ** หรือ **สมุพฺนธา ตติ = สนตติ** ความเกิดขึ้นสืบต่อกันของนิพผันรูป ชื่อว่า **สันตติ**

เมื่อกัมมชรูปเกิดขึ้นครบแล้ว ต่อจากนั้น กัมมชรูปที่เกิดขึ้นติดต่อกันไปจนตลอดชีวิตนั้น เรียกว่า **สันตติรูป**

จิตตชรูป อุดุชรูป อาหารชรูป ก็เช่นเดียวกัน คือเมื่อเกิดขึ้นครั้งแรกก็ดี เมื่อเกิดขึ้นตอนหลังจนกระทั่งอวัยวะของสัตว์นั้นครบบริบูรณ์ก็ดี ชื่อว่าอุปจยรูป ต่อจากนั้นนับ ตั้งแต่อวัยวะครบถ้วนเป็นต้นมา รูปเหล่านี้เกิดขึ้นติดต่อกันเรื่อยๆ มาจนตลอดชีวิต ชื่อว่า **สันตติรูป**

ในอัฐุสาลีนี้ และวิสุทธิมรรคอรรถกถา แสดงอุปมา อุปจยรูป และ สันตติรูป ทั้ง ๒ นี้ว่า เหมือนหนึ่งบ่อน้ำที่ขุดขึ้นใกล้ๆ แม่น้ำ เมื่อขุดเสร็จใหม่ๆ มีน้ำเริ่มไหลเข้ามาในบ่อเป็นครั้งแรก นี้เปรียบเหมือนอุปจยรูปที่เกิดขึ้นในตอนแรก ต่อมาน้ำนั้นก็ไหลเข้ามาในบ่อเรื่อยๆ จนกระทั่งเต็มบ่อ นี้เปรียบเหมือน อุปจยรูปที่เกิดในตอนหลัง ที่ต่อจากปฏิสนธิขณะ เมื่อน้ำเต็มบ่อแล้วก็ไหลล้นออกจากบ่อไปตามพื้นดิน นี้เปรียบเหมือนสันตติรูป

๓. ชรตารูป มีวจนัตถะว่า **ชรานํ ภาโย = ชรตา** ภาวะแห่งความแก่ของนิพผันรูป ชื่อว่า **ชรตา**

เมื่อจตุชนิพผันรูปทั้งหลายเกิดขึ้นแล้ว อายุของจตุชนิพผันรูปเหล่านั้นมีอายุอยู่ได้ ๕๑ ขณะเล็ก ในจำนวน ๕๑ ขณะนี้ เป็นขณะเกิด ๑ ขณะ คือขณะที่ ๑ นั้นเอง เป็นขณะดับ ๑ ขณะ คือขณะที่ ๕๑ ส่วนขณะที่ ๒ ถึงขณะที่ ๕๐ นั้น เป็นขณะตั้งอยู่ในจำนวน ๔๘ ขณะที่เป็นขณะตั้งอยู่ของจตุชนิพผันรูปนั่นเอง ชื่อว่า **ชรตารูป** เพราะในระหว่างนี้มีสภาพที่เป็นความแก่เกิดอยู่ในนั้นแล้ว

๔. อนิจจตารูป มีวจนัตถะว่า **อนิจฺจํ ภาโว = อนิจฺจตา** ภาวะแห่งความดับของนิปผันนรูป ชื่อว่า **อนิจจตา**

รูปที่ชื่อว่า อนิจจตารูปนี้ หมายถึงระดับของรูป คือขณะที่ ๕๑ นั้นเอง

ชรตารูปและอนิจจตารูป ทั้ง ๒ นี้ มีอยู่ในนิปผันนรูปที่เกิดขึ้น นับตั้งแต่ปฏิสนธิขณะเป็นต้นไป จนกระทั่งสัตว์นั้นตายลง

ลักษณะรูป ๔ ที่ได้แสดงมาแล้วนี้ แสดงตามปรมัตถนัย เรียกว่า **ปรมัตถชาติ ชรา มรณะ**

ชาติ ชรา มรณะ ที่แสดงไว้ในพระสูตรนั้น ชื่อว่า **สมมุติชาติ ชรา มรณะ** คือสัตว์ทั้งหลายขณะที่เกิดอยู่ในครรภ์มารดา เรียกว่า **ชาติ** ขณะตายเรียกว่า **มรณะ** ในระหว่างเกิดกับตายนั้น เรียกว่า **ชรา**

ชรา มี ๒ อย่าง คือ

ก. **ปฏิจณฺชนชรา** หมายถึง ความชราที่ไม่ปรากฏ

ข. **ปากฎชรา** หมายถึง ความชราที่ปรากฏ

สัตว์ทั้งหลาย เมื่อคลอดจากครรภ์มารดาแล้ว จนกระทั่งเติบโตขึ้นเป็นหนุ่มเป็นสาว และยังไม่ปรากฏอาการผมหงอก ฟันหัก เป็นต้นนั้น ในระหว่างนี้ความชราก็มีอยู่แล้ว แต่เป็นความชราชนิด **ปฏิจณฺชนชรา** คือความชราที่ไม่ปรากฏ เมื่อผู้นั้นพ้นจากวัยที่เป็นหนุ่มเป็นสาว เข้าสู่วัยที่มีอาการผมหงอก ฟันหัก เป็นต้น ปรากฏขึ้นแล้ว ความชราในตอนนี้อธิบายว่า **ปากฎชรา** คือความชราที่ปรากฏ

แม้ในบรรดารูปทั้งหลายที่เป็นอนินทริยพัทธรูป คือรูปที่ไม่มีชีวิต เช่น ภูเขา ต้นไม้ ดิน น้ำ และวัตถุสิ่งของต่างๆ ที่มีอยู่ในโลกนี้ ก็ย่อมมีความชราเข้าครอบงำอยู่ด้วยกันทั้งสิ้น และความชราของบรรดาอนินทริยพัทธรูปเหล่านี้ก็มีอยู่ ๒ อย่างคือ ปฏิจณฺชนชรา และปากฎชรา ในความชราทั้ง ๒ อย่างนี้ รูปบางพวกก็มีแต่ปฏิจณฺชนชราอย่างเดียว ไม่มีปากฎชรา เช่น ดิน น้ำ ภูเขา พระอาทิตย์ พระจันทร์ ทอง เพชร แก้ว เป็นต้น ชราที่อยู่ในรูปเหล่านี้เรียกว่า **อวิจิชรา** คือ ชราที่รู้ได้ยาก เพราะไม่มีโอกาสที่จะได้เห็นความชราของรูปประเภทนี้

ส่วนต้นไม้ และวัตถุสิ่งของต่างๆ ที่นอกจากดิน น้ำ ภูเขา พระอาทิตย์ พระจันทร์ ทอง เพชร แก้ว เหล่านี้ มีทั้งปฏิจณฺชนชรา และปากฎชรา ฉะนั้น ชราที่อยู่ในรูปประเภทนี้เรียกว่า **สวิจิชรา** คือชราที่รู้ได้ง่าย เพราะมีโอกาสได้เห็น

จบ รูปสมุทเทสนัย

หมวดที่ ๒

รูปวิภาคนัย

การจำแนกรูปโดยพิสดาร

รูป ๒๘ ทั้งหมดนี้ มีชื่อตามสภาวะ ๘ ชื่อด้วยกันดังนี้คือ

๑.	ชื่อว่า	อเหตุกะ	รูปที่ชื่อว่า	สเหตุกะ	ไม่มี	เพราะไม่ประกอบด้วยเหตุ
๒.	”	สปีจยะ	”	อปิจยะ	”	เพราะมีปัจจัย ๔
๓.	”	สาสวะ	”	อนาสวะ	”	เพราะเป็นอารมณ์ของอาสวะ
๔.	”	สังขตะ	”	อสังขตะ	”	เพราะถูกปรุงแต่งด้วยปัจจัย ๔
๕.	”	โลกียะ	”	โลกุตตระ	”	เพราะเป็นธรรมที่สงเคราะห์เข้าในสังขารโลก
๖.	”	กามาวจระ	”	รูปาวจระ	” } เพราะเป็นอารมณ์ของกามตัณหา	
			”	อรูปาวจระ		
๗.	”	อนารัมมณะ	”	สารัมมณะ	”	เพราะไม่สามารถรู้อารมณ์ได้
๘.	”	อัปพหัตัพพะ	”	พหัตัพพะ	”	เพราะไม่ใช่เป็นธรรมที่ควรประหาณ

รูป ๒๘ นี้ เมื่อจำแนกโดยชื่อ ๘ ชื่อ มี อเหตุกะ สปีจยะ เป็นต้นแล้วย่อมมีแต่เพียงประเภทเดียว ไม่มีประเภทที่ตรงกันข้าม คือรูปที่ชื่อว่า อเหตุกะ นั้นแหละ ชื่อว่า สปีจยะด้วย ชื่อว่า สาสวะ สังขตะ โลกียะ กามาวจระ อนารัมมณะ อัปพหัตัพพะ ด้วย แต่ถ้าจำแนกโดยความเป็นอชฌัตติกะ วัตถุ เป็นต้นแล้ว ย่อมมีประเภทที่ตรงกันข้ามได้ เช่น เมื่อจำแนกรูป ๒๘ โดยความเป็นอชฌัตติกะแล้ว รูปที่เป็นพาหิระก็ย่อมมี และเมื่อจำแนกโดยความเป็นวัตถุแล้ว รูปที่เป็นอวัตถุย่อมมีเป็นคู่ๆ กันไป มีอยู่ ๑๑ คู่ด้วยกัน ดังต่อไปนี้

จำแนกรูป ๒๘ โดยการแบ่งออกเป็น ๑๑ คู่

๑.	{	อชฌัตติกะรูป	คือ	รูปภายใน มี ๕ ได้แก่ ปสาทรูป ๕
		พาหิระรูป	คือ	รูปภายนอก มี ๒๓ ได้แก่ รูปที่เหลือ ๒๓

๒.	วัตถุรูป	คือ รูปที่เป็นที่อาศัยเกิดของจิต เจตสิก มี ๖ ได้แก่ ปสาทรูป ๕ หทยรูป ๑
	อวัตถุรูป	คือ รูปที่ไม่เป็นที่อาศัยเกิดของจิต เจตสิก มี ๒๒ ได้แก่ รูปที่เหลือ ๒๒
๓.	ทวารรูป	คือ รูปที่เป็นเหตุแห่งการเกิดขึ้นของปัญจทวารวิจิตร และกายกรรม วจีกรรม มี ๗ ได้แก่ ปสาทรูป ๕ วิญญูติรูป ๒
	อทวารรูป	คือ รูปที่ไม่เป็นเหตุแห่งการเกิดขึ้นของปัญจทวารวิจิตรและกายกรรม วจีกรรม มี ๒๑ ได้แก่ รูปที่เหลือ ๒๑
๔.	อินทริยรูป	คือ รูปที่เป็นใหญ่เป็นผู้ปกครองในการเห็นเป็นต้น มี ๘ ได้แก่ ปสาท รูป ๕ ภาวรูป ๒ ชีวีตรูป ๑
	อนินทริยรูป	คือ รูปที่ไม่เป็นใหญ่ ไม่เป็นผู้ปกครองในการเห็นเป็นต้น มี ๒๐ ได้แก่ รูปที่เหลือ ๒๐
๕.	โอฬาริกรูป	คือ รูปหยาบ หมายถึงรูปที่ปรากฏชัด มี ๑๒ ได้แก่ ปสาทรูป ๕ วิษยรูป ๗
	สุขุมรูป	คือ รูปละเอียด หมายถึงรูปที่ไม่ปรากฏชัด มี ๑๖ ได้แก่ รูปที่เหลือ ๑๖
๖.	สันติเกรูป	คือ รูปไกล หมายถึงรูปที่รู้ได้ง่าย มี ๑๒ ได้แก่ ปสาทรูป ๕ วิษยรูป ๗
	ทูเรรูป	คือ รูปไกล หมายถึงรูปที่รู้ได้ยาก มี ๑๖ ได้แก่ รูปที่เหลือ ๑๖
๗.	สัปปฏิมรูป	คือ รูปที่กระทบซึ่งกันและกันได้ มี ๑๒ ได้แก่ ปสาทรูป ๕ วิษยรูป ๗
	อัปปฏิมรูป	คือ รูปที่กระทบซึ่งกันและกันไม่ได้ มี ๑๖ ได้แก่ รูปที่เหลือ ๑๖
๘.	อุปาทินนรูป	คือ รูปที่เกิดจากอกุศลกรรมและโลกียกุศลกรรม มี ๑๘ ได้แก่ กัมมช รูป ๑๘
	อนุปาทินนรูป	คือ รูปที่ไม่ได้เกิดจากอกุศลกรรมและโลกียกุศลกรรม มี ๔๐ ได้แก่ จิตตชรูป ๑๕ อุดชรูป ๑๓ อาหารชรูป ๑๒
๙.	สนิทัสสนรูป	คือ รูปที่เห็นด้วยตาได้ มี ๑ ได้แก่ รูปารมณ
	อนิทัสสนรูป	คือ รูปที่เห็นด้วยตาไม่ได้ มี ๒๗ ได้แก่ รูปที่เหลือ ๒๗

๑๐. { โคจรคคาหกรุป คือ รูปที่รับปัญจารมณได้ มี ๕ ได้แก่ ปสาทรูป ๕
 { อโคจรคคาหกรุป คือ รูปที่รับปัญจารมณไม่ได้ มี ๒๓ ได้แก่ รูปที่เหลือ ๒๓
๑๑. { อวินิพโกครุป คือ รูปที่แยกกันไม่ได้ มี ๘ ได้แก่ มหาภูตรูป ๔ รูปารมณ
 { คันธารมณ รัสธารมณ อาหารรูป
 { วินิพโกครุป คือ รูปที่แยกกันได้ มี ๒๐ ได้แก่ รูปที่เหลือ ๒๐

อธิบายในรูป ๑๑ คู่ ตามลำดับ

คู่ที่ ๑ อัชฌัตติกรุป กับ พาหิรรูป

รูปภายในกับรูปภายนอก คำว่า รูปภายในนี้ มิได้มุ่งหมายว่ารูปที่เกิดอยู่ภายในร่างกาย มุ่งหมายถึงประโยชน์ เพราะปสาทรูปทั้ง ๕ นี้ มีประโยชน์แก่สัตว์ทั้งหลายมาร่างกายของสัตว์ทั้งหลาย ถ้าไม่มีปสาทรูปทั้ง ๕ แล้ว ก็ไม่สามารถจะทำอะไรๆ ได้ ซึ่งไม่ผิดอะไรกับท่อนไม้หรือตุ๊กตา ฉะนั้น ปสาทรูป ๕ เหล่านี้จึงนับว่าเป็นรูปที่มีประโยชน์มาก จึงตั้งชื่อว่า รูปภายใน เหมือนกับคนที่มีประโยชน์ช่วยเหลือในกิจการงานต่างๆ ได้มาก เราก็เรียกคนเหล่านั้นว่า คนภายในเช่นเดียวกัน

ส่วนรูปที่เหลืออีก ๒๓ รูป เรียกว่า พาหิรรูป รูปภายนอกนั้น ไม่มีความสำคัญในร่างกายเท่ากับปสาทรูป ฉะนั้น จึงตั้งชื่อว่า พาหิรรูป ซึ่งเปรียบเหมือนกับคนภายนอกช่วยเหลือในกิจการงานไม่มากเท่ากับคนภายใน

คู่ที่ ๒ วัตถุรูป กับ อวัตถุรูป

ธรรมคาจิต เจตสิกของสัตว์ทั้งหลายที่เกิดอยู่ในปัญจโวการภูมินั้น จะเกิดขึ้นได้ก็ต้องมีที่อาศัยเกิด มิฉะนั้น จิต เจตสิกนั้นก็ไม่สามารถเกิดขึ้นได้ และที่อาศัยเกิดของจิตเจตสิกนั้น ก็ได้แก่ ปสาทรูป ๕ ทพยรูป ๑ นั้นเอง ฉะนั้น รูปทั้ง ๖ รูปนี้จึงได้ชื่อว่า วัตถุรูป ถ้าจะอุปมาก็เหมือนหนึ่งคนธรรมดาที่ต้องการจะเดินทางไปทางอากาศ จำเป็นต้องอาศัยเครื่องบินเป็นพาหนะพาไปจึงจะไปได้ ข้อนี้นั้นใด วัตถุรูปก็เป็นไปในทำนองเดียวกันฉนั้น

ส่วนรูปที่เหลืออีก ๒๒ รูปนั้น มิได้เป็นที่อาศัยเกิดของจิต เจตสิก ฉะนั้น จึงชื่อว่า อวัตถุรูป

คู่ที่ ๓ ทวารรูป กับ อทวารรูป

การเกิดขึ้นของวิถิจิตกิติ การเกิดขึ้นของกายกรรม วจิกกรรมกิติ เหล่านี้ต้องอาศัยทวารรูป ๗ เป็นเหตุ กล่าวคือการเกิดขึ้นของปัญจทวารวิถิจิตนั้น ต้องมีปสาทรูป ๕ เป็น

เหตุให้เกิด ฉะนั้น ปสาทรูป ๕ นี้ จึงได้ชื่อว่า **อุปปัตติทวาร** หมายความว่า รูปที่เป็นเหตุแห่งการเกิดขึ้นของปัญญาทวารวิถี

ส่วนการเกิดขึ้นของการกระทำต่างๆ จะเป็นสุจริตก็ตาม ทุจริตก็ตาม ยกเว้นกายวิญญูติเสียแล้ว การกระทำนั้นๆ ก็เกิดขึ้นไม่ได้เป็นส่วนมาก และการกล่าววาจาต่างๆ ที่เป็นสุจริตหรือทุจริตนั่น จะเกิดขึ้นได้ก็ต้องอาศัยวิญญูติ ยกเว้นวิญญูติเสียแล้ว การพูดต่างๆ ก็เกิดขึ้นไม่ได้ ฉะนั้น วิญญูติรูปทั้ง ๒ นี้ จึงได้ชื่อว่า **กัมมทวาร** หมายความว่า รูปที่เป็นเหตุให้เกิด กายกรรม วชิกรรม

ส่วนรูปที่เหลือ ๒๑ นั้น ไม่ใช่เป็นรูปที่ให้เกิด กายกรรม วชิกรรม ฉะนั้น จึงชื่อว่า **อทวารรูป**

คู่ที่ ๔ อินทริยรูป กับ อนินทริยรูป

การเห็นจะเกิดขึ้นได้นั้น ต้องอาศัยจักขุปสาทเป็นใหญ่ เป็นผู้ปกครอง ถ้าขาดจักขุปสาทเสียแล้ว การเห็นก็เกิดขึ้นไม่ได้ประการหนึ่ง

อีกประการหนึ่ง การเห็นนี้จะเห็นชัดหรือไม่ชัด เห็นได้ไกลหรือไม่ไกลนั้นก็แล้วแต่จักขุปสาท ถ้าจักขุปสาทดีมีกำลังมาก ก็แลเห็นได้ชัดเจน และเห็นได้ไกล สิ่งของที่เล็กๆ น้อยๆ ก็สามารรถเห็นได้ ฉะนั้น จักขุปสาทนี้จึงเป็นใหญ่ในการเห็นทั้งหมด จึงได้ชื่อว่า **อินทริยรูป**

โสตปสาท ฆานปสาท ชิวหาปสาท กายปสาท ก็เป็นไปในทำนองเดียวกันนี้

อิตถิถารูป เป็นใหญ่ เป็นผู้ปกครองในร่างกายของเพศหญิง

ปุริสถารูป เป็นใหญ่ เป็นผู้ปกครองในร่างกายของเพศชาย เพราะร่างกายและอวัยวะของสัตว์ทั้งหลายนั้น ย่อมเกิดขึ้นตามถารูปทั้ง ๒ นี้ ถ้าสัตว์ใดในขณะเกิดทีแรกนั้นมีอิตถิถารูปเกิดอยู่ด้วยแล้ว ร่างกายและอวัยวะของสัตว์ที่เกิดขึ้นในตอนหลังๆ นั้น ก็จะเป็นไปตามอิตถิถารูป และถ้าสัตว์ใดในขณะเกิดทีแรกมีปุริสถารูปเกิดอยู่ด้วยแล้ว ร่างกายและอวัยวะของสัตว์ที่เกิดขึ้นในตอนหลังๆ นั้นก็จะไปตามปุริสถารูป ฉะนั้น ถารูปทั้ง ๒ นี้ จึงได้ชื่อว่าเป็น **อินทริยรูป**

ชีวีตรูป เป็นใหญ่ เป็นผู้ปกครองในการรักษากัมมชรูปที่เกิดพร้อมกันกับตน ให้ตั้งอยู่ได้จนถึง ๕๑ ขณะเล็ก แต่การเกิดขึ้นของกัมมชรูปนั้นมิได้เกิดขึ้นโดยอาศัยชีวีตรูปเป็นผู้ให้เกิด เกิดขึ้นได้ด้วยการอาศัยอดีตกรรม ต่อเมื่อกัมมชรูปปรากฏเกิดขึ้นแล้ว ชีวีตรูปจึงทำ

หน้าที่รักษารูปที่เกิดขึ้นนั้นแทนอดีตกรรมทันที ฉะนั้น ชีวิตรูปนี้จึงเป็นใหญ่ เป็นผู้ปกครองในการรักษากัมมขรูป และได้ชื่อว่า **อินทริยรูป**

ส่วนรูปที่เหลือ ๒๐ เหล่านี้ ไม่มีการเป็นใหญ่ เป็นผู้ปกครองในกิจใดๆ เลย ฉะนั้น จึงชื่อว่า **อนินทริยรูป**

คู่ที่ ๕ โอสาริกรูป กับ สุขุมรูป

ปสาทรูป ๕ กับวิษยรูป ๗ รวม ๑๒ รูปเหล่านี้ ชื่อว่าเป็นรูปหยาบ แต่คำว่ารูปหยาบในที่นี้ไม่ได้หมายความว่าความหยาบของรูป หมายถึงปรากฏชัด คือรูปเหล่านี้ เมื่อพิจารณาด้วยปัญญาแล้วก็ปรากฏชัดเจนมาก จึงชื่อว่า **โอสาริกรูป**

ส่วนรูปที่เหลือ ๑๖ นั้น เมื่อพิจารณาด้วยปัญญาแล้วก็ไม่ปรากฏชัด ฉะนั้น จึงชื่อว่า **สุขุมรูป**

คู่ที่ ๖ สันติเกรูป กับ ทูเรรูป

ปสาทรูป ๕ วิษยรูป ๗ รวม ๑๒ รูปเหล่านี้ เมื่อพิจารณาด้วยปัญญาแล้วรู้ได้ง่าย ฉะนั้น จึงชื่อว่า **สันติเกรูป**

ส่วนรูปที่เหลือ ๑๖ นั้น เมื่อพิจารณาด้วยปัญญาแล้วก็รู้ได้ยาก ฉะนั้น จึงชื่อว่า **ทูเรรูป**

คู่ที่ ๗ สัปปฏิขรูป กับ อัปปฏิขรูป

ปสาทรูป ๕ วิษยรูป ๗ รวม ๑๒ รูปเหล่านี้ เป็นรูปที่กระทบซึ่งกันและกันตามสภาวะได้ เช่น จักขุปสาท กับรูปารมณ เป็นสภาพที่กระทบกันได้ โสตปสาท กับสัททารมณ เป็นสภาพที่กระทบกันได้ ฆานปสาท กับคันธารมณ เป็นสภาพที่กระทบกันได้ จิวหาปสาท กับรสารมณ เป็นสภาพที่กระทบกันได้ กายปสาท กับโผฏฐัพพารมณ เป็นสภาพที่กระทบกันได้ ฉะนั้น รูปเหล่านั้น จึงชื่อว่า **สัปปฏิขรูป**

ส่วนรูปที่เหลือ ๑๖ นั้น เป็นรูปที่กระทบซึ่งกันและกันไม่ได้ตามสภาวะ ฉะนั้น จึงชื่อว่า **อัปปฏิขรูป**

คู่ที่ ๘ อุปาทินนรูป กับ อนูปาทินนรูป

กัมมขรูป ๑๘ ชื่อว่า **อุปาทินนรูป** ก็เพราะเป็นผลที่เกิดมาจากอกุศลกรรม และโลกียกุศลกรรม อันมีตัณหาและทิฏฐิเข้าไปกระทำให้เป็นอารมณ์ ฉะนั้น กัมมขรูป ๑๘ เหล่านี้ จึงชื่อว่า **อุปาทินนรูป**

ส่วนจิตตชรูป ๑๕ อุตฺตชรูป ๑๓ อาหารชรูป ๑๒ เหล่านี้ ไม่ใช่เป็นผลที่เกิดจาก
อกุศลกรรม และโลกียกุศลกรรม เป็นผลที่เกิดจากจิต อุตฺต และอาหาร ฉะนั้น จึงชื่อว่า
อนุปาทินนรูป

คู่ที่ ๙ สนิทฺสสนรูป กับ อนิทฺสสนรูป

รูปารมณฺ์ คือ สีต่างๆ อย่างเดียวเท่านั้น เป็นรูปที่เห็นได้ด้วยตา ฉะนั้น จึงชื่อว่า
สนิทฺสสนรูป

ส่วนรูปที่เหลือ ๒๗ นั้น ไม่ใช่เป็นรูปที่เห็นได้ด้วยตา ฉะนั้น จึงชื่อว่า อนิทฺสสนรูป

คู่ที่ ๑๐ โคจรัคคาหกรูป กับ อโคจรัคคาหกรูป

ปสาทรูป ๕ ชื่อว่า โคจรัคคาหกรูป เพราะเป็นรูปที่รับปัญจารมณฺ์ได้ เช่น
จักขุปสาทรับรูปารมณฺ์ ทำให้เกิดการเห็นได้ โสตปสาทรับสัททวารมณฺ์ ทำให้เกิดการได้ยินได้
ฆานปสาทรับคันธารมณฺ์ ทำให้เกิดการรู้กลิ่นได้ ชิวหาปสาทรับรสารมณฺ์ ทำให้เกิดการรู้รส
ได้ กายปสาท รับโผฏฐัพพารมณฺ์ ทำให้เกิดการรู้ถูกต้องได้

ในบรรดาโคจรัคคาหกรูปทั้ง ๕ นั้น แบ่งออกเป็น ๒ ชนิด คือ

๑) **อสมฺปัตตโคจรัคคาหกรูป** หมายความว่า รับอารมณฺ์ที่ยังมาไม่ถึง ได้แก่
จักขุปสาท โสตปสาท^๑

๒) **สมฺปัตตโคจรัคคาหกรูป** หมายความว่า รับอารมณฺ์ที่มาถึงแล้ว ได้แก่ ฆานปสาท
ชิวหาปสาท กายปสาท^๒

อธิบายว่า จักขุปสาทยอมรับได้แต่เฉพาะรูปารมณฺ์ที่ยังมาไม่ถึงเท่านั้น ถ้ารูปารมณฺ์
นั้นเข้ามาถึงแล้ว จักขุปสาทก็ไม่สามารถรับรูปารมณฺ์นั้นได้ หมายความว่าไม่แลเห็นนั่นเอง

^{๑,๒} หนังสือพระอภิธรรมพิศดาร โดย ส.สายเกษม ภาค ๒ หน้า ๓๑ มีใจความเกี่ยวกับเรื่องนี้ ดังนี้ :-
ตามมหาอรรถกถาเดิมอธิบายว่า ปสาททั้ง ๕ รูปนี้เป็นสมฺปัตตคาหะ คือรับอารมณฺ์ที่มาถึง แต่ความเห็นของ
ท่านพระพุทธโฆษาจารย์แสดงว่า จักขุกับโสตะ ทั้ง ๒ นี้รับอารมณฺ์ที่มาถึงก็ได้ (สมฺปัตตคาหะ) และรับ
อารมณฺ์ที่ไม่มาถึงก็ได้ (อสมฺปัตตคาหะ) เช่นพระอาทิตย์และพระจันทร์ซึ่งเป็นรูปารมณฺ์ที่มีแสงสว่าง อารมณฺ์
ที่มาถึงนั้นเป็นแสงสว่างของพระอาทิตย์หรือพระจันทร์ แต่รูปดวงอาทิตย์หรือดวงจันทร์ที่ปรากฏอยู่บนท้องฟ้า
นั้น เป็นอารมณฺ์ที่ไม่มาถึง จักขุก็สามารถรับอารมณฺ์นี้ได้ ส่วน ฆาน ชิวหา กาย นั้นรับเฉพาะอารมณฺ์ที่มาถึงได้
เท่านั้น

เช่นเมื่อเรายกมือขึ้นตรงหน้าเราในระยะอันสมควร ตาของเราก็มองเห็นมือได้ แต่ถ้าเราเอามือนั้นเข้ามาจนถึงตาแล้ว เราก็ไม่สามารถมองเห็นมือได้

โสตประสาทก็เช่นเดียวกัน ย่อมรับได้แต่เสียงที่ยังมาไม่ถึง ถ้าเสียงนั้นเข้าถึงโสตประสาทที่อยู่ภายในช่องหูนั้นแล้ว โสตประสาทก็ไม่สามารถรับเสียงนั้นได้ คือไม่ได้ยิน ที่ได้ยินนั้นไม่ใช่เสียงที่เข้าถึงโสตประสาท เป็นเสียงที่อยู่ในระยะอันสมควรแก่การได้ยินเท่านั้น ฉะนั้นจักอุปสาศและโสตประสาททั้ง ๒ นี้ จึงชื่อว่า **อัมปัตตโคจรคคาหกรูป**

ส่วนฉานประสาท ชิวหาประสาท กายประสาท ทั้ง ๓ นี้ ต้องรับเอาอารมณ์ที่มาถึงแล้ว ถ้าอารมณ์นั้นยังไม่มาถึงก็ไม่สามารถรับได้ เช่น ฉานประสาทต้องรับเอาคันธารมณ์ที่เข้ามาถึงแล้วจึงจะรู้สึกได้ ถ้าคันธารมณ์หรือกลิ่นนั้นยังไม่เข้ามากระทบถึงฉานประสาทแล้ว ก็ไม่สามารถรู้สึกได้

ชิวหาประสาทต้องรับเอารสารมณ์ที่มาถึงแล้ว จึงจะรู้สึกได้ ถ้ารสารมณ์หรือรสนั้นยังไม่เข้ามากระทบถึง ชิวหาประสาทก็ไม่สามารถรู้สึกได้

กายประสาทต้องรับเอาโผฏฐัพพารมณ์ที่มาถึงแล้ว จึงจะรู้สึก เย็น ร้อน อ่อน แข็ง หย่อน ตึง ได้ ถ้าโผฏฐัพพารมณ์นั้นยังไม่เข้ามากระทบถึงกายประสาทแล้ว ก็ไม่สามารถรู้ เย็น ร้อน อ่อน แข็ง หย่อน ตึง ได้ ฉะนั้น ปสาทรูปทั้ง ๓ นี้ จึงชื่อว่า **สัมปัตตโคจรคคาหกรูป**

ส่วนรูปที่เหลือ ๒๑ ชื่อว่า **อโคจรคคาหกรูป** เพราะไม่สามารถรับอารมณ์ได้

คู่ที่ ๑๑ อวินิพโกครูป กับ วินิพโกครูป

มหาภูตรูป ๔ รูปารมณ์ คันธารมณ์ รสารมณ์ อาหารรูป รวม ๘ รูปนี้ ชื่อว่า **อวินิพโกครูป** เพราะทั้ง ๘ รูปเหล่านี้ แยกจากกันไม่ได้ ต้องเกิดอยู่ร่วมกันเสมอ แม้ในรูปที่เล็กที่สุด เช่น ปริมาณเม็ดหนึ่ง ก็ต้องประกอบด้วยอวินิพโกครูป ๘ นี้ รวมความว่าในบรรดารูปทั้งหมดที่มีอยู่ในโลกนี้ จะขาดเสียซึ่งอวินิพโกครูป ๘ ไม่ได้เลย อย่างน้อยที่สุดก็ต้องประกอบด้วยรูป ๘ รูปนี้เสมอไป

ส่วนรูปที่เหลืออีก ๒๐ รูปนั้น เป็นรูปที่แยกจากกันเกิดขึ้นได้ ไม่ได้เกิดร่วมกันทั้ง ๒๐ รูป คงเกิดขึ้นร่วมกันได้แต่เฉพาะหมู่ของตนเท่านั้น ฉะนั้น รูป ๒๐ รูปเหล่านี้ จึงชื่อว่า **วินิพโกครูป** และวินิพโกครูปเหล่านี้แม้ว่าจะแยกกันเกิดขึ้นก็จริง แต่ก็ต้องเกิดร่วมกันกับอวินิพโกครูป ๘ เสมอไป

จบ รูปวิภาคนัย

หมวดที่ ๓

รูปสมุฏฐานนัย

แสดงธรรมที่เป็นเหตุให้รูปเกิด
และ
การเกิดขึ้นของรูปโดยอาศัยเหตุเหล่านั้น

ธรรมที่เป็นเหตุให้รูปเกิดขึ้นนั้น มีอยู่ ๔ อย่างคือ

๑. กรรม ๒. จิต ๓. อุตุ ๔. อาหาร

๑. **กรรม** หมายถึงการกระทำที่เกี่ยวข้องด้วย กาย วาจา ใจ เป็นกุศลบ้าง เป็นอกุศลบ้าง ที่ได้ทำมาแล้วในภพก่อนหรือภพนี้ ได้แก่ กรรม ๒๕ คือ เจตนาที่อยู่ในอกุศลจิต ๑๒ มหากุศลจิต ๘ รูปาวจรกุศลจิต ๕ รวมกรรม ๒๕ นี้ ทำให้กัมมชรูปเกิดขึ้นในสันดานของสัตว์ทั้งหลาย ทุกๆ ขณะของจิต นับตั้งแต่ปฏิสนธิจิตเป็นต้นมา

๒. **จิต** ได้แก่ จิต ๘๕ (เว้นทวิปัญญาวิญญาณ ๑๐ อรูปวิบาท ๔ ปฏิสนธิจิตของสัตว์ทั้งหลาย และจุดจิตของพระอรหันต์) เจตสิก ๕๒ ที่ในปัจจุบันภพ ทำให้จิตตชรูปเกิดขึ้นในสันดานของสัตว์ทั้งหลาย ทุกๆ อุปาทกขณะของจิตนับตั้งแต่ปฐมภวังค์ ที่ต่อจากปฏิสนธิจิตเป็นต้นมา

๓. **อุตุ** ได้แก่ สิตเตโช ความเย็น อุณหเตโช ความร้อน ที่อยู่ภายในสัตว์และภายนอกสัตว์ ทำให้อุตุชรูปเกิดขึ้น สำหรับภายในสัตว์ให้เกิดขึ้นทุกๆ ขณะของจิต นับตั้งแต่ฐิติขณะของปฏิสนธิจิตเป็นต้นมา ส่วนความเย็นและความร้อนที่อยู่ภายนอกสัตว์นั้น เวลาใดปรากฏเกิดขึ้นเรียบร้อยแล้ว เวลานั้นทำให้อุตุชรูปเกิดขึ้นได้เรื่อยๆ ไปไม่ขาดสาย

๔. **อาหาร** ได้แก่ โอาชาที่อยู่ในอาหารต่างๆ ทำให้อาหารชรูปเกิดขึ้นในสันดานของสัตว์ทั้งหลายทุกๆ ขณะของจิต นับตั้งแต่โอชาของอาหารนั้นแผ่เข้าไปในร่างกายของสัตว์นั้นๆ เรียบร้อยแล้ว

อธิบายในสมุฏฐานทั้ง ๔ ที่ทำให้รูปเกิด

๑. **กรรมสมุฏฐาน** กรรมทั้งหมดมีจำนวน ๓๓ คือ อกุศลกรรม ๑๒ กุศลกรรม ๒๑ รวมเป็น ๓๓ แต่ในกรรมสมุฏฐานเอาแต่กรรม ๒๕ เว้นอรูปกุศลกรรม ๔ โลกุตตร

กุศลกรรม ๔ รวม ๘ ในการที่เว้นกุศลกรรมทั้ง ๘ ออกเสีย ก็เพราะว่ากุศลกรรมเหล่านี้ ไม่ได้ทำให้รูปเกิด คือ อรูปกุศลกรรม ๔ เป็นกรรมที่เกิดขึ้นโดยอาศัยการเจริญกรรมฐาน ชนิดรูปวิราคภาวนา คือ การปราศจากความยินดีในรูป ฉะนั้น ด้วยอำนาจแห่งรูปวิราคภาวนานี้แหละ จึงไม่ทำให้กัมมชรูปเกิด

ส่วนในโลกุตตรกุศลกรรมทั้ง ๔ นั้น เป็นกรรมที่เกิดขึ้นโดยอาศัยการเจริญกรรมฐาน ชนิดที่เห็นไตรลักษณ์ในรูปนามขั้น ๕ เป็นกรรมชนิดที่ทำลายภพชาติและกัมมชรูป นั้นก็เป็นตัวภพตัวชาติอยู่แล้ว ฉะนั้น โลกุตตรกุศลกรรมทั้ง ๔ นี้ จึงไม่ทำให้กัมมชรูปเกิด

๒. จิตตสมุฏฐาน จิตทั้งหมดมีจำนวน ๘๕ แต่ในจิตตสมุฏฐานนี้เอาแต่จิต ๗๕ เว้นออกเสีย ๑๔ ดวง คือ ทวิปัญญาวิญญาณ ๑๐ อรูปวิบาท ๔ และปฏิสนธิจิตของสัตว์ทั้งหลาย จุติจิตของพระอรหันต์

ในการที่เว้นจิต ๑๔ ดวงออกเสีย ก็เพราะว่า ทวิปัญญาวิญญาณ ๑๐ นั้นมีกำลังอ่อน ไม่สามารถทำให้จิตตชรูปเกิดขึ้นได้ อรูปวิบาทจิต ๔ นั้น เป็นผลที่เกิดจากอรูปกุศล และเป็นตัวอรูปภพที่ปราศจากรูปอยู่แล้ว ฉะนั้น จึงไม่สามารถทำให้จิตตชรูปเกิดได้

ส่วนปฏิสนธิจิตของสัตว์ทั้งหลาย และจุติจิตของพระอรหันต์นั้น ไม่มีจำนวนจิตที่จะยกเว้นโดยเฉพาะ มุ่งหมายเอาขณะที่ทำหน้าที่ปฏิสนธิและจุติเท่านั้น หมายความว่า จิตที่ทำหน้าที่ปฏิสนธิมี ๑๕ ดวง คือ อุเบกขาสันติธรรมจิต ๒ มหาวิปากจิต ๘ รูปวิปากจิต ๕ อรูปวิปากจิต ๔ เหล่านี้ สำหรับอรูปาวจรวิปากจิต ๔ ได้อธิบายแล้วข้างต้น ส่วนปฏิสนธิจิตที่เหลือ ๑๕ ดวงนั้น ในขณะที่เกิดขึ้นครั้งแรกในภพใหม่นั้น ยังมีกำลังอ่อนอยู่ จึงไม่สามารถทำให้จิตตชรูปเกิดได้ และจุติจิตของพระอรหันต์มี ๑๓ ดวง คือ มหาวิปากญาณสัมปยุตตจิต ๔ รูปวิปากจิต ๕ อรูปวิปากจิต ๔ เหล่านี้ สำหรับอรูปวิปากจิต ๔ นั้น มีข้อความเช่นเดียวกันกับที่ได้อธิบายข้างต้นนั้น ส่วนจุติจิตที่เหลืออีก ๕ ดวง เป็นจุติจิตของพระอรหันต์ที่ปราศจากกิเลสโดยสิ้นเชิงแล้ว ฉะนั้น จึงไม่ทำให้จิตตชรูปเกิด แต่จิต ๕ ดวงนี้ ถ้าทำหน้าที่จุติของบุคคลอื่นที่นอกจากพระอรหันต์แล้ว สามารถทำให้จิตตชรูปเกิดขึ้นได้

อนึ่ง จิต ๗๕ ดวงที่ทำให้จิตตชรูปเกิดขึ้นได้นั้น ก็ตรงที่อุปาทกขณะของตณๆ เท่านั้น ส่วนฐิติขณะ และภังคกขณะของตณๆ นั้น ไม่สามารถทำให้จิตตชรูปเกิดขึ้นได้ ก็เพราะธรรมชาตินามธรรมทั้งหลาย ย่อมมีกำลังตรงที่อุปาทกขณะ ขณะเดียว เมื่อถึงฐิติขณะ และภังคกขณะนั้นกำลังอ่อนลงแล้ว ฉะนั้น จิต ๗๕ ดวงเหล่านี้ จึงทำให้จิตตชรูปเกิดขึ้นได้ที่อุปาทกขณะของตณๆ เท่านั้น

๓. **อุตุสมุฏฐาน** สำหรับคำอธิบายในอุตุสมุฏฐานนี้ แสดงชัดเจนอยู่แล้วในตอนต้น จึงไม่ต้องแสดงอีก

๔. **อาหารสมุฏฐาน** โภชาที่ทำให้อาหารชรูปเกิดขึ้นนั้น ไม่ใช่เฉพาะแต่โอชาที่อยู่ในอาหารต่างๆ เท่านั้น แม้ในยาบางชนิด เช่น วิตามินต่างๆ ก็มีโอชาอยู่ด้วยเหมือนกัน ฉะนั้น เมื่อใช้ฉีดยากินหรือทาแล้ว ก็ทำให้อาหารชรูปเกิดแก่ผู้นั้นได้เช่นเดียวกัน และโอชานี้มีอยู่ทั้งภายในสัตว์และภายนอกสัตว์ เรียกว่า *อัมมัตตโอชา* และ *พหิททโอชา* สำหรับโอชาที่แสดงแล้วในตอนต้นนั้นเป็นพหิททโอชา ส่วน *อัมมัตตโอชา* นั้น ได้แก่ *กัมมชโอชา* และ *อุตุชโอชา* ที่เกิดอยู่ภายในร่างกายของสัตว์นั่นเอง ในโอชาทั้ง ๒ อย่างนี้ *อัมมัตตโอชา* ทำหน้าที่อุปถัมภ์ช่วยให้อาหารชรูปเกิดขึ้น เรียกว่า *อุปถัมภกสัตติ* ส่วนพหิททโอชาทำหน้าที่ให้อาหารชรูปเกิดขึ้นโดยตรง เรียกว่า *ชนกสัตติ* ในอัมมัตตโอชาทั้ง ๒ คือ กัมมชโอชา และอุตุชโอชานั้น กัมมชโอชาสำคัญมาก ในการงานที่ช่วยอุปถัมภ์ให้อาหารชรูปเกิดมากกว่าอุตุชโอชา

ในวิสุทธิมรรคอรรถกถาแสดงว่า ในมนุษย์โลกผู้ที่ได้กินอาหารเต็มทีครั้งหนึ่งแล้ว จะรักษาร่างกายของผู้นั้นให้อยู่ได้ภายใน ๗ วัน โดยไม่ต้องกินอะไรอีก สำหรับในเทวโลกนั้น อาหารทิพย์ของพวกเทวดาที่เสวยครั้งหนึ่งนั้น จะรักษาร่างกายให้อยู่ได้ตลอดหนึ่งเดือนหรือสองเดือน โดยไม่ต้องเสวยอีกเช่นเดียวกัน ที่เป็นได้เช่นนี้ก็เพราะว่า โภชาที่อยู่ในอาหารที่กินเข้าไปนั้นเข้าไปผสมกับกัมมชโอชาที่อยู่ภายในร่างกาย แล้วก็ให้อาหารชรูปเกิดขึ้นตลอด ๗ วัน ในมนุษย์โลก และเกิดขึ้นตลอดหนึ่งเดือนหรือสองเดือนในเทวโลก สำหรับทารกที่อยู่ในครรภ์มารดานั้น เมื่อมารดา กินอาหารเข้าไปแล้วภายใน ๒ สัปดาห์ หรือ ๓ สัปดาห์ โภชาก็แผ่ซึมซาบเข้าสู่ร่างกายของทารกที่ยังเป็นอัมพุทะหรือเปสินนั้น แล้วก็ให้อาหารชรูปเกิดขึ้นแก่ทารกนั้นได้

ในมูลปิณฑาสอรรถกถาแสดงว่า ธรรมดาอาหารต่างๆ นั้น เมื่อเข้าไปในปากของผู้ที่กินนั้นแล้ว ก็ให้อาหารชรูปชรูปกกลาปเกิดขึ้นได้ เมื่อเคี้ยวและกลืนลงไปแล้ว โภชาที่อยู่ในอาหารเมล็ดหนึ่งๆ นั้น ทำให้อาหารชรูปชรูปกกลาปเกิดขึ้นได้

ข้อนี้แสดงให้เห็นว่า อาหารชรูปที่เกิดอยู่ในร่างกายของสัตว์ทั้งหลายนั้นย่อมเกิดตลอดเวลาติดต่อกันไม่ขาดสาย ตราบจนสิ้นชีวิต

แสดงจำนวนรูป ที่เกิดจากสมุฏฐานทั้ง ๔

- | | |
|--------------------|---------------------|
| ๑. อฏฐารส ปนุรส | เตรส ทวาทสาติ จ |
| กมุขจิตโตตูกาหาร- | ชานิ โหนติ ยถากุม |
| ๒. ขายมานาธิรูปาน | สภาวตฺตา หิ เกวล |
| ลกฺขณานิ น ขายนฺติ | เกหิจฺฉิตฺติ ปกาสิต |

๑. รูปที่เกิดจากกรรม จิต อุตฺ อาหาร มีจำนวนตามลำดับดังนี้คือ กัมมชรูปมี ๑๘ จิตตชรูปมี ๑๕ อุตฺชรูปมี ๑๓ อาหารชรูปมี ๑๒

๒. ส่วนลักษณะรูปทั้ง ๔ นั้น พระพุทธองค์ทรงแสดงว่าไม่ได้เกิดขึ้นโดยอาศัยสมุฏฐานอย่างหนึ่งอย่างใดเลย เพราะลักษณะรูปทั้ง ๔ นี้ เป็นสภาพของรูปกลาปที่กำลังเกิดขึ้นเป็นต้นเท่านั้น ไม่มีสมุฏฐานโดยเฉพาะ

กัมมชรูป รูปที่เกิดจากกรรม ๑๘ คือ

ปสาทรูป ๕ ภาวรูป ๒ หทยรูป ๑ ชีวิตรูป ๑ อวินิพโกครูป ๘ ปริจเฉทรูป ๑ รวมเป็น ๑๘

จำแนกกัมมชรูป ๑๘ โดยแน่นอน (เอกกันตะ)

และโดยไม่แน่นอน (อนกกันตะ)

ปสาทรูป ๕ ภาวรูป ๒ หทยรูป ๑ ชีวิตรูป ๑ รวม ๕ รูปนี้ เกิดจากกรรมเป็นสมุฏฐานโดยแน่นอน

อวินิพโกครูป ๘ ปริจเฉทรูป ๑ รวม ๙ รูปนี้ เกิดจากกรรมเป็นสมุฏฐานไม่แน่นอน หมายความว่า ตา หู จมูก ลิ้น กาย ความเป็นหญิง ความเป็นชาย หัวใจ ชีวิตทั้ง ๙ นี้ เกิดได้เฉพาะแต่ในร่างกายของสัตว์ทั้งหลายเท่านั้น เพราะรูปเหล่านี้เกิดมาจากอกุศลกรรม และโลกียกุศลกรรมโดยส่วนเดียว ส่วนรูปที่เหลือ ๙ นั้น เกิดในร่างกายของสัตว์ทั้งหลายก็ได้ เกิดในสิ่งที่ไม่มีชีวิตทั้งหลายก็ได้ เพราะเป็นรูปที่เกิดมาจากสมุฏฐานอื่นๆ ก็มี

จิตตชรูป รูปที่เกิดจากจิต ๑๕ คือ

วิญญูติรูป ๒ สัททารมณ ๑ วิการรูป ๓ อวินิพโกครูป ๘ ปริจเฉทรูป ๑ รวมเป็น ๑๕

จำแนกจิตตชรูป ๑๕ โดยแน่นอน (เอกันตะ)

และโดยไม่แน่นอน (อนเอกันตะ)

วิญญูติรูป ๒ เกิดจากจิตเป็นสมุฏฐานโดยแน่นอน ส่วนรูปที่เหลืออีก ๑๓ รูป มี สัททารมณ์เป็นต้นนั้น เกิดจากจิตเป็นสมุฏฐานไม่แน่นอน

หมายความว่า การเคลื่อนไหวร่างกาย หรือการพูดจา ทั้ง ๒ อย่างนี้ย่อมเกิดอยู่แต่ ในสิ่งที่มีชีวิตเท่านั้น เพราะเป็นรูปที่เกิดขึ้นโดยอาศัยจิตและเจตสิกโดยส่วนเดียว

ส่วนรูปที่เหลือ ๑๓ นั้น ไม่ได้เกิดจากจิตเป็นสมุฏฐานอย่างเดียว เกิดจากอตุกัมี เกิดจากอาหารก็มี เช่น เสียง ถ้าเป็นเสียงคนพูดหรือเสียงของสัตว์ทั้งหลายที่ร้องขึ้นนั้น มี สมุฏฐาน ๒ อย่าง คือ จิตตสมุฏฐาน และอตุกัสมุฏฐาน ถ้าเป็นเสียงฟ้าร้อง ลมพัด น้ำไหล ไบไม้ไหว เสียงรถ เรือ ระฆัง เป็นต้น เหล่านี้ ย่อมเกิดจากอตุกัเป็นสมุฏฐาน

ความเบาของร่างกาย ความอ่อนของร่างกาย และความควรแก่การทำงานของร่างกาย ในการทำ การพูด ทั้ง ๓ รูปนี้ เกิดจากจิตก็มี เกิดจากอตุกัมี เกิดจากอาหารก็มี เช่น เวลาที่ จิตใจสบาย ร่างกายก็รู้สึกเบา คล่องแคล่ว ไม่ขัดข้องในการทำงาน หรือถ้าได้รับอากาศที่ดีๆ ได้รับอาหารที่ดีๆ ร่างกายก็รู้สึกเบา คล่องแคล่ว ไม่ขัดข้องในการทำงานเช่นเดียวกัน

vikararūpa ๓ นี้ เมื่อเกิดย่อมเกิดพร้อมกัน และเกิดได้แต่ในสิ่งที่มีชีวิตเท่านั้น

ส่วนอวินิพโกกรูป ๘ ปริจเฉทรูป ๑ รวม ๙ รูปนี้ เป็นรูปที่เกิดจากจิตเป็น สมุฏฐานไม่แน่นอน เช่นเดียวกับกัมมชรูป ๘ ที่ไม่แน่นอน

อตุกัชรูป รูปที่เกิดจากอตุกั ๑๓ คือ

สัททารมณ์ ๑ vikararūpa ๓ อวินิพโกกรูป ๘ ปริจเฉทรูป ๑ รวมเป็น ๑๓ ในจำนวน อตุกัชรูป ๑๓ นี้ รูปที่เกิดจากอตุกัเป็นสมุฏฐานอย่างเดียวไม่มี ฉะนั้น อตุกัชรูปโดยแน่นอนจึง ไม่มี ทั้ง ๑๓ รูปเหล่านี้ เป็นอตุกัชรูปโดยไม่แน่นอนทั้งสิ้น

อาหารชรูป รูปที่เกิดจากอาหาร ๑๒ คือ

vikararūpa ๓ อวินิพโกกรูป ๘ ปริจเฉทรูป ๑ รวมเป็น ๑๒ ในจำนวนอาหารชรูป ๑๒ นี้ รูปที่เกิดจากอาหารเป็นสมุฏฐานอย่างเดียวไม่มี ฉะนั้น อาหารชรูปโดยแน่นอนจึงไม่มี ทั้ง ๑๒ นี้ เป็นอาหารชรูปโดยไม่แน่นอนทั้งสิ้น

ส่วนลักษณะรูปทั้ง ๔ นั้น ไม่ได้เกิดมาจากสมุฏฐานอย่างหนึ่งอย่างใด เป็นสภาพของนิปผันนรูป ๑๘ ที่เกิดขึ้นมาจากสมุฏฐานทั้ง ๔ เท่านั้น และเมื่อเวลาที่นิปผันนรูป ๑๘ เกิดขึ้นโดยอาศัยสมุฏฐานทั้ง ๔ อย่างหนึ่งอย่างใดแล้ว ในตัวของนิปผันนรูปนั้นแหละย่อมมีลักษณะรูปทั้ง ๔ ปรากฏติดอยู่ด้วย คือ การเกิดขึ้น การตั้งอยู่ การดับไป ของรูปเหล่านั้นนั่นเอง เหมือนกับคนเราที่เกิดมาคนหนึ่งๆ นั้น ย่อมมีลักษณะ ๔ ประการ ติดประจำตัวมาด้วยแล้ว คือ การเกิดขึ้นอย่างหนึ่ง การเติบโตขึ้นอย่างหนึ่ง การแก่อย่างหนึ่ง การตายอย่างหนึ่ง ซึ่งการเกิด การเติบโต การแก่ การตาย เหล่านี้ ไม่ใช่มีขึ้นได้โดยเฉพาะ ต้องอาศัยร่างกายของคนหรือสัตว์ที่เกิดขึ้นมานั้นเองจึงจะเรียกได้ว่า **การเกิด** เมื่อร่างกายของคนหรือสัตว์นั้นค่อยๆ เติบโตขึ้นมาจนถึงที่สุด ก็เรียกได้ว่า **การเติบโต** เมื่อร่างกายของคนหรือสัตว์นั้นเริ่มแก่ลงก็เรียกได้ว่า **การแก่** และเมื่อคนหรือสัตว์นั้นตายก็เรียกได้ว่า **การตาย** ถ้าไม่มีร่างกายของคนหรือสัตว์ปรากฏขึ้นแล้ว เครื่องหมายทั้ง ๔ อย่างนี้ก็จะไม่ปรากฏมีขึ้นได้ และข้อนี้ฉันใด ร่างกายของคนหรือสัตว์ก็เปรียบเหมือนกับนิปผันนรูปที่เกิดมาจากสมุฏฐานทั้ง ๔ อย่างหนึ่งอย่างใด การเกิด การเติบโต การแก่ การตาย ของคนหรือสัตว์นั้นก็เปรียบเหมือนลักษณะรูปทั้ง ๔ ฉะนั้น ฉะนั้น ลักษณะรูปทั้ง ๔ เหล่านี้ จึงไม่ได้เกิดขึ้นด้วยการอาศัยสมุฏฐานอย่างหนึ่งอย่างใด เรียกว่า *นกุโตจิสมุฏฐานนิกรูป*

จำแนกรูป ๒๘ โดยจำนวนสมุฏฐาน

๑. **เอกสมุฏฐานนิกรูป** = รูปที่เกิดจากสมุฏฐานอย่างเดียว มี ๑๑ คือ

ปสาทรูป ๕	}	รูปนี้เกิดจากกรรมเป็นสมุฏฐานอย่างเดียว
ภาวรูป ๒		
หทยรูป ๑		
ชีวีตรูป ๑		
- วิญญูติรูป ๒ เกิดจากจิตเป็นสมุฏฐานอย่างเดียว
๒. **ทวิสมุฏฐานนิกรูป** = รูปที่เกิดจากสมุฏฐานทั้ง ๒ ได้ มี ๑ คือ

สัททารมณฺ์ เกิดจากจิต หรือ อุตุ เป็นสมุฏฐาน
๓. **ติสมุฏฐานนิกรูป** = รูปที่เกิดจากสมุฏฐานทั้ง ๓ ได้ มี ๓ คือ

วิการรูป ๓ เกิดจากจิต อุตุ อาหาร เป็นสมุฏฐาน

รูปสมมุฐานัย

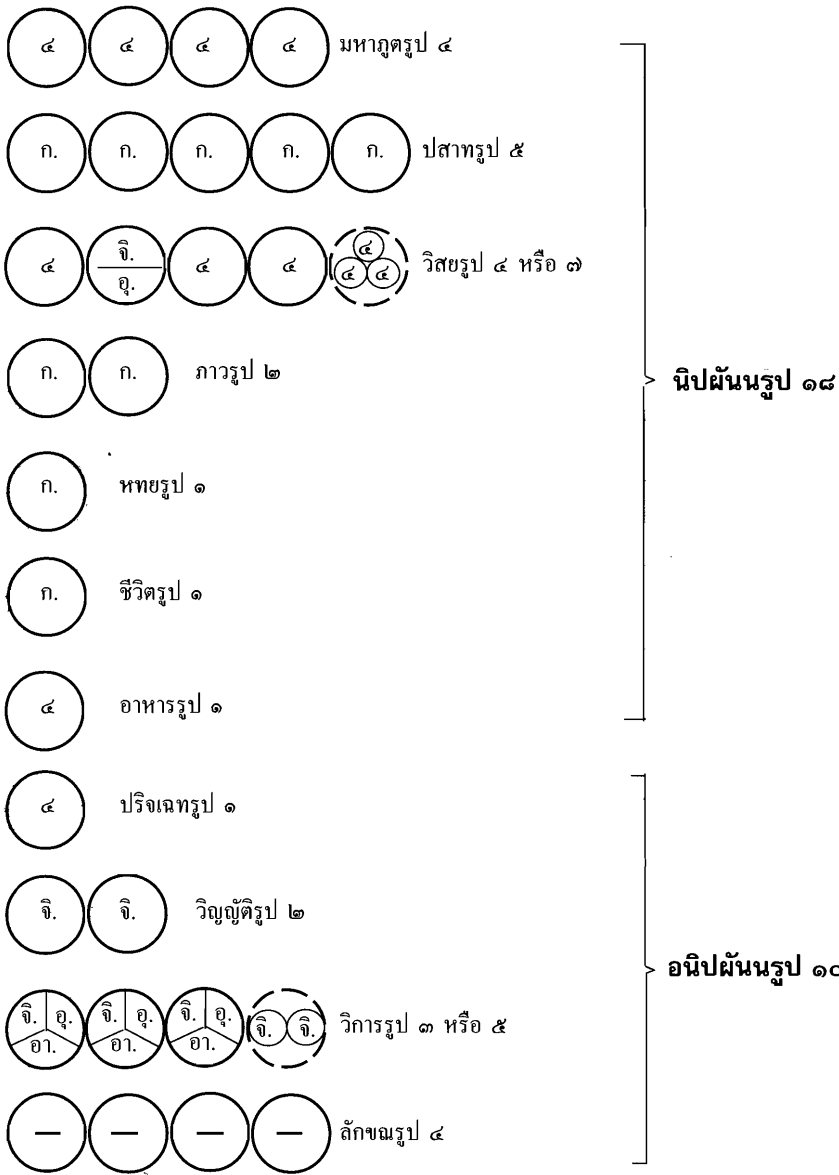

- ก. = กรรมสมมุฐาน
- จ. = จิตสมมุฐาน
- อุ. = อุดุสมมุฐาน
- อา. = อาหารสมมุฐาน
- ⊕ = รูปที่เกิดจากสมมุฐานทั้ง ๔ ได้ คือ เกิดจาก กรรมก็ได้ จิตก็ได้ อุดุก็ได้ อาหารก็ได้
- ⊖ = รูปที่ไม่ได้เกิดจากสมมุฐานอย่างหนึ่งอย่างใด

ในวงกลมที่มีอักษรย่อของสมมุฐานมากกว่า ๑ ตัว หมายถึงรูปนั้นเกิดจากสมมุฐานอย่างใดอย่างหนึ่งก็ได้ ในสมมุฐานเหล่านั้น

๔. จตุสมุฏฐานิกรูป = รูปที่เกิดจากสมุฏฐานทั้ง ๔ ได้ มี ๕ คือ

มหาภูตรูป ๔	} เกิดจากกรรม จิต อุตฺ อาหาร เป็นสมุฏฐาน
รูปารมณฺ์	
คันธารมณฺ์	
รสารมณฺ์	
อาหาร	
ปริจเฉทรูป	

๕. นกฺุโตจิสฺมุฏฐานิกรูป = รูปที่ไม่ได้เกิดจากสมุฏฐานอย่างหนึ่งอย่างใด มี ๔ คือ ลักขณรูป ๔

ความเป็นไปของรูปทั้ง ๔ ที่อยู่ในร่างกาย

ในร่างกายของมนุษย์และสัตว์ดิรัจฉานทั้งหลายที่มีรูปร่างสัณฐานอวัยวะต่างๆปรากฏขึ้นได้นั้น ย่อมอาศัยกัมมชรูปเป็นพื้นก่อน แล้วรูปอื่นๆ จึงช่วยปรับปรุงให้รูปร่างสัณฐานและอวัยวะปรากฏชัดเจนขึ้นได้ ถ้าไม่มีกัมมชรูปเป็นพื้นรองรับอยู่แล้ว ร่างกายของสัตว์นั้นๆ ก็ไม่ผิอะไรกับต้นไม้ หรือท่อนไม้ รูปที่เป็นผู้ช่วยปรับปรุงให้รูปร่างสัณฐานอวัยวะปรากฏได้ชัดเจนนั้น ได้แก่ อุตฺชรูป ๔ อย่าง และอาหารชรูป

อุตฺชรูป มี ๔ อย่าง คือ

๑. กัมมปัจจยอุตฺชรูป = รูปที่เกิดจากอุตฺ ที่มีกรรมเป็นสมุฏฐาน

๒. จิตตปัจจยอุตฺชรูป = รูปที่เกิดจากอุตฺ ที่มีจิตเป็นสมุฏฐาน

๓. อุตฺปัจจยอุตฺชรูป = รูปที่เกิดจากอุตฺ ที่มีอุตฺเป็นสมุฏฐาน

๔. อาหารปัจจยอุตฺชรูป = รูปที่เกิดจากอุตฺ ที่มีอาหารเป็นสมุฏฐาน

ด้วยเหตุนี้ ในร่างกายของมนุษย์และสัตว์ดิรัจฉานทั้งหลาย จึงมีอุตฺชรูปปกคลุมอยู่ทั่วไปหมด ฉะนั้น เมื่อสัตว์นั้นตายก็ตาม อุตฺชรูปก็ยังคงปรากฏอยู่ตลอดไป ส่วนกัมมชรูปและอาหารชรูปนั้น ปรากฏอยู่ได้ในระหว่างที่สัตว์ยังมีชีวิตอยู่เท่านั้น เมื่อสัตว์นั้นตายลงแล้ว รูปทั้ง ๒ นี้ก็ดับสิ้นไปหมด

สำหรับจิตตชรูปนั้นปรากฏขึ้นไม่ได้โดยเฉพาะตนเอง ต้องอาศัยกัมมชรูป อุตฺชรูป อาหารชรูป ทั้ง ๓ นี้เป็นที่ตั้งจึงเกิดขึ้นได้ หมายความว่า จิตตชรูปนี้ต้องอาศัยร่างกายของสัตว์เกิดขึ้นนั่นเอง ถ้าไม่มีร่างกายแล้ว จิตตชรูปก็เกิดไม่ได้

จิตตชรูป มี ๗ อย่าง คือ

๑. จิตตชรูปสามัญ
๒. จิตตชรูปที่เกี่ยวกับการหัวเราะ
๓. จิตตชรูปที่เกี่ยวกับการร้องไห้
๔. จิตตชรูปที่เกี่ยวกับการเคลื่อนไหวนิริยาบถน้อย
๕. จิตตชรูปที่เกี่ยวกับการพูด
๖. จิตตชรูปที่เกี่ยวกับอิริยาบถใหญ่ทั้ง ๔
๗. จิตตชรูปที่เกี่ยวกับอิริยาบถใหญ่ทั้ง ๔ ตั้งมั่น

๑. จิตตชรูปสามัญ หมายถึง จิตตชรูปที่เป็นไปอย่างธรรมดา เช่น การหายใจ
เข้า ออก

๒. จิตตชรูปที่เกี่ยวกับการหัวเราะ ได้แก่ การหัวเราะ การยิ้ม
๓. จิตตชรูปที่เกี่ยวกับการร้องไห้ ได้แก่ การร้องไห้นั่นเอง
๔. จิตตชรูปที่เกี่ยวกับการเคลื่อนไหวนิริยาบถน้อย ได้แก่ การก้ม เขยิบ ก้ม
เงย เหลียวซ้าย แลขวา เดินหน้า ถอยหลัง กะพริบตา อ้าปาก เคี้ยว เป็นต้น
๕. จิตตชรูปที่เกี่ยวกับการพูด ได้แก่ การพูด อ่านหนังสือ ร้องเพลง
๖. จิตตชรูปที่เกี่ยวกับอิริยาบถใหญ่ทั้ง ๔ ได้แก่ การเดิน ยืน นั่ง นอน
๗. จิตตชรูปที่เกี่ยวกับอิริยาบถใหญ่ทั้ง ๔ ตั้งมั่น ได้แก่ การเดิน ยืน นั่ง นอน
ได้เป็นปกติ

ในจำนวนจิตตชรูป ๗ อย่างที่กล่าวมานี้ เมื่อกล่าวโดยองค์ธรรมแล้ว ก็ได้แก่
จิตตชรูป ๑๕ นั้นเอง แต่ในจิตตชรูป ๑๕ นี้ รูปที่ปรากฏสังเกตได้มี ๑๐ รูป คือ วัณณะ
สีททะ โภฏฐัพพะ ๓ วิการรูป ๕ ส่วนรูปที่เหลืออีก ๕ คือ อาโป คันธะ รสชะ อาหาระ
ปริจเฉทะ เหล่านี้ไม่ปรากฏ

จำแนกจิต ๗๕ โดยจิตตชรูป ๗ อย่าง

๑. จิตที่ทำให้จิตตชรูปสามัญเกิดขึ้นได้นั้น ได้แก่ จิต ๗๕ ทั้งหมด
๒. จิตที่ทำให้การหัวเราะเกิดขึ้นได้ มี ๑๓ ดวง คือ โลกมูลโสมนัส ๔ โสมนัส
หสิตุปบาทจิต ๑ มหากุศลโสมนัส ๔ มหากริยาโสมนัส ๔
๓. จิตที่ทำให้การร้องไห้เกิดขึ้นได้ มี ๒ ดวง คือ โทสมูลจิต ๒

๔. จิตที่ทำให้การเคลื่อนไหวอริยาบถน้อยเกิดขึ้นได้ มี ๓๒ ดวง คือ มโนทวาราวัชชนจิต ๑ กามชวนะ ๒๕ อภิญญาจิต ๒

๕. จิตที่ทำให้การพูดเกิดขึ้นได้ มี ๓๒ เหมือนกับข้อ ๔

๖. จิตที่ทำให้อริยาบถใหญ่ทั้ง ๔ เกิดขึ้นได้ มี ๓๒ เหมือนกับข้อ ๔

๗. จิตที่อุดหนุนให้อริยาบถใหญ่ทั้ง ๔ ตั้งมั่น มี ๕๘ คือ มโนทวาราวัชชนจิต ๑ กามชวนะ ๒๕ อภิญญาจิต ๒ อัปปนาชวนะ ๒๖

หมายเหตุ ในจำนวนจิต ๕๘ ดวง ที่อุดหนุนอริยาบถใหญ่ทั้ง ๔ ให้ตั้งมั่นนั้น นับ อภิญญาจิต ๒ โดยเฉพาะอีก ถ้าไม่นับอภิญญาจิตโดยเฉพาะอีกแล้วคงมีแต่เพียง ๕๖ ดวง เท่านั้น คือมโนทวาราวัชชนจิต ๑ กามชวนะ ๒๕ อัปปนาชวนะ ๒๖ ทั้งนี้เพราะว่าอภิญญาจิต ๒ ดวงนั้น สงเคราะห์เข้าอยู่ในอัปปนาชวนะ ๒๖ ดวงแล้ว คือ รูปาวจรปัญญาจกฏสจกฏจิต ๑ กรียาจิต ๑ นั้นเอง แต่ที่นับโดยเฉพาะอีก ก็เพราะรูปาวจรปัญญาจกฏสจกฏจิตและกรียาจิต ๒ ดวงนี้ เป็นชนิดสามัญไม่มีการรู้พิเศษก็มี มีการรู้พิเศษก็มี ฉะนั้น จึงได้นับโดยเฉพาะอีก

จำแนกจิตตชรูป ๗ อย่าง ตามประเภทของจิต

๑. จิตตชรูปที่เกิดจากโลกมูลโสภณัสสหคตจิต ๔ ดวง ประกอบด้วยเจตสิก ๒๒ ดวง มี ๖ อย่าง คือ

- (๑) จิตตชรูปสามัญ
- (๒) จิตตชรูปที่เกี่ยวกับการหวัระ
- (๓) จิตตชรูปที่เกี่ยวกับการเคลื่อนไหวอริยาบถน้อย
- (๔) จิตตชรูปที่เกี่ยวกับการพูด
- (๕) จิตตชรูปที่เกี่ยวกับอริยาบถใหญ่ทั้ง ๔
- (๖) จิตตชรูปที่เกี่ยวกับอริยาบถใหญ่ทั้ง ๔ ตั้งมั่น

๒. จิตตชรูปที่เกิดจากโลกมูลอุเบกขาสหคตจิต ๔ ดวง ประกอบด้วยเจตสิก ๒๑ ดวง มี ๕ อย่างคือ

- (๑) จิตตชรูปสามัญ
- (๒) จิตตชรูปที่เกี่ยวกับการเคลื่อนไหวอริยาบถน้อย
- (๓) จิตตชรูปที่เกี่ยวกับการพูด
- (๔) จิตตชรูปที่เกี่ยวกับอริยาบถใหญ่ทั้ง ๔
- (๕) จิตตชรูปที่เกี่ยวกับอริยาบถใหญ่ทั้ง ๔ ตั้งมั่น

ภาพแสดงการจำแนกจิตโดยจิตตชรูป ๗ อย่าง

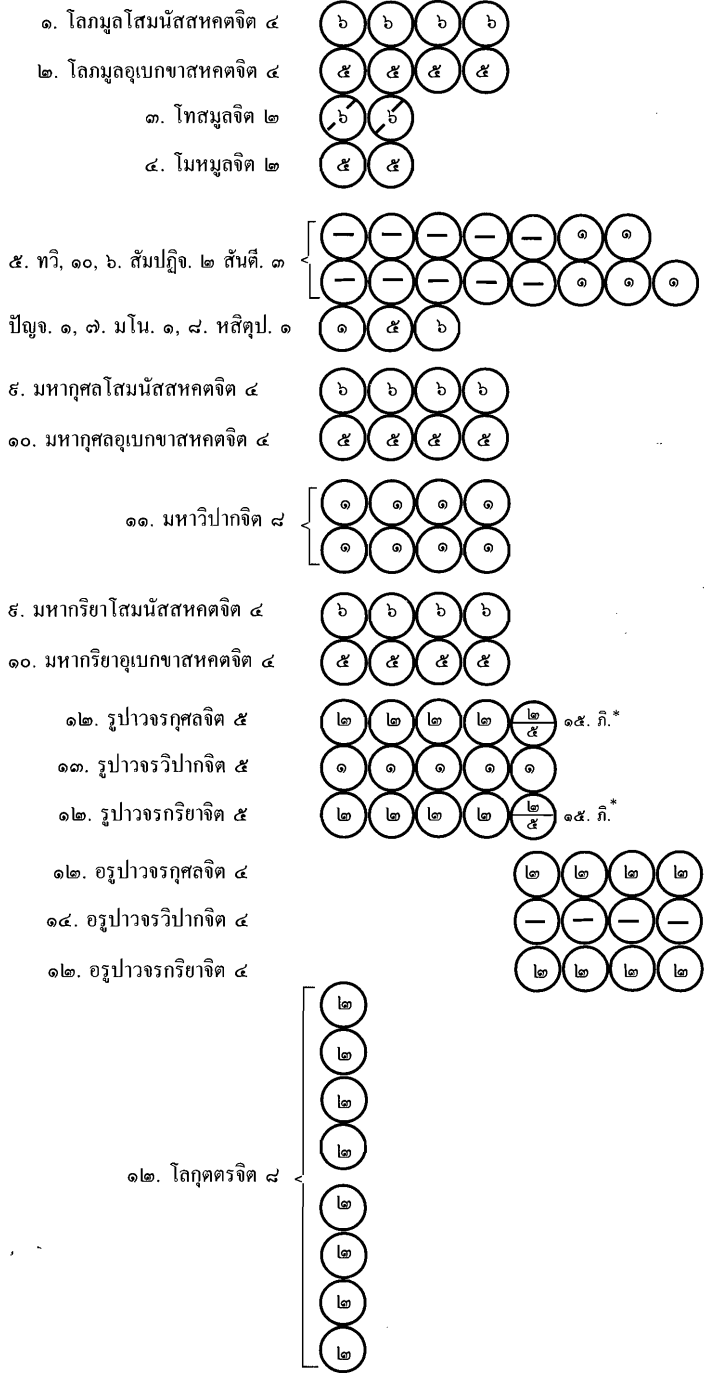

- ๖ = จิตที่ทำให้จิตตชรูป ๖ อย่าง (เว้นจิตตชรูปที่เกี่ยวกับการร้องไห้) เกิดขึ้นได้
- ๕ = จิตที่ทำให้จิตตชรูป ๖ อย่าง (เว้นจิตตชรูปที่เกี่ยวกับการหัวเราะ) เกิดขึ้นได้
- ๕ = จิตที่ทำให้จิตตชรูป ๕ อย่าง (เว้นจิตตชรูปที่เกี่ยวกับการหัวเราะและร้องไห้) เกิดขึ้นได้
- ๒ = จิตที่ทำให้จิตตชรูป ๒ อย่าง คือ จิตตชรูปสามัญ และจิตตชรูปที่เกี่ยวกับอริยาบทใหญ่ทั้ง ๓ (เว้นการเดิน) ตั้งมั่นอยู่ได้นาน เกิดขึ้นได้
- ๑ = จิตที่ทำให้จิตตชรูปสามัญเกิดขึ้นได้อย่างเดียว
- = จิตที่ไม่สามารถทำให้จิตตชรูปเกิดขึ้นได้เลย
- * = จิตที่เป็นอภิญาจิตนี้ ก็คืออรูปาวจรปัญจขณากุศลและอรูปาวจรปัญจขณากริยาจิตนั่นเอง แต่ไม่ใช่ชนิดสามัญ หากเป็นจิตที่มีอำนาจพิเศษมากกว่า

**จำแนกจิต ๗๕ โดยจิตตชรูป ๗ อย่างและ
จำแนกจิตตชรูป ๗ อย่างตามประเภทของจิต**

จำแนก	จิตตชรูป ๗ อย่าง ตามประเภทของจิต	จิตตชรูป ๖ อย่างที่เกิดจาก			จิตตชรูป ๕ อย่าง ที่เกิดจาก		จิตตชรูป ๒ อย่าง ที่เกิดจาก		จิตตชรูป ๑ อย่าง ที่เกิดจาก		รวมจิตที่ทำให้จิตตชรูปแต่ละอย่างเกิด
		โลกมุตโตสมันัส ๔	โทสมุต ๒	โลกมุตตอุเบกขา ๔	โลกมุตตอุเบกขา ๔	อภิญญา ๒	อภิญญา ๒	อภิญญา ๒	อภิญญา ๒	อภิญญา ๒	
จิต ๗๕ โดยจิตตชรูป ๗ อย่าง		โลกมุตโตสมันัส ๔	โทสมุต ๒	โลกมุตตอุเบกขา ๔	โลกมุตตอุเบกขา ๔	อภิญญา ๒	อภิญญา ๒	อภิญญา ๒	อภิญญา ๒	๑๕	๗๕*
		หสิตุปปาท ๑			โมหุต ๒				สัมปฏิจจน ๒		๑๓
		มหากุศลโตสมันัส ๔			มนทวาราวีชน ๑				ตันตริณ ๓		๑๒
		มหากิริยาโตสมันัส ๔			มหากุศลอุเบกขา ๔				ปัญจทวาราวีชน ๑		๑๑
					มหากิริยาอุเบกขา ๔				มหาวีภก ๘		๑๐
					อภิญญา ๒				รูปาวจรวิภก ๕		๑๕
											๑๖
๑. จิตที่ทำให้จิตตชรูปสามัญเกิดขึ้น		”	”	”	”	”	”	”	”	”	๑๓
๒. จิตที่ทำให้การหัวเราะเกิดขึ้น		”	”	”	”	”	”	”	”	”	๑๒
๓. จิตที่ทำให้การร้องไห้เกิดขึ้น		”	”	”	”	”	”	”	”	”	๑๒
๔. จิตที่ทำให้การเคลื่อนไหวริยาบถน้อยเกิดขึ้น		”	”	”	”	”	”	”	”	”	๑๒
๕. จิตที่ทำให้การพูดเกิดขึ้น		”	”	”	”	”	”	”	”	”	๑๒
๖. จิตที่ทำให้ริยาบถใหญ่ ๔ เกิดขึ้น		”	”	”	”	”	”	”	”	”	๑๒
๗. จิตที่อุดหนุนให้ริยาบถใหญ่ ๔ ตั้งมั่น		”	”	”	”	”	”	”	”	”	๑๒

หมายเหตุ

ชื่อประเภทของจิต ที่ใช้อักษรตัวเอน หมายถึง กามฉวนจิต

* ไม่นับรวมอภิญญาจิต ๒ ด้วย (จึงได้ ๗๕) เพราะจิต ๒ ดวงนี้เป็นจิตประเภทเดียวกันกับรูปาวจรปัญญาญาณกุตต-กริยา

** อับปนาชววจิต (เว้นอภิญญาจิต) อุดหนุนให้ริยาบถใหญ่ ๓ (เว้นการเดิน) ซึ่งเกิดจาก โนทวาราวีชนจิต ๑ กามฉวนจิต ๒๕ และ อภิญญาจิต ๒ ตั้งมั่นอยู่ได้นาน

๓. จิตตชรูปที่เกิดจากโทสมูลจิต ๒ ประกอบด้วยเจตสิก ๒๒ ดวง มี ๖ อย่าง คือ
- (๑) จิตตชรูปสามัญญ
 - (๒) จิตตชรูปที่เกี่ยวกับการร้องไห้
 - (๓) จิตตชรูปที่เกี่ยวกับการเคลื่อนไหวนิริยาบถน้อย
 - (๔) จิตตชรูปที่เกี่ยวกับการพูด
 - (๕) จิตตชรูปที่เกี่ยวกับอิริยาบถใหญ่ทั้ง ๔
 - (๖) จิตตชรูปที่เกี่ยวกับอิริยาบถใหญ่ทั้ง ๔ ตั้งมั่น
๔. จิตตชรูปที่เกิดจากโมหมูลจิต ๒ ประกอบด้วยเจตสิก ๑๖ ดวง มี ๕ อย่าง คือ
- (๑) จิตตชรูปสามัญญ
 - (๒) จิตตชรูปที่เกี่ยวกับการเคลื่อนไหวนิริยาบถน้อย
 - (๓) จิตตชรูปที่เกี่ยวกับการพูด
 - (๔) จิตตชรูปที่เกี่ยวกับอิริยาบถใหญ่ทั้ง ๔
 - (๕) จิตตชรูปที่เกี่ยวกับอิริยาบถใหญ่ทั้ง ๔ ตั้งมั่น
๕. จิตตชรูปที่เกิดจากทวิปัญญาวิญญาณจิต ๑๐ ประกอบด้วยเจตสิก ๗ ดวงไม่มี
๖. จิตตชรูปที่เกิดจากสัมปฏิจจนจิต ๒ สันตীরณจิต ๓ ปัญญาทวาราวชชนจิต ๑ รวม ๖ ดวง ประกอบด้วยเจตสิก ๑๑ ดวง มี ๑ คือ **จิตตชรูปสามัญญ**
๗. จิตตชรูปที่เกิดจากมโนทวาราวชชนจิต ๑ ประกอบด้วยเจตสิก ๑๑ ดวง มี ๕ อย่าง คือ
- (๑) จิตตชรูปสามัญญ
 - (๒) จิตตชรูปที่เกี่ยวกับการเคลื่อนไหวนิริยาบถน้อย
 - (๓) จิตตชรูปที่เกี่ยวกับการพูด
 - (๔) จิตตชรูปที่เกี่ยวกับอิริยาบถใหญ่ทั้ง ๔
 - (๕) จิตตชรูปที่เกี่ยวกับอิริยาบถใหญ่ทั้ง ๔ ตั้งมั่น
๘. จิตตชรูปที่เกิดจากหสิตุปปาทจิต ๑ ประกอบด้วยเจตสิก ๑๒ ดวง มี ๖ อย่าง คือ
- (๑) จิตตชรูปสามัญญ
 - (๒) จิตตชรูปที่เกี่ยวกับการหัวเราะ

- (๓) จิตตชรูปที่เกี่ยวกับการเคลื่อนไหวนิริยาบถน้อย
- (๔) จิตตชรูปที่เกี่ยวกับการพูด
- (๕) จิตตชรูปที่เกี่ยวกับอิริยาบถใหญ่ทั้ง ๔
- (๖) จิตตชรูปที่เกี่ยวกับอิริยาบถใหญ่ทั้ง ๔ ตั้งมั่น

๙. จิตตชรูปที่เกิดจากมหากุศลโสมนัสสหคตจิต ๔ มหากริยาโสมนัสสหคตจิต ๔ ประกอบด้วยเจตสิก ๓๘ ดวง มี ๖ อย่าง คือ

- (๑) จิตตชรูปสามัญ
- (๒) จิตตชรูปที่เกี่ยวกับการหัวเราะ
- (๓) จิตตชรูปที่เกี่ยวกับการเคลื่อนไหวนิริยาบถน้อย
- (๔) จิตตชรูปที่เกี่ยวกับการพูด
- (๕) จิตตชรูปที่เกี่ยวกับอิริยาบถใหญ่ทั้ง ๔
- (๖) จิตตชรูปที่เกี่ยวกับอิริยาบถใหญ่ทั้ง ๔ ตั้งมั่น

๑๐. จิตตชรูปที่เกิดจากมหากุศลอุเบกขาสหคตจิต ๔ มหากริยาอุเบกขาสหคตจิต ๔ ประกอบด้วยเจตสิก ๓๗ ดวง มี ๕ อย่าง คือ

- (๑) จิตตชรูปสามัญ
- (๒) จิตตชรูปที่เกี่ยวกับการเคลื่อนไหวนิริยาบถน้อย
- (๓) จิตตชรูปที่เกี่ยวกับการพูด
- (๔) จิตตชรูปที่เกี่ยวกับอิริยาบถใหญ่ทั้ง ๔
- (๕) จิตตชรูปที่เกี่ยวกับอิริยาบถใหญ่ทั้ง ๔ ตั้งมั่น

๑๑. จิตตชรูปที่เกิดจากมหาวิปากจิต ๘ ประกอบด้วยเจตสิก ๓๓ ดวง มี ๑ คือ **จิตตชรูปสามัญ**

๑๒. จิตตชรูปที่เกิดจากอัปนาชวนะ ๒๖ (เว้นอกิณญาจิต ๒) คือ รูปาวจรกุศลจิต ๕ รูปาวจรกริยาจิต ๕ อรูปาวจรกุศลจิต ๔ อรูปาวจรกริยาจิต ๔ โลกุตตรจิต ๘ ประกอบด้วยเจตสิก ๓๘ ดวง มี ๒ อย่าง คือ

- (๑) จิตตชรูปสามัญ
- (๒) จิตตชรูปให้อิริยาบถทั้ง ๓ (การยืน การนั่ง การนอน) ที่เกิดจากมโนทวาราวชชนจิต ๑ กามชวณจิต ๒๕ อภิณญาจิต ๒ ตั้งมั่นอยู่ได้นาน

๑๓. จิตตชรูปที่เกิดจากรูปาวจรวิปากจิต ๕ ประกอบด้วยเจตสิก ๓๕ ดวง
มี ๑ คือ **จิตตชรูปสามัญญ**
๑๔. จิตตชรูปที่เกิดจากรูปาวจรวิปากจิต ๔ ดวง ประกอบด้วยเจตสิก ๓๐ ดวง ไม่มี
๑๕. จิตตชรูปที่เกิดจากอภิญญาจิต ๒ ประกอบด้วยเจตสิก ๓๐ ดวง มี ๕ อย่างคือ
- (๑) จิตตชรูปสามัญญ
 - (๒) จิตตชรูปที่เกี่ยวกับการเคลื่อนไหวนิริยาบถน้อย
 - (๓) จิตตชรูปที่เกี่ยวกับการพูด
 - (๔) จิตตชรูปที่เกี่ยวกับอิริยาบถใหญ่ทั้ง ๔
 - (๕) จิตตชรูปที่เกี่ยวกับอิริยาบถใหญ่ทั้ง ๔ ตั้งมั่น

จำแนกโสมนัสกามชวนะ ๑๓

ที่ทำให้การหวัระะเกิดโดยบุคคล ๓ จำพวก

๑. ปุถุชนหวัระะด้วยจิต ๘ ดวง คือ โลกมูลโสมนัส ๔ มหากุศลโสมนัส ๔
๒. ผลเสกขบุคคล ๓ หวัระะด้วยจิต ๖ ดวง คือ ทิฐฐิตตวิปปยุตตโสมนัส ๒ มหากุศลโสมนัส ๔
๓. พระอรหันต์หวัระะด้วยจิต ๕ ดวง คือ หลิตุปปาตจิต ๑ มหากริยาโสมนัส ๔

จบ รูปสมุฏฐานนัย

หมวดที่ ๔

รูปกลาปนัย

การแสดงรูปที่เกิดขึ้นเป็นหมวด ๆ

คำว่า 'กลาป' แปลว่า หมวด หมู่ มัด ฉะนั้น คำว่า **รูปกลาป** จึงหมายถึงรูปที่เป็นหมวดๆ เป็นหมู่ๆ และในรูปกลาปหนึ่งๆ นั้นจะต้องมีสภาพความเป็นไปพร้อมกัน ๓ อย่าง ที่เรียกว่า **สหวัตถุ** คือ

๑. **เอกุปปาตะ** เกิดพร้อมกัน

๒. **เอกนิโรธะ** ดับพร้อมกัน

๓. **เอกนิสสยะ** มีที่อาศัย คือ มหาภูตรูปอย่างเดียวกัน

เมื่อมีความเป็นไปพร้อมกันทั้ง ๓ อย่างนี้แล้ว จึงเรียกว่า **รูปกลาป**

รูปกลาป มีอยู่ ๒๓ กลาป คือ

กัมมชกลาป	๕	} รวม ๒๓ กลาป
จิตตชกลาป	๘	
อตุชกลาป	๔	
อาหารชกลาป	๒	

ดังมีคาถาแสดงว่า

กมฺมจิตฺโตตฺตกาหาร

สมฺภูจฺจนา ยถากุภํ

นวุจฺจ จตุโร เทวติ

กลาปา หิ เตวีสติ

รูปกลาป ที่มี กรรม จิต อตุ อาหาร เป็นสมภูจฺจนาเหล่านี้ เมื่อว่าโดยจำนวนที่แท้จริงแล้ว มีตามลำดับดังนี้ คือ กัมมชกลาป ๕ จิตตชกลาป ๘ อตุชกลาป ๔ อาหารชกลาป ๒ รวมเป็น ๒๓ กลาป

ในจำนวนรูปกลาป ๒๓ เหล่านี้ เมื่อนับจำนวนรูปแล้วได้รูป ๒๓ คือในจำนวนรูป ๒๘ นั้น ยกเว้นปริจเฉทรูป ๑ และลักขณรูป ๔ คงเหลือ ๒๓

ที่เว้นปริจเฉทรูป ๑ นี้ ก็เพราะปริจเฉทรูปเป็นรูปที่กำหนดขอบเขตระหว่างรูปกลาปต่อรูปกลาป ฉะนั้น จึงไม่นับเข้าอยู่ในองค์กลาป

ส่วนลักษณะรูป ๔ ก็เป็นรูปที่เป็นเครื่องหมายของรูปกลาป ฉะนั้น จึงไม่นับเข้าอยู่ในองค์กลาป เช่นเดียวกัน ดังแสดงคาถาว่า

กลาปानํ ปริจฺเจท- ลกฺขณตฺตา วิจฺจขณฺนา
น กลาปํคฺมิจฺจาหุ อากาสํ ลกฺขณานิ จ

อากาศรูป ๑ และลักษณะรูป ๔ บัณฑิตทั้งหลายไม่แสดงว่าเป็นองค์ของกลาป เพราะรูปทั้ง ๔ เหล่านี้ เป็นเพียงส่วนแยกของรูปกลาป และเป็นเครื่องหมายของรูปกลาปเท่านั้น

กัมมชกลาป ๙ คือ

- | | | |
|--------------------|---------|---|
| ๑. จักขุทสกกลาป | หมายถึง | กลาปที่มีจำนวนรูป ๑๐ มี จักขุปสาท เป็นประธาน ได้แก่ อวินิพโกกรูป ๘ ชีวีตรูป ๑ จักขุปสาท ๑ |
| ๒. โสตทสกกลาป | หมายถึง | กลาปที่มีจำนวนรูป ๑๐ มี โสตปสาท เป็นประธาน ได้แก่ อวินิพโกกรูป ๘ ชีวีตรูป ๑ โสตปสาท ๑ |
| ๓. ฆานทสกกลาป | หมายถึง | กลาปที่มีจำนวนรูป ๑๐ มี ฆานปสาท เป็นประธาน ได้แก่ อวินิพโกกรูป ๘ ชีวีตรูป ๑ ฆานปสาท ๑ |
| ๔. ชิวหาทสกกลาป | หมายถึง | กลาปที่มีจำนวนรูป ๑๐ มี ชิวหาปสาท เป็นประธาน ได้แก่ อวินิพโกกรูป ๘ ชีวีตรูป ๑ ชิวหาปสาท ๑ |
| ๕. กายทสกกลาป | หมายถึง | กลาปที่มีจำนวนรูป ๑๐ มี กายปสาท เป็นประธาน ได้แก่ อวินิพโกกรูป ๘ ชีวีตรูป ๑ กายปสาท ๑ |
| ๖. อิตถิภาวทสกกลาป | หมายถึง | กลาปที่มีจำนวนรูป ๑๐ มี อิตถิภาวรูป เป็นประธาน ได้แก่ อวินิพโกกรูป ๘ ชีวีตรูป ๑ อิตถิภาวรูป ๑ |
| ๗. ปุริสภาวทสกกลาป | หมายถึง | กลาปที่มีจำนวนรูป ๑๐ มี ปุริสภาวรูป เป็นประธาน ได้แก่ อวินิพโกกรูป ๘ ชีวีตรูป ๑ ปุริสภาวรูป ๑ |
| ๘. วัตถุทสกกลาป | หมายถึง | กลาปที่มีจำนวนรูป ๑๐ มี หทยวัตถุรูป เป็นประธาน ได้แก่ อวินิพโกกรูป ๘ ชีวีตรูป ๑ หทยวัตถุรูป ๑ |
| ๙. ชีวีตนวกกลาป | หมายถึง | กลาปที่มีจำนวนรูป ๕ มี ชีวีตรูป เป็นประธาน ได้แก่ อวินิพโกกรูป ๘ ชีวีตรูป ๑ |

อธิบาย กัมมชกฺลาปทั้ง ๕ นี้ ได้แก่รูปที่เกิดจากกรรม คือ กัมมชรูป ๑๗ (เว้น ปริจเฉทรูป ๑) นั้นเอง ฉะนั้น กัมมชกฺลาป ๕ นี้ จึงเกิดได้เฉพาะแต่ในสิ่งที่มีชีวิตเท่านั้น ในคนๆ หนึ่งเกิดได้อย่างมาก ๘ กลาป เพราะอิตถิภาวทสกฺลาปและปฺริสทภาวทสกฺลาปทั้ง ๒ นี้ จะเกิดพร้อมกันในคนๆ เดียวกันไม่ได้ ถ้าเป็นหญิงก็ต้องเว้นปฺริสทภาวทสกฺลาปออก และถ้าเป็นชายก็ต้องเว้นอิตถิภาวทสกฺลาปออก ฉะนั้น จึงเหลือเพียง ๘ เท่านั้น นี้มุ่งหมาย เอาแต่กัมมชกฺลาปโดยแท้ ไม่ได้มุ่งหมายเอากัมมปัจจยอุตฺตชกฺลาป คือ รูปกฺลาปที่เกิดจาก อุตฺตที่มีกรรมเป็นสมุฏฐาน หมายความว่า ในกัมมชกฺลาปทั้ง ๕ นั้น มีอุตฺตอยู่ในนั้นด้วย คือ เตโชธาตุนั้นเอง อุตฺตชนิดนี้เกิดขึ้นโดยอาศัยกรรม ฉะนั้น เรียกว่า **กัมมชรูป** ส่วนรูปที่เกิด จากอุตฺตที่อยู่ในกัมมชกฺลาปเหล่านี้ไม่ใช่เป็นกัมมชรูปโดยตรง เรียกว่า **กัมมปัจจยอุตฺตรูป** ฉะนั้น อวัยวะต่างๆ ที่ปรากฏอยู่ในร่างกายของสัตว์ทั้งหลาย มี ผม ขน เล็บ ฟัน เขา งา แขน ขา เป็นต้นนั้น ล้วนแต่เป็นอุตฺตรูปต่างๆ ทั้งนั้น คือ กัมมปัจจยอุตฺตรูปบ้าง จิตตปัจจยอุตฺตรูปบ้าง อุตฺตปัจจยอุตฺตรูปบ้าง อาหารปัจจยอุตฺตรูปบ้าง แต่มีกัมมปัจจยอุตฺตรูปเป็นประธาน อุตฺตรูปที่เหลือ ๓ ชนิดนั้น เป็นส่วนประกอบ จะรู้ชัดได้ในเวลาที่สัตว์ทั้งหลายตายลง เพราะตามธรรมชาติสัตว์ทั้งหลายเมื่อตายแล้ว กัมมชรูป จิตตชรูป อาหารชรูป ทั้ง ๓ นี้ ย่อมดับสิ้นไม่มีเหลือ คงเหลือแต่อุตฺตรูปเท่านั้น อุตฺตรูปที่เหลืออยู่นี้แหละเป็นอุตฺตรูป ๔ ชนิด ที่กล่าวมาแล้วนั่นเอง ฉะนั้น จึงกล่าวได้ว่า ในคนหนึ่งๆ มีกัมมชกฺลาปเพียง ๘ กลาปเป็น อย่างมากดังนี้

จำแนกกัมมชกฺลาป ๘ โดยกาย ๓ ส่วน

ในร่างกายของคนเรานี้ แบ่งออกเป็น ๓ ส่วน คือ

๑. **อุปริมกาย** กายเบื้องบน นับตั้งแต่คอขึ้นไปตลอดศีรษะ
๒. **มัชฌิมกาย** กายเบื้องกลาง นับตั้งแต่คอลงมาถึงสะดือ
๓. **เหตุจิมกาย** กายเบื้องต่ำ นับตั้งแต่สะดือลงมาถึงเท้า

ในอุปริมกาย มีกัมมชกฺลาปเกิดได้ ๗ กลาป คือ

๑. จักขุทสกฺลาป ๒. โสททสกฺลาป ๓. ฆานทสกฺลาป ๔. ชิวหาทสกฺลาป
๕. กายทสกฺลาป ๖. ภาวทสกฺลาป ๗. ชีวิตนวกฺลาป

ในมัชฌิมกาย มีกัมมชกฺลาปเกิดได้ ๔ กลาป คือ

๑. กายทสกฺลาป ๒. ภาวทสกฺลาป ๓. วัตถุทสกฺลาป ๔. ชีวิตนวกฺลาป

ในเหตุจิมกาย มีกัมมชกฺลาปเกิดได้ ๓ กลาป คือ

๑. กายทสกฺลาป ๒. ภาวทสกฺลาป ๓. ชีวิตนวกฺลาป

จิตตชกกลาป ๘ คือ

มูลกกลาป	{	๑. สุทธัญญูกกกลาป	หมายถึง	กลาปที่มีจำนวนรูป ๘	ได้แก่	อวินิพโกครูป ๘	โดยเฉพาะ
		๒. สัททนวกกกลาป	" "	" "	๘	ได้แก่	อวินิพโกครูป ๘ สัททะ ๑
		๓. กายวิญญูตินวกกกลาป	" "	" "	๘	ได้แก่	อวินิพโกครูป ๘ กายวิญญูติ ๑
		๔. วจวิญญูติสัททชกกลาป	" "	" "	๑๐	ได้แก่	อวินิพโกครูป ๘ วจวิญญูติ ๑ สัททะ ๑
มูลีกกลาป	{	๕. ลหุตาทิเอกาทชกกลาป	" "	" "	๑๑	ได้แก่	อวินิพโกครูป ๘ วิการรูป ๓
		๖. สัททลหุตาทิทวาทชกกลาป	" "	" "	๑๒	ได้แก่	อวินิพโกครูป ๘ สัททะ ๑ วิการรูป ๓
		๗. กายวิญญูติลหุตาทิทวาทชกกลาป	" "	" "	๑๒	ได้แก่	อวินิพโกครูป ๘ กายวิญญูติ ๑ วิการรูป ๓
		๘. วจวิญญูติสัททลหุตาทิเตรสชกกลาป	" "	" "	๑๓	ได้แก่	อวินิพโกครูป ๘ วจวิญญูติ ๑ สัททะ ๑ วิการรูป ๓

อธิบาย จิตตชกกลาป ๘ ที่แสดงมานี้ แสดงตามวิสุทธิมรรคอรรรถกถา สำหรับในอภิธรรมมัตถสังคหะ แสดงเพียง ๖ กลาปเท่านั้น คือ เว้นสัททนวกกกลาป และ สัททลหุตาทิทวาทชกกลาป และจิตตชกกลาปทั้ง ๘ นี้ ได้แก่ จิตตชรูป ๑๔ (เว้นปริจเฉทรูป ๑) นั้นเอง ฉะนั้น จิตตชกกลาปเหล่านี้ย่อมเกิดได้เฉพาะในสิ่งที่มีชีวิตเท่านั้น

ในจิตตชกกลาปทั้ง ๘ นั้น

๑. สุทธัญญูกกกลาป เกิดขึ้นเมื่อเวลาที่ไม่ได้เกี่ยวกับการเคลื่อนไหว การพูด หรือ มีเสียงอย่างหนึ่งอย่างใดปรากฏออกมา และในขณะที่จิตใจอ่อนเพลีย หรือไม่เข้มแข็ง ได้แก่ อาการที่หายใจเข้าออก มีลักษณะอาการพองขึ้น ยุบลงที่ท้อง ในเวลาที่เสียใจ โกรธ มีลักษณะอาการ หน้าแดง หน้าซีด ในเวลาที่เกลียดกลัว มีลักษณะอาการขนลุก ขนพอง เป็นต้น

สุทธัญญูกกกลาปนี้ เมื่อมีวิการรูป ๓ เกิดร่วมอยู่ด้วย ก็เรียกว่า **ลหุตาทิเอกาทชกกลาป** เกิดขึ้นในเวลาจิตใจสบายหรือเข้มแข็ง ได้แก่ อาการที่หายใจเข้าออก ในเวลาที่จิตใจมีลักษณะอาการหน้าตาชื่นบาน ในเวลาที่ปีติเกิด มีลักษณะอาการขนลุก ขนพอง เป็นต้น

๒. สัททนวกกกลาป เกิดเมื่อเวลาที่มีเสียงปรากฏโดยไม่เกี่ยวกับการพูดและเกิดในเวลาจิตใจอ่อน ท้อถอย ไม่เข้มแข็ง ได้แก่ เสียงที่เกิดจากลมหายใจเข้าออก เสียงไอ จาม เรอ หาว เสียงละเมอที่ไม่รู้เรื่อง

สัททนวกกกลาปนี้ เมื่อมีวิการรูป ๓ เกิดร่วมอยู่ด้วย ก็เรียกว่า **สัททลหุตาทิทวาทชกกลาป** และเกิดในเวลาจิตใจสบาย เข้มแข็ง ได้แก่ เสียงชนิดเดียวกันกับสัททนวกกกลาป แต่เสียงนั้นแจ่มใสกว่า และเสียงละเมอก็เป็นเรื่องเป็นราว

๓. กายวิญญูตินวกกกลาป เกิดเมื่อเวลาเคลื่อนไหวร่างกายต่างๆ ที่ไม่เป็นปกติ คือ

ในเวลาທີ່จิตใจอ่อน ไม่เข้มแข็ง ได้แก่ การเดิน ยืน นั่ง นอน คู่ เขี้ยวด เหลียวซ้าย แลขวา เดินหน้า ถอยหลัง กะพริบตา เป็นต้น

กายวิญญูตินวกกลาปนี้ เมื่อวิการรูป ๓ เกิดร่วมอยู่ด้วย ก็เรียกว่า **กายวิญญูติ-ลหุตาทิวาทสกกลาป** และเกิดในเวลาທີ່จิตใจสะดวกสบาย หรือเข้มแข็ง ได้แก่ การเดิน ยืน นั่ง นอน เป็นต้น ที่คล่องแคล่วสะดวกสบาย

๔. วจวิญญูติสัททสกกลาป เกิดเมื่อเวลาพูด อ่านหนังสือ ร้องเพลง สวดมนต์ เป็นต้น ที่ไม่เป็นปกติ คือในเวลาที่อยู่สีกไม่ล่องสบาย หรือในเวลาທີ່จิตใจที่ถ้อย ไม่เต็มใจพูด ไม่เต็มใจอ่าน เป็นต้น

วจวิญญูติสัททสกกลาปนี้ เมื่อมีวิการรูป ๓ เกิดร่วมอยู่ด้วย ก็เรียกว่า **วจวิญญูติสัททลหุตาทิวาทสกกลาป** เกิดในเวลาปกติ หรือเวลาที่จิตใจสบาย การพูด การอ่าน เหล่านั้น ก็เป็นไปได้โดยสะดวก

จำแนกจิตตชกลาป ๘ โดยกาย ๓ ส่วน

ในอุปริมกาย มีจิตตชกลาปเกิดได้ทั้ง ๘ กลาป

ในมัชฌิมกาย และเหตุฐิมกาย มีจิตตชกลาปเกิดได้ ๔ กลาป คือ

๑. สุทธัญฐกกลาป
๒. กายวิญญูตินวกกลาป
๓. ลหุตาทิวาทสกกลาป
๔. กายวิญญูติลหุตาทิวาทสกกลาป

อุตฺชกลาป ๔ คือ

มุลกกลาป	{	๑. สุทธัญฐกกลาป	หมายถึง	กลาปที่มีจำนวนรูป	๘	ได้แก่	อวินิพโกจรูป ๘	โดยเฉพาะ
		๒. สัททนวกกลาป	"	"	๘	ได้แก่	อวินิพโกจรูป ๘	สัททะ ๑
มูลิกกลาป	{	๓. ลหุตาทิวาทสกกลาป	"	"	๑๑	ได้แก่	อวินิพโกจรูป ๘	วิการรูป ๓
		๔. สัททลหุตาทิวาทสกกลาป	"	"	๑๒	ได้แก่	อวินิพโกจรูป ๘	สัททะ ๑

อธิบาย อุตฺชกลาปทั้ง ๔ นี้ ได้แก่ อุตฺชรูป ๑๒ (เว้นปริจเฉทรูป ๑) นั้นเอง และในอุตฺชกลาปทั้ง ๔ นี้ ย่อมเกิดภายในร่างกายของสัตว์ได้ทั้งหมด ส่วนภายนอกสัตว์คือในสิ่งที่ไม่มีชีวิตนั้น เกิดได้เพียง ๒ กลาป คือ สุทธัญฐกกลาป กับ สัททนวกกลาป เท่านั้น

อุตฺชกลาป ๔ ที่เกิดภายในสัตว์

๑. สุทธัญฐกกลาป ได้แก่ ร่างกายของสัตว์ทั้งหลายนั้นเอง เพราะอุตฺชกลาปนี้ เป็นกลาปที่เป็นพื้นรองรับกลาปอื่นๆ อีกทีหนึ่ง ถ้าไม่มีอุตฺชกลาปแล้ว กลาปอื่นๆ มีกัมมช-

กลาป เป็นต้น ก็ไม่สามารถปรากฏขึ้นได้ และสุทธัญญุกกลาปนี้เกิดเมื่อเวลาที่ร่างกายของสัตว์นั้นๆ ไม่เป็นปกติ เช่น อ่อนเพลีย ไม่สบาย

สุทธัญญุกกลาปนี้ เมื่อมีวิการรูป ๓ เกิดร่วมอยู่ด้วย ก็เรียกว่า **ลหุตาทีเอกาทสกกลาป** ได้แก่ ร่างกายของสัตว์ทั้งหลาย เวลาที่เป็นปกติสบาย

๒. สัททนวกกลาป เกิดเมื่อเวลาที่มีเสียงปรากฏออกมาจากร่างกายบางส่วน เช่น ท้องร้อง กรน หรือเสียงที่เกิดจากการตบมือ คีลมมือ และเสียงที่เกิดจากการตีลงในส่วนใดส่วนหนึ่งของร่างกาย แต่เสียงเหล่านั้นไม่สู้จะชัดเจนนัก

สัททนวกกลาปนี้ เมื่อมีวิการรูป ๓ เกิดร่วมอยู่ด้วย ก็เรียกว่า **สัททลหุตาทีทวาทสกกลาป** ได้แก่เสียงต่างๆ ที่กล่าวในสัททนวกกลาปนั่นเอง แต่เสียงนั้นปรากฏแจ่มใสชัดเจน

อตุชกลาป ๒ ที่เกิดภายนอกสัตว์

๑. สุทธัญญุกกลาป ได้แก่ วัตถุสิ่งของต่างๆ ที่มีอยู่ในโลกนี้ และภูเขา ต้นไม้ แม่น้ำ ไฟ ลม พระอาทิตย์ พระจันทร์ ดาว แสงสว่าง เภา เป็นต้น

๒. สัททนวกกลาป ได้แก่ เสียงลมพัด เสียงฟ้าร้อง เสียงน้ำไหล เสียงรถ เรือ ระฆัง เหล่านี้เป็นต้น

จำแนกอตุชกลาป ๔ โดยกาย ๓ ส่วน

ในกาย ๓ ส่วนนั้น อตุชกลาปทั้ง ๔ ย่อมเกิดได้ สำหรับสุทธัญญุกกลาป หรือ ลหุตาทีเอกาทสกกลาปนั้น เกิดเป็นประจำอยู่แล้ว ส่วนสัททนวกกลาปหรือสัททลหุตาทีทวาทสกกลาป ทั้ง ๒ นี้ เกิดเป็นบางเวลา ไม่ใช่เป็นประจำ

อาหารชกลาป ๒ คือ

มูลกลาป ๑. สุทธัญญุกกลาป หมายถึง กลาปที่มีจำนวนรูป ๘ ได้แก่ อวินิพโกครูป ๘ โดยเฉพาะ

มูลีกลาป ๒. ลหุตาทีเอกาทสกกลาป หมายถึง กลาปที่มีจำนวนรูป ๑๑ ได้แก่ อวินิพโกครูป ๘ วิการรูป ๓

อธิบาย อาหารชกลาปทั้ง ๒ นี้ ได้แก่ อาหารชรูป ๑๑ (เว้นปริจเฉทรูป ๑) นั้นเอง และอาหารชกลาปทั้ง ๒ นี้ ย่อมเกิดเฉพาะภายในร่างกายของสัตว์เท่านั้น และความ เป็นไปของอาหารชกลาปทั้ง ๒ มีดังนี้ คือ

๑. สุทธิภูฏกกลาป เกิดเมื่ออาหารต่างๆ หรือยาต่างๆ จะดีก็ตาม ไม่ดีก็ตาม เมื่อกินลงไปแล้วไม่ทำให้ร่างกายรู้สึกสดชื่น แข็งแรง กระปรี้กระเปร่า หรือ เมื่อกินลงไปแล้วทำให้ร่างกายรู้สึกไม่สบาย แน่น อึดอัด เช่นนี้ หมายความว่า อาหารชกลาปที่เกิดจากยา หรืออาหารเหล่านี้ ยังไม่ได้ประกอบด้วยวิการรูปทั้ง ๓

๒. ลหุตาทีเอกาทชกกลาป เกิดเมื่ออาหารต่างๆ หรือ ยาต่างๆ เมื่อกินลงไปแล้วทำให้ร่างกายรู้สึกสดชื่น แข็งแรง กระปรี้กระเปร่า สบาย เช่นนี้ หมายความว่า อาหารชกลาปที่เกิดจากยา หรือ อาหารเหล่านี้ ประกอบด้วยวิการรูปทั้ง ๓

อาหารชกลาปทั้ง ๒ นี้ เกิดภายนอกสัตว์ไม่ได้ เพราะอาหารชกลาปจะเกิดได้นั้น ต้องอาศัยกัมมชโอชาที่อยู่ในร่างกายของสัตว์เป็นผู้อุปการะแก่พหิททโอชา คือ โอชาที่อยู่ในอาหารต่างๆ นั้นอีกทีหนึ่ง ฉะนั้น รูปกลาปที่อยู่ในอาหารต่างๆ ที่ยังไม่ได้บริโภคเข้าไปนั้น ไม่ใช่เป็นอาหารชกลาป เป็นอุตุชกลาปทั้งสิ้น

ต้นไม้อื่นๆ ที่เจริญงอกงามเติบโต ออกดอก ออกผลได้ โดยอาศัยดิน น้ำ และปุ๋ยเหล่านี้ เข้าใจกันว่า ดิน น้ำ และปุ๋ย นั้น ทำให้อาหารชกลาปเกิดแก่ต้นไม้มาก ความจริง ดิน น้ำ และปุ๋ยเหล่านั้น ไม่ได้ทำให้อาหารชกลาปเกิดแก่ต้นไม้มได้แต่อย่างใดเลย เพียงแต่ทำให้อุตุชกลาปเกิดต่างหาก เพราะต้นไม้อุปโภคอาหารอย่างสัตว์ไม่ได้ ดิน และน้ำ หรือปุ๋ยที่รดให้ต้นไม้นั้น ย่อมซึมเข้าไปในลำต้นโดยทางรากแก้วและรากฝอยของต้นไม้อันเป็นไปตามธรรมชาติเท่านั้น ถ้าจะเรียกว่าต้นไม้อินอาหารก็เรียกได้ แต่เรียกตามโวหาร หาใช่เป็นสภาวะปรมาตมไม่ ทำนองเดียวกันกับที่เราพูดกันว่า “รถคันนี้กินน้ำมันมาก รถคันนี้กินน้ำมันน้อย” ซึ่งความจริงนั้นรถหาได้กินน้ำมันเข้าไปได้ไม่ ใช้กล่าวเรียกกันโดยโวหารสมมุติเท่านั้น

จำแนกอาหารชกลาป ๒ โดยกาย ๓ ส่วน

ในกายทั้ง ๓ ส่วนนั้น อาหารชกลาปทั้ง ๒ ย่อมเกิดได้

จบ รูปกลาปนัย

หมวดที่ ๕

รูปวัตติกมณัย

แสดงความเกิดขึ้นพร้อมด้วยความดับของรูปตามลำดับ

คาถาแสดงรูปที่เกิดได้และไม่ได้ใน ๓๑ ภูมิ

อฏฐวีสติ กาเมสุ

โหนติ เตวีสุ รูปสุ

สตุตฺรเสวสญฺญินํ

อรูเป นตฺถิ กิณฺณจิปิ

ในกามภูมิ ๑๑ รูปทั้ง ๒๘ ย่อมเกิดได้ ในรูปภูมิ ๑๕ (เว้นอสัญญสัตตภูมิ) รูป ๒๓ (เว้น ฌานะ ชิวหา กายะ ภาวรูป ๒) ย่อมเกิดได้ ในอสัญญสัตตภูมิ ๑ รูป ๑๗ (เว้น ปสาทรูป ๕ สัททรูป ๑ ภาวรูป ๒ หทยรูป ๑ วิญญูติรูป ๒) ย่อมเกิดได้ ในอรูปภูมิ ไม่มีรูปอย่างใดอย่างหนึ่งเกิดเลย

อธิบาย คาถาที่แสดงนี้ เป็นหลักที่แสดงถึงจำนวนรูปที่เกิดได้และเกิดไม่ได้ใน ๓๑ ภูมิ และผู้ที่เกิดอยู่ในกามภูมิ ๑๑ นั้น รูปทั้ง ๒๘ ย่อมเกิดได้โดยบริบูรณ์ในปวัตติกาล ไม่ยิ่งไม่หย่อนไปกว่านี้ แต่เมื่อว่าโดยบุคคลแล้ว ถ้าเป็นเพศหญิง ก็ต้องเว้นปฐิฐาหารูปออกเสีย ถ้าเป็นเพศชาย ก็ต้องเว้นอิตถิภาวรูปออกเสีย และถ้าผู้ใดมีอวัยวะ เช่น ตา หู จมูก เพศ อย่างใดอย่างหนึ่ง หรือ ๒-๓ อย่าง ขาดตกบกพร่องแล้ว ก็ต้องเว้นรูปนั้นๆ ออกตามสมควร แต่อย่างไรก็ตาม เมื่อว่าโดยส่วนรวมแล้ว ในกามภูมิ ๑๑ รูปทั้ง ๒๘ ย่อมเกิดได้ ดังคาถาที่แสดงว่า **อฏฐวีสติ กาเมสุ**

ในรูปภูมิ ๑๕ (เว้นอสัญญสัตตภูมิ) อันเป็นที่เกิดของพวกพรหมทั้งหลายนั้น ฌานะ ชิวหา กายะ และภาวะทั้ง ๒ ย่อมไม่เกิด เพราะรูปทั้ง ๕ นี้ เป็นรูปที่สนับสนุนในกามคุณ อารมณ์โดยส่วนเดียว ส่วนพรหมนั้นเป็นบุคคลที่เกิดขึ้นด้วยอำนาจของรูปฌาน ซึ่งปราศจาก กามฉันทะ ฉะนั้น รูปทั้ง ๕ นี้ จึงเกิดไม่ได้แก่พวกพรหม

สำหรับ จักขุ และโสตะ ที่เกิดได้กับพวกพรหมนั้น ก็เพราะรูปทั้ง ๒ นี้มิได้มีแต่ โทษอย่างเดียว ย่อมมีคุณประโยชน์ได้เป็นอย่างมาก คือ ตา มีคุณประโยชน์ในการที่จะได้ แลเห็นผู้ที่ทรงคุณอันประเสริฐ มีพระสัมมาสัมพุทธเจ้า เป็นต้น เรียกว่า **ทตฺตสนานุตฺตริยคุณ** หู มีคุณประโยชน์ในการที่จะได้ฟังธรรมอันประเสริฐเรียกว่า **สวานานุตฺตริยคุณ** ฉะนั้น รูปทั้ง ๒ คือ ตา และหูนี้ จึงเกิดได้แก่พวกพรหม และรูปทั้งหมดที่เกิดกับพวกพรหมนั้น มี

จำนวน ๒๓ รูปด้วยกัน รูปที่ขาดตกบกพร่องแก่พวกพรหมนั้นไม่มี ดังคาถาที่แสดงว่า
โหนดิ เตวีสุ รูปิสฺ

ในอสังขยัตตกมฺมิ ย่อมมีรูปเกิดได้เพียง ๑๗ เท่านั้น คือ อวินิพโยกรูป ๘ ปริจ-
เฉทรูป ๑ ชีวีตรูป ๑ วิการรูป ๓ ลักษณะรูป ๔ ที่เป็นเช่นนี้ ก็เพราะว่าพวกอสังขยัตต-
พรหมทั้งหลายนี้ เป็นพรหมที่ไม่มีนามธรรม คือ จิตและเจตสิกเกิดขึ้นเลย ด้วยเหตุนี้ รูป
อันเป็นที่อาศัยเกิดของจิตและเจตสิก จึงไม่จำเป็นเกิดขึ้นแก่พรหมเหล่านี้ ส่วนภาวรูป ๒
แม้ว่าจะไม่ใช่เป็นรูปที่เกิดจากจิต เจตสิก คือไม่ใช่จิตตชรูปก็จริง แต่สำหรับพวกพรหมทั้ง
หลายนั้น ปราศจากกามราคะอยู่แล้วและภาวรูป ๒ นี้ ก็เป็นรูปที่ทำให้เกิดกามราคะเป็น
ส่วนมาก ฉะนั้น จึงไม่จำเป็นสำหรับพวกพรหมทั้งหลาย ฉะนั้น พวกอสังขยัตตพรหม
ทั้งหลายจึงมีรูปเกิดได้เพียง ๑๗ รูปเท่านั้น ดังคาถาที่แสดงว่า **สตรเสวสญญินํ**

ในอรูปกมฺมิ ๔ อันเป็นที่เกิดของพวกอรูปพรหมทั้งหลาย ซึ่งเกิดขึ้นด้วยอำนาจการ
เจริญงานที่เกี่ยวกับรูปวิราคะวณนา คือความปราศจากการยินดีในรูป ฉะนั้น พวกอรูป-
พรหมทั้งหลายจึงไม่มีรูปเกิดขึ้น ตลอดจนกระทั่งในกมฺมิที่อยู่ ก็ไม่มีรูปอย่างหนึ่งอย่างใดเกิด
ขึ้นเช่นเดียวกัน ดังคาถาที่แสดงว่า **อรูเป นตฺถิ กิณฺณจิปิ**

จำแนกรูป ๒๘ ที่เกิดในกามกมฺมิ ๑๑ โดยสมุฏฐานทั้ง ๔

รูป ๒๘ ที่เกิดได้ในกามกมฺมิทั้งหมดนั้น เมื่อจำแนกโดยสมุฏฐานแล้ว ก็ได้ครบทั้ง ๔
สมุฏฐาน ทั้งจำนวนรูปสมุฏฐานก็เกิดได้ครบ คือ

กัมมชรูป ๑๘ จิตตชรูป ๑๕ อุตฺตชรูป ๑๓ อาหารชรูป ๑๒ รวมเป็น ๕๘ และใน
จำนวนรูปสมุฏฐานทั้ง ๔ สมุฏฐานเหล่านี้ แต่ละสมุฏฐานๆ ย่อมมีลักษณะรูปทั้ง ๔ ประการ
อยู่ด้วยทุกๆ สมุฏฐาน คือ ในกัมมชรูป ๑๘ ก็มีลักษณะรูปทั้ง ๔ ได้แก่ อุปจยกัมมชรูป
สันตติกัมมชรูป ชรตาทกัมมชรูป อนิจจตาทกัมมชรูป รวมเป็น ๔

ในจิตตชรูป อุตฺตชรูป อาหารชรูป ก็เป็นไปในทำนองเดียวกันนี้ ฉะนั้น เมื่อรวม
ลักษณะรูปทั้ง ๔ ที่อยู่ในรูป ๔ อย่าง ดังกล่าวมาแล้ว จึงเป็น ๑๖ และเมื่อนับรวมเข้ากับ
จำนวนรูป ๕๘ จึงเป็นจำนวนรูปที่เกิดได้ในกามกมฺมิ ๗๔ ในจำนวนรูป ๗๔ เหล่านี้ ถ้า
นับอย่างสามัญแล้ว ก็คงมีจำนวน ๒๘ นั่นเอง

จำแนกรูป ๒๓ ที่เกิดในรูปภูมิ ๑๕

(เวณอสังขยัตตภูมิ) โดยสมุฏฐานทั้ง ๔

รูป ๒๓ ที่เกิดได้ในรูปภูมิ ๑๕ นั้น เมื่อจำแนกโดยสมุฏฐานแล้ว ย่อมได้เพียง ๓ สมุฏฐาน (เวณาอาหารสมุฏฐาน) เพราะบรรดารูปพรหมทั้งหลายไม่ได้กินอาหารอย่างพวกมนุษย์หรือเทวดา รูปพรหมทั้งหลายย่อมอิมอยู่ได้ด้วยปีติ ฉะนั้น ปีติจึงเท่ากับอาหารของพวกรูปพรหม ด้วยเหตุนี้ในจำนวน ๒๓ นั้น จึงไม่มีอาหารรูปอยู่ด้วยเลย

ในจำนวนรูปสมุฏฐานทั้ง ๓ นั้น กัมมชรูปย่อมเกิดได้ ๑๓ (เวณ ฆานะ ชิวหา กายะ ภาวะ) จิตตชรูปเกิดได้ทั้งหมด ๑๕ อุตชรูปเกิดได้ทั้งหมด ๑๓ รวมเป็น ๔๑ และเมื่อรวมกับลักขณรูป ๑๒ แล้ว คงเป็นจำนวนรูปที่เกิดได้ในรูปภูมิ ๕๓ ถ้านับอย่างสามัญแล้วก็จะคงได้จำนวนรูป ๒๓ นั้นเอง

จำแนกรูป ๑๗ ที่เกิดในอสังขยัตตภูมิ โดยสมุฏฐานทั้ง ๔

รูป ๑๗ ที่เกิดได้ในอสังขยัตตภูมินั้น เมื่อจำแนกโดยสมุฏฐานแล้ว ย่อมได้เพียง ๒ สมุฏฐาน คือ กัมมสมุฏฐาน และอุตสมุฏฐาน เพราะพวกอสังขยัตตพรหม เป็นพรหมที่ไม่มีจิตและเจตสิก ฉะนั้น รูปที่เกิดจากจิตเป็นสมุฏฐานจึงไม่มี ส่วนรูปที่เกิดจากอาหารเป็นสมุฏฐานนั้น ไม่มีเป็นธรรมดาสำหรับพวกพรหมอยู่แล้ว

ในจำนวนรูปสมุฏฐานทั้ง ๒ นั้น กัมมชรูปย่อมเกิดได้ ๑๐ คือ อวินิพโกครูป ๘ ปริจเฉทรูป ๑ ชิวิตรูป ๑ อุตชรูปเกิดได้ ๑๒ (เวณสัททะ) รวมเป็น ๒๒ และเมื่อรวมกับลักขณรูป ๘ แล้ว คงเป็นจำนวนรูปที่เกิดได้ในอสังขยัตตภูมิ ๓๐ ถ้านับอย่างสามัญแล้ว ก็คงได้จำนวนรูป ๑๗ นั้นเอง

หมายเหตุ ที่นับลักขณรูป ๔ เข้าไปรวมกับรูปที่เกิดจากสมุฏฐานทั้ง ๔ นั้น นับโดยส่วนรวม คือ กัมมชรูป ๑๘ รวมกับลักขณรูป ๔ เป็น ๒๒ จิตตชรูป ๑๕ รวมกับลักขณรูป ๔ เป็น ๑๙ ดังนี้เป็นต้น แต่ถ้าจะนับเอาลักขณรูป ๔ ที่เกิดอยู่กับนิปผันนรูปโดยเฉพาะๆ แล้ว ในกัมมชรูป ๑๘ นั้น มีนิปผันนรูป ๑๗ (เวณปริจเฉทรูป) ในนิปผันนรูป ๑๗ นั้น รูปหนึ่งๆ มีลักขณรูป ๔ เกิดอยู่ด้วย ฉะนั้น จึงรวมเป็นลักขณรูป ๖๘ และเมื่อรวมกับกัมมชรูป ๑๘ แล้วจึงคงเป็นกัมมชรูป ๘๖

ในจิตตชรูป ๑๕ มีนิปผันนรูป ๕ คือ อวินิพโกครูป ๘ สัททรูป ๑ นิปผันนรูป ๕ รูปหนึ่งๆ มีลักขณรูป ๔ รวมเป็นลักขณรูป ๓๖ และเมื่อรวมกับจิตตชรูป ๑๕ แล้ว คงเป็นจิตตชรูป ๕๑

ในอตุขรูป ๑๓ มีนิปผันนรูป ๕ เช่นเดียวกัน ฉะนั้น ลักษณะรูปจึงมี ๓๖ และเมื่อรวมกับอตุขรูป ๑๓ แล้ว คงเป็นอตุขรูป ๔๙

ในอาหารขรูป ๑๒ มีนิปผันนรูป ๘ คือ อวินิพโกขรูป ๘ ฉะนั้น ลักษณะรูปคงมี ๓๒ และเมื่อรวมกับอาหารขรูป ๑๒ แล้ว คงเป็นอาหารขรูป ๔๔ ดังนี้

คาถาแสดงรูปที่เกิดไม่ได้ในปฏิสนธิกาล แต่เกิดได้ในปัตติกาล

สทโท วิกาโร ชรตา	มรณญโจปตติยัม
น ลพฺภนฺติ ปวตฺเต ตฺ	น กิณฺจิปิ น ลพฺภติ

สัททรูป ๑ วิการรูป ๕ ชรตารูป ๑ อนิจจตารูป ๑ รวม ๘ รูปนี้ เกิดไม่ได้ในปฏิสนธิกาล คือ อุปาทกขณะของปฏิสนธิจิต ส่วนในปัตติกาลนั้น รูปใดรูปหนึ่งที่จะเกิดไม่ได้นั้น ไม่มีเลย ย่อมเกิดได้ทั้งหมด

อธิบาย อุปาทกขณะของปฏิสนธิจิตนั้น เรียกว่า **ปฏิสนธิกาล** ตั้งแต่ฐิติขณะของปฏิสนธิจิตเป็นต้นมา จนถึงฐิติขณะของจุติจิต เรียกว่า **ปัตติกาล** นี้เป็นไปตามสภวานัย

รูป ๘ รูปที่เกิดไม่ได้ในปฏิสนธิกาลนั้น หมายความว่า ในปฏิสนธิขณะของสัตว์ทั้งหลายนั้น เสียงยังไม่มี การเคลื่อนไหวร่างกาย การพูด ก็ยังไม่มี รูปเบา รูปอ่อน รูปอันควรแก่การงาน รูปที่กำลังแก่ รูปที่กำลังดับ ก็ยังมีไม่ได้ ข้อนี้อุปมาเหมือนหนึ่ง หม้อข้าวที่เริ่มตั้งบนเตา จะให้ข้าวเดือดทันทีย่อมไม่ได้ ฉะนั้น ปฏิสนธิขณะของสัตว์ทั้งหลายก็เช่นเดียวกัน ดังกล่าวแล้วนั้น

คาถาสังคหะนี้ แสดงแต่เฉพาะรูป ๘ รูป มี สัททะ เป็นต้น เกิดไม่ได้ในปฏิสนธิกาล ฉะนั้น จึงเป็นที่เข้าใจได้ว่า รูปที่เหลืออีก ๒๐ รูป ย่อมเกิดได้ในปฏิสนธิกาล ในจำนวนรูป ๒๐ รูปเหล่านี้ กัมมขรูปก็อยู่ในจำนวนนี้ จิตตขรูป อตุขรูป อาหารขรูป ก็อยู่ในจำนวนนี้ แต่พวก จิตตขรูป อตุขรูป อาหารขรูป ทั้ง ๓ พวกนี้ ย่อมเกิดไม่ได้ในปฏิสนธิกาล เกิดได้แต่ในปัตติกาลเท่านั้น ฉะนั้น รูป ๒๐ รูปที่เกิดได้ในปฏิสนธิกาล จึงคงเป็นพวกกัมมขรูปพวกเดียว คือ ปสาทรูป ๕ ภาวรูป ๒ ทพยรูป ๑ ชีวิตรูป ๑ อวินิพโกขรูป ๘ ปริจเฉทรูป ๑ อุปจยรูป ๑ สันตติรูป ๑ รวม ๒๐

ในอภิธัมมัตถสังคหะ แสดงจำนวนรูป ๘ รูป ที่เกิดไม่ได้ในปฏิสนธิกาล แต่ถ้าแสดงตามนัยแห่งอรรถกถาและฎีกาแล้ว รูปที่เกิดไม่ได้ในปฏิสนธิกาลจะต้องมี ๕ รูป คือ

เพิ่มสันตติรูปอีกรูปหนึ่ง ฉะนั้น ในจำนวนรูป ๒๘ จึงคงเป็นรูปที่เกิดไม่ได้ในปฏิสนธิกาล ๘ รูป เกิดได้ ๑๘ รูป

ส่วนในปวัตติกาลนั้น รูป ๒๘ ที่เป็น กัมมชะ จิตตชะ อุตุชะ อาหารชะ ย่อมเกิดได้ทั้งหมด

กัมมชรูป ๑๘ ที่เกิดได้ในปฏิสนธิกาลนั้น ถ้าจัดเป็นกลาปแล้ว ก็ได้แก่กัมมชกลาป ๘ นั้นเอง และในกัมมชกลาป ๘ นั้น ไม่ได้เกิดขึ้นทั้งหมดแก่สัตว์ทั้งหลายทั่วไปในปฏิสนธิขณะ ต้องแล้วแต่กำเนิดของสัตว์ และภูมิตามสมควร

กำเนิดหรือโยนิ

กำเนิดของสัตว์ทั้งหลาย มี ๓ หรือ ๔ คือ

๑. **สังเสทชะกำเนิด** หมายถึง เกิดในที่ที่มียางเหนียว
 ๒. **โอปปาติกะกำเนิด** หมายถึง เกิดผุดขึ้นโตทันที คล้ายกับว่าตกลงมาจากที่สูง
 ๓. **คัพภเสยยกะกำเนิด** หมายถึง เกิดในครรภ์มารดา
- คัพภเสยยกะกำเนิด** แบ่งออกเป็น ๒ อย่าง คือ
๑. **อันทชะกำเนิด** หมายถึง เกิดในฟอง
 ๒. **ชลาพุชะกำเนิด** หมายถึง เกิดในมดลูก

ฉะนั้น เมื่อรวมแล้วจึงได้กำเนิด ๔ คือ ๑. **สังเสทชะกำเนิด** ๒. **โอปปาติกะกำเนิด** ๓. **อันทชะกำเนิด** ๔. **ชลาพุชะกำเนิด**

อธิบายในกำเนิดทั้ง ๔

๑. **สังเสทชะกำเนิด** สัตว์ทั้งหลายที่ปฏิสนธิด้วยสังเสทชะกำเนิดนี้ ไม่ต้องอาศัย มีบิดา มารดา อาศัยเกิดจากต้นไม้ ผลไม้ ดอกไม้ โลหิต น้ำโสโครก เป็นต้น เช่น นางจิญจมาณวิกา เกิดจากต้นมะขาม นางเวพุดี เกิดจากต้นไม้ นางปทุมวดี เกิดจากดอกบัว โอรสของนางปทุมวดี ๔๕๕ องค์ เกิดจากโลหิต พวกหนอนต่างๆ ที่เกิดจากผลไม้ หรือสิ่งโสโครก เหล่านี้เป็นต้น แต่สัตว์ที่เป็นสังเสทชะกำเนิดนี้ไม่ได้เกิดโตขึ้นมาทีเดียว ค่อยๆ เติบโตคล้ายกับพวกคัพภเสยยกะ

๒. **โอปปาติกะกำเนิด** สัตว์ที่ปฏิสนธิด้วยโอปปาติกะกำเนิดนี้ ไม่ต้องอาศัยอะไรทั้งหมด อาศัยอดีตกรรมอย่างเดียว และเมื่อเกิดนั้นก็เติบโตขึ้นมาทีเดียว เช่น พวกสัตว์นรก เปรต เทวดา พรหม มนุษย์ในสมัยต้นกับ

จำนวนกรณีโดยกำเนิด ๔ และจำแนกกำเนิด ๔ โดยกลุ่มชกกลาป ๙

กำเนิด	กรณี	กลุ่มชกกลาป					
		เกิดได้		รวม	ขาดตกบกพร่อง		
		ปฏิสนธิกาล	ปฏิวัติกาล		ปฏิสนธิกาล	ปฏิวัติกาล	รวม
สังสทาจะ	เดรัจฉาน, เปรต (เว้นนิชฌาม), อสุรกาย มนุษย์ จาตุม, เฉพาะภุมมัญญ.	จัก. โส. ฆา. ชิว. กาย. ภาว.* วัตถุ.	จี.	๘	จัก. โส. ฆา. ภาว.	—	๔
โอปปาติกะ	เดรัจฉาน, เปรต (เว้นนิชฌาม), นรก นิชฌามตัมคิกภปรต, ทุกคติ } เปรตที่มีนิชฌามตัมคิก, อสุรกาย กามภูมิ } มนุษย์ (สมัยต้นกัป) สุคติ } ภุมมัญญ., จาตุม. ที่มีใช้ภุมมัญญ. เทวภูมิเบื้องบน ๕	จัก. โส. ฆา. ชิว. กาย. ภาว.* วัตถุ.	จี.	๘	จัก. โส. ภาว.	—	๓
		จัก. โส. ฆา. ชิว. กาย. ภาว.* วัตถุ.	จี.	๘	ภาว.	—	๑
คัพภเสยกะ	เดรัจฉาน, เปรต (เว้นนิชฌาม), อสุรกาย มนุษย์ จาตุม, เฉพาะภุมมัญญ.	จัก. โส. วัตถุ. จี.	ไม่มีโดยเฉพาะ	๔	—	—	—
		จี.	ไม่มีโดยเฉพาะ	๑	—	—	—
อัญชวะ	เดรัจฉาน, เปรต (เว้นนิชฌาม), อสุรกาย มนุษย์ จาตุม, เฉพาะภุมมัญญ.	กาย. ภาว.* วัตถุ.	จัก. โส. ฆา. ชิว. จี. * *	๘	ภาว.	จัก. โส. ฆา.	๔
ชลาพุชะ							

หมายเหตุ ในช่องภูมิที่ใช้ อักษรตัวอม หมายถึง ผู้ที่เกิดในภูมินั้นๆ เป็นพวกโอปปาติกะกำเนิดได้อย่างเดียว ส่วนในภูมิอื่นๆ ที่นอกจากนี้ได้กำเนิดทั้ง ๔

* ถ้าเป็นเพศชาย ก็เว้นอดีตภาวาสกกลาป ถ้าเป็นเพศหญิง ก็เว้นปริสภาวาสกกลาป

** จัก. โส. ฆา. ชิว. ของพวกคัพภเสยกะกำเนิดในปฏิวัติกาลเกิดขึ้นในสัปดาหที่ ๑๑ แต่ไม่จำกัควกาลาปไหนเกิดก่อนหรือหลัง ส่วน จี. เกิดขึ้นในสัปดาหที่แรกหลังจากปฏิสนธิจิต

๓. อัณฑชะกำเนิด สัตว์ทั้งหลายที่ปฏิสนธิด้วยอัณฑชะกำเนิดนี้ ต้องอาศัยเกิดจากท้องมารดา แต่เมื่อปฏิสนธิที่แรกนั้น ต้องอยู่ในฟองเสียก่อน เมื่อมารดาคลอดฟองออกมาแล้ว สัตว์นั้นก็จะคลอดจากฟองอีกทีหนึ่ง การเกิดของสัตว์พวกนี้ค่อยๆ เติบโตขึ้นตามลำดับ ได้แก่ พวกไก่ เป็ด นก กา จิ้งจก ตู๊กแก งู เป็นต้น

มนุษย์ที่เป็นอัณฑชะกำเนิดก็มี เช่น พระ ๒ องค์ที่เรียกกันว่า ทเวพาติกเถระ ซึ่งเป็นลูกของโกนตะกินรินั้น เมื่อเกิดที่แรกเกิดออกมาเป็นฟองไขก่อนแล้วจึงคลอดออกมาจากฟองอีกทีหนึ่ง เรื่องนี้แสดงไว้ในธัมมบท

๔. ชลาพุชะกำเนิด สัตว์ทั้งหลายที่ปฏิสนธิด้วยชลาพุชะกำเนิดนี้ ต้องอาศัยเกิดจากท้องมารดาเช่นเดียวกัน แต่ไม่ต้องมีฟองหุ้มห่อเช่นอย่างพวกอัณฑชะกำเนิด และการเกิดของสัตว์พวกนี้ก็ค่อยๆ เกิดเติบโตขึ้นตามลำดับ ได้แก่พวกมนุษย์ สัตว์เดรัจฉาน ที่นอกจากพวกอัณฑชะกำเนิด

จำแนกภูมิโดยกำเนิด ๔

นิริเย ภุมฺมวชฺเชสุ

เทเวสุ จ น โยนิโย

ติสฺโส ปุริมิกา โหนติ

จตฺสฺโส ปี คตฺตตฺเต

(มาในสัมโมหวิโนทนีอรรถกถา)

ในนิริยภูมิที่ดี ในเทวภูมิ ๖ ชั้น^๑ เว้นพวกภุมมัญญูเทวดา^๒ ก็ดี ในนิชฌามตัมหิกเปรตก็ดี (นิชฌามตณฺหิกเปเตสุ จ) กำเนิด ๓ คือ สังเสทชะกำเนิด อัณฑชะกำเนิด ชลาพุชะกำเนิด เหล่านี้ย่อมมีไม่ได้ ในคติทั้ง ๓ คือ มนุษย์ สัตว์เดรัจฉาน เปรต กำเนิดทั้ง ๔ ย่อมมีได้

กาลานี้ไม่ได้แสดงถึงกำเนิดที่มีได้ในรูปภูมิ ทั้งนี้ก็เพราะว่า พวกรูปพรหมเหล่านี้เกิดขึ้นด้วยอำนาจของรูปกุศลที่ถึงฉาน ฉะนั้น จึงมีกำเนิดหลายอย่างไม่ได้ คงมีแต่โอปปาติกะกำเนิดอย่างเดียว ต่างกับพวกกามบุคคล ซึ่งมีกำเนิดหลายอย่างได้

^๑ เทวภูมิ ๖ ชั้นคือ จาคุมหาราชิกภูมิ ๑, ดาวดึงส์ภูมิ ๑, ยามาภูมิ ๑, ดุสิตาภูมิ ๑, นิมมานรติภูมิ ๑ และปรนิมมิตวสวัตติภูมิ ๑

^๒ ภุมมัญญูเทวดา เป็นเทวดาจำพวกหนึ่งในชั้นจาคุมหาราชิกภูมิ ซึ่งอาศัยอยู่ตามสถานที่ต่างๆ เช่น กุเวรา แม่น้ำ บ้าน เจริศ เป็นต้น (ดูรายละเอียดในมหาอภิธรรมมัตถสังคหฎีกา ปริจเฉทที่ ๕ เล่ม ๑ ภูมิจตุกกะจรณาโดย พระสังฆมมโชติกะ ธรรมจาริยะ)

เมื่อสรุปใจความแล้ว ผู้ที่เป็นพวกโอปปาติกะกำเนิดได้อย่างเดียวนั้น มี ๒๔ พวก คือ สัตว์วันรก ๑ นิชฌามัตถกเปรต ๑ เทวดาที่อยู่ในจาตุมหาราชิกา ๑ (เว้นพวกภุมมัญญู เทวดา) เทวดาที่อยู่ในเทวภูมิเบื้องบน ๕ รูปพรหม ๑๖

สำหรับมนุษย์ ภุมมัญญูเทวดา สัตว์เดรัจฉาน อสุรกาย เปรต (เว้นนิชฌามัตถกเปรต) ได้กำเนิดทั้ง ๔ (คูตารางจำแนกภูมิโดยกำเนิด ๔)

จำแนกกำเนิด ๔ โดยกัมมชกกลาป ๙

๑. พวกสังเสทชะกำเนิด และ โอปปาติกะกำเนิด ทั้ง ๒ นี้ ในขณะที่ปฏิสนธิ กัมมชกกลาปทั้ง ๘ กลาป คือ จักขุทสกกลาป โสตทสกกลาป ฆานทสกกลาป ชิวาทสกกลาป กายทสกกลาป ภาวทสกกลาป วัตถุทสกกลาป ย่อมเกิดได้ด้วยการกำหนดไว้อย่างมากที่สุด นี้ว่าโดยอุกัทฏฐนัย

เมื่อว่าโดยโอมกนัยแล้ว กลาปที่ขาดตกบกพร่องได้นั้นมีดังนี้ จำพวกสังเสทชะกำเนิด กัมมชกกลาปขาดได้ ๔ คือ จักขุทสกกลาป โสตทสกกลาป ฆานทสกกลาป และ ภาวทสกกลาป

พวกทุกคติโอปปาติกะกำเนิด กัมมชกกลาปขาดได้ ๓ คือ จักขุทสกกลาป โสตทสกกลาป ภาวทสกกลาป

พวกสุคติโอปปาติกะกำเนิด ที่เป็นมนุษย์ กัมมชกกลาปขาดได้ ๑ คือ ภาวทสกกลาป (ข้อนี้มุ่งหมายเอาเฉพาะมนุษย์ในสมัยต้นกับเท่านั้น ต่อจากนั้นมาไม่มี)

ส่วนพวกโอปปาติกะกำเนิด ที่เป็นเทวดาทั้งหลาย ในขณะที่ปฏิสนธิ กัมมชกกลาป ย่อมเกิดได้โดยไม่มีขาดตกบกพร่อง

๒. พวกโอปปาติกะกำเนิด ที่เป็นรูปพรหมทั้งหลาย (เว้นอสังขยัตตพรหม) ในขณะปฏิสนธิ กัมมชกกลาป ๔ คือ จักขุทสกกลาป โสตทสกกลาป วัตถุทสกกลาป ชิวิตนวกกลาป ย่อมเกิดได้

๓. พวกโอปปาติกะกำเนิด ที่เป็นอสังขยัตตพรหม ในขณะปฏิสนธิ กัมมชกกลาป ย่อมเกิดได้กลาปเดียว คือ ชิวิตนวกกลาป

๔. พวกคัพภเสยยกะกำเนิด ในขณะปฏิสนธิ กัมมชกกลาป ย่อมเกิดได้มากที่สุด (ว่าโดยอุกัทฏฐนัย) ๓ กลาป คือ กายทสกกลาป ภาวทสกกลาป วัตถุทสกกลาป

เมื่อว่าโดยโอมกนัย คือ เกิดได้น้อยที่สุด ๒ กลาป ได้แก่ กายทสกกลาป วัตถุทสกกลาป ส่วนภาวทสกกลาปนั้น อาจขาดตกบกพร่องได้ (คูตารางจำแนกกำเนิด ๔ โดยกัมมชกกลาป ๘)

แสดงกัมมชกฺลาปที่เกิดในปวัตติกาลโดยเฉพาะตามกำเนิด

พวกสังเสทชะกำเนิด และ โอปปาติกะกำเนิด ที่เกิดอยู่ในกามภูมิ ในปวัตติกาล กัมมชกฺลาปเกิดได้ ๑ คือ ชีวิตนวกกฺลาป

เมื่อรวมกัมมชกฺลาปที่เกิดขึ้นทั้งในปฏิสนธิกาลและปวัตติกาลแล้ว มี ๘

พวกโอปปาติกะกำเนิด ที่เกิดอยู่ในรูปภูมิ ในปวัตติกาล ไม่มีกัมมชกฺลาปที่เกิดขึ้น โดยเฉพาะอีก คงมีแต่กัมมชกฺลาป ๔^๑ สำหรับพวกอสังญุตตพรหม มี ๑^๒

พวกคัพภเสยยกะกำเนิด ในปวัตติกาล กัมมชกฺลาปเกิดได้ ๕ คือ จักขุทสก-ชกฺลาป โสตทสกกฺลาป ฆานทสกกฺลาป ชิวหาทสกกฺลาป ชีวิตนวกกฺลาป ในจำนวน ๕ กฺลาปนี้ กฺลาปที่ขาดตกบกพร่องได้ มี ๓ คือ จักขุ โสตะ ฆานะ

เมื่อรวมกัมมชกฺลาปที่เกิดขึ้นทั้งในปฏิสนธิ และปวัตติกาลแล้ว มี ๘ ขาดตกบกพร่องได้ มี ๔

(คูตารางจำแนกกำเนิด ๔ โดยกัมมชกฺลาป ๕)

แสดงการเกิดขึ้นของกัมมชกฺลาปทั้ง ๕

มีจักขุทสกกฺลาปเป็นต้น ของพวกคัพภเสยยกะกำเนิด

โตโต ปรั ปวตฺติมฺหิ

วฑฺฒมานสฺส ชนฺตฺโน

จกฺขุทสกาทโย จ

จตฺตารโ โหนฺติ สมฺภวา

(ปรมัตถวินิจฺฉัย)^๓

ต่อจากปฏิสนธิกาลแล้ว ในปวัตติกาล กัมมชกฺลาปทั้ง ๔ มีจักขุทสกกฺลาป เป็นต้น ย่อมเกิดขึ้นแก่สัตว์ที่ค่อยๆ เจริญขึ้นแล้วตามสมควรที่จะเป็นได้ ไม่จำกัดลงไปว่า อะไรเกิดก่อน อะไรเกิดทีหลัง

^{๑,๒} กัมมชกฺลาป ๔ ของพวกรูปพรหม (เว้นอสังญุตตพรหม) คือ จักขุทสกกฺลาป, โสตทสกกฺลาป, วัตถุทสกกฺลาป และ ชีวิตนวกกฺลาป และกัมมชกฺลาป ๑ ของพวกอสังญุตตพรหมคือ ชีวิตนวกกฺลาปนั้นเกิดเป็นครั้งแรกในปฏิสนธิกาลแล้ว แม้ในปวัตติกาลก็เกิดสืบเนื่องมาได้อีก แต่ไม่มีกัมมชกฺลาปอื่นเกิดขึ้น โดยเฉพาะอีกในปวัตติกาล

^๓ น. หน้า ๗๑ คาถาที่ ๘๐๕

จักขุทสกกลาป โสตทสกกลาป ฆานทสกกลาป ชิวหาทสกกลาป ทั้ง ๔ กลาปนี้เกิดขึ้นในสัปดาห์ที่ ๑๑ คือระหว่าง ๗๐ ถึง ๗๗ วัน แต่การเกิดขึ้นของกลาปทั้ง ๔ นี้ไม่ได้จำกัดลงไปว่า กลาปไหนเกิดก่อน กลาปไหนเกิดทีหลัง เพราะพระพุทธรองค์ทรงแสดงลำดับแห่งกัมมชกลาปทั้ง ๕ นั้น ไม่ใช่ทรงแสดงโดยอุปปัตติกมมัย เป็นการแสดงโดยเทศนากมมัย เช่นเดียวกับการแสดงชั้น ๕ และสังจะ ๔ ดังที่กถาวัตถุรรถกาแสดงว่า **เสธานี จตตารี สดตสตุตติ รตติมุหิ ขายนติ** กัมมชกลาป ๔ ที่เหลือจากกายะ ภาวะ วัตถุ ชีวิตะ ย่อมเกิดขึ้นในเวลา ๗๗ วัน คือสัปดาห์ที่ ๑๑

ส่วนชีวิตนวกกลาปนั้น เกิดขึ้นในสัปดาห์แรกหลังจากปฏิสนธิจิตเป็นต้นมา คือในระหว่าง ๗ วัน

สำหรับชีวิตนวกกลาป ที่เกิดขึ้นในประวัติศาสตร์ของพวกสังเสทชะกำเนิดและโอปปาติกะกำเนิดในกามภูมินั้น เกิดขึ้นตั้งแต่รัฐติขณะของปฏิสนธิจิตเป็นต้นมา

แสดงคาถาที่กล่าวถึงความเจริญแห่งรูป

ตั้งแต่ปฏิสนธิ จนกระทั่งถึงมีอวัยวะครบถ้วน

ปจรมํ กลลํ โหติ	กลลา โหติ อพฺพุทํ
อพฺพุทา ขายเต เปสิ	เปสิ นิพฺพตฺตตี มฺโน
ฆนา ปสาชา ขายนติ	เกสา โลมา นขาปิ จ

(สคาถาวัคค ยักขสังยุตตพระบาลี)^๑

ในสัปดาห์แรกแห่งการปฏิสนธินั้น เกิดเป็นกลลรูป คือเป็นหยาดน้ำใสเหมือนน้ำมันงา

ในสัปดาห์ที่ ๒ หลังจากกลลรูป เกิดเป็นอพพุทรูป มีลักษณะเป็นฟองสีเหมือนน้ำล้างเนื้อ

ในสัปดาห์ที่ ๓ หลังจากอพพุทรูป เกิดเป็นเปสิรูป มีลักษณะเหมือนชิ้นเนื้อที่เหลวๆ สีแดง

ในสัปดาห์ที่ ๔ หลังจากเปสิรูป เกิดเป็นฆนรูป มีลักษณะเป็นก้อน มีสีฉนฐานเหมือนไขไก่

^๑ ฉ. สังยุตตนิกาย สคาถาวัคค ยักขสังยุตต์ อินทกสูตร หน้า ๒๐๘

ในสัปดาห์ที่ ๕ หลังจากจมนรูป เกิดเป็นปัญหาสาขา คือ รูปนั้นแตกออกเป็นปุม ๕ ปุม (โตโต ปริ) ต่อจากนั้น คือ ระหว่างสัปดาห์ที่ ๑๒ ถึงสัปดาห์ที่ ๔๒ ผม ขน เล็บ เหล่านี้ก็ปรากฏ

แสดงการเกิดขึ้นของจิตตชรูป อุดชรูป และอาหารชรูป

ในภพหนึ่งๆ นั้น จิตดวงแรกที่เกิดขึ้นแก่สัตว์ทั้งหลายนั้น ได้แก่ ปฏิสนธิจิต เมื่อ ปฏิสนธิจิตดับลงแล้ว จิตดวงที่ ๒ ที่เกิดต่อจากปฏิสนธิจิต ได้แก่ ปฐมภวังค์ **จิตตชรูป** ตั้งต้นขึ้นที่อุปาทกขณะของปฐมภวังค์นี้ และย่อมเกิดขึ้นต่อไปทุกๆ อุปาทกขณะของจิต ส่วนฐิติขณะและภังคกขณะของจิตนั้น จิตตชรูปไม่เกิด เพราะธรรมชาติ เจตสิกนั้นย่อมมีกำลังอยู่ที่ตรงอุปาทกขณะเท่านั้น

อุดชรูป ตั้งต้นเกิดขึ้นที่ฐิติขณะของปฏิสนธิจิต และย่อมเกิดขึ้นต่อไปทุกๆ ขณะของจิต เพราะอุดชรูปนี้เกิดขึ้นโดยอาศัยอุดชเป็นสมุฏฐาน มิใช่เกิดจากจิต เจตสิก เป็นสมุฏฐาน ฉะนั้น จึงเกิดขึ้นได้ทุกๆ ขณะของจิต

อาหารชรูป สำหรับสังเสทชะและโอปปาติกะบุคคลนั้น เมื่อปฏิสนธิขึ้นแล้ว ต่อจากนั้นก็กินอาหารได้ทันที ฉะนั้น อาหารชรูปของบุคคล ๒ จำพวกนี้ จึงตั้งต้นเกิดขึ้นที่ มโนทวารวิถี ที่เกิดขึ้นหลังจากปฏิสนธิจิต และ ภวังคจิต และย่อมเกิดขึ้นต่อไปทุกๆ ขณะของจิต เพราะอาหารชรูปเกิดขึ้นโดยอาศัยอาหารเป็นสมุฏฐาน มิใช่เกิดจากจิต เจตสิก เป็นสมุฏฐาน ฉะนั้น จึงเกิดขึ้นได้ทุกๆ ขณะของจิตเช่นเดียวกับอุดชรูป

ส่วนอาหารชรูปที่เกิดในพวกคัพภเสยยกะบุคคล ย่อมเกิดขึ้นเมื่ออาหารต่างๆ ที่ มารดาบรีโภกเข้าไปนั้น แผ่ซึมซาบไปในร่างกายของสัตว์ที่อยู่ในครรภ์มารดา ระยะเวลาที่อาหารตั้งต้นแผ่ซึมซาบเข้าไปเลี้ยงร่างกายของสัตว์ที่ปฏิสนธิขึ้นนั้น ในสัปดาห์แรกที่ยังเป็น กลละสัตตาหะอยู่นั้น อาหารยังแผ่ไปไม่ได้ ต่อเมื่อถึงสัปดาห์ที่ ๒ หรือสัปดาห์ที่ ๓ ที่เป็น อัมพุทะสัตตาหะ และเปลีสัตตาหะ อาหารจึงจะเริ่มแผ่เข้าไปสู่ร่างกายของสัตว์นั้นได้ และเมื่ออาหารชรูปเกิดขึ้นแล้ว ย่อมเกิดต่อไปทุกๆ ขณะของจิต ดังที่พระสัมมาสัมพุทธเจ้าทรง แสดงไว้ในสคาถาวัคค ยักขสังยุตตพระบาลี^๑ ว่า

ยญจสุส ญญชตี มาตา

เตน โส ตตถ ยาเปติ

อนุนํ ปานญจ โภชนํ

มตฺตุจฺฉิคฺโต นโรติ

^๑ จ. สังยุตตนิกาย สคาถาวัคค ยักขสังยุตต์ อินทกสูตร หน้า ๒๐๘

แผนภาพแสดงการเกิดขึ้นครั้งแรก การเกิดขึ้นครั้งสุดท้าย และ การดับไปของจิตจตุรูป

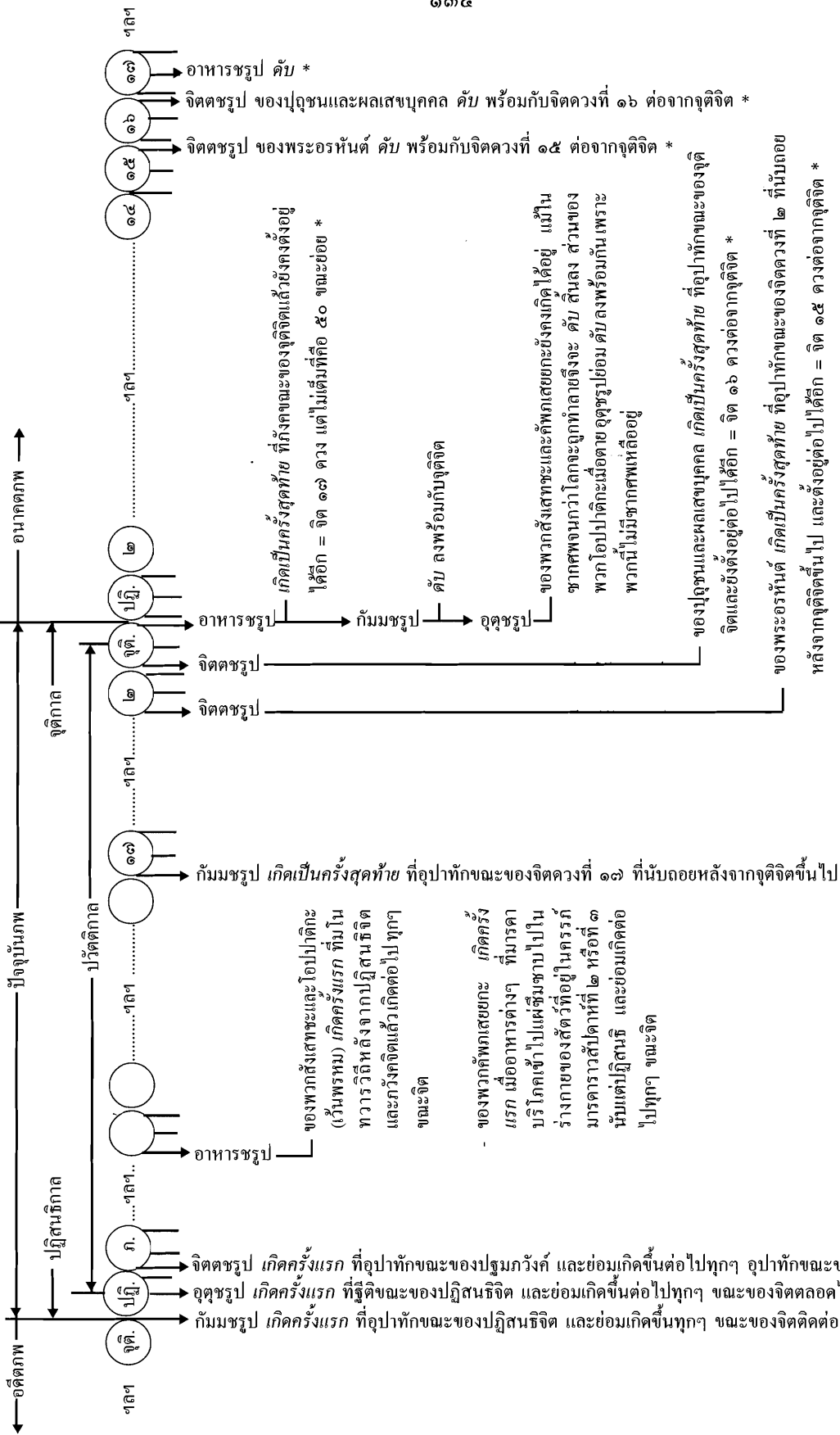

* นี่เป็นการเพียบอายุของรูป (ที่เกิดขึ้นเป็นครั้งสุดท้ายในปัจจุบัพภาพ) ที่จะดับกับจำนวนจิตเท่านั้น มิได้หมายความว่ารูปเหล่านี้จะไปได้ลงไปในอนาคตภาพ และไม่เกี่ยวข้องกับจิตในอนาคตภาพแต่อย่างใด และโดยเฉพาะอย่างยิ่งพระอรหันต์นั้น จิต เจตสิก รูป ย่อมไม่เกิดขึ้นในภพใหม่อีกโดยแน่นอน

มารดาของทารกนั้น ปริโภคอาหารใดๆ จะเป็นข้าวหรือเครื่องดื่มก็ตาม ทารกที่เกิด อยู่ในครรภ์มารดา อันมีเครื่องหุ้มห่ออยู่นั้น ก็ได้อาศัยอาหารนี้ดำรงอัตตภาพให้เป็นไปอยู่ในครรภ์มารดาได้

(ดูแผนภาพแสดงการเกิดขึ้นครั้งแรก การเกิดขึ้นครั้งสุดท้าย และการดับไปของจตุชรูป)

แสดงความเป็นอยู่แห่งรูปทั้ง ๔ ในกามภูมิ

ที่เหมือนกับแสงไฟ หรือกระแสน้ำ

อิจฺเจว ปฏิสนุธิมุปาทาย กมฺมสมฺภูจฺจนา, ทุตฺติยจิตฺตมุปาทาย จิตฺตสมฺภูจฺจนา, จิตฺตกาลมุปาทาย อุตฺตสมฺภูจฺจนา, โสชาผรณฺมุปาทาย อาหารสมฺภูจฺจนา เจตฺติจตุสมฺภูจฺจนา รุปกฺลาปสนฺตติ กามโลเก ทีปชลา วย, นทีโสโต วย จ ยาวตายุกมฺพุโฆจฺฉินฺนา ปวตฺตติ

โดยนัยดังที่กล่าวมาแล้วนั้น กัมมชรูปย่อมเกิดตั้งแต่อุปาทกขณะของปฏิสนธิจิต จิตตชรูปเกิดตั้งแต่อุปาทกขณะของปฐมภวังคจิต อุตฺตชรูปเกิดตั้งแต่ฐิติขณะของปฏิสนธิจิต อาหารชรูปเกิดตั้งแต่ขณะที่โอชาแผ่ซึมซาบทั่วไป รวมการสืบต่อแห่งรูปกฺลาปที่เกิดจากสมฺภูจฺจนาทั้ง ๔ ในกามภูมิ ย่อมเกิดขึ้นไม่ขาดสายตลอดชีวิต เสมือนหนึ่งแสงไฟและกระแสน้ำ ดังนี้

แสดงความดับของรูปทั้ง ๔

๑. มรณกาลे ปน จุตฺติจิตฺโตปฺริสฺตฺตรสมฺจิตฺตสฺส จิตฺตกาลมุปาทาย กมฺมชรูปานิน อูปฺชชนฺติ, ปุเรตฺตรมุปฺปนฺนานิ จ กมฺมชรูปานิน จุตฺติจิตฺตสมฺกาลเมว ปวตฺตติ วานินฺรุชฺฌนฺติ,

๒. ตโต ปรี จิตฺตชาหารชรูปญฺจ โวจฺฉินฺชติ,

๓. ตโต ปรี อุตฺตสมฺภูจฺจนา รุปปรมฺปฺรา ยาว มตฺกเขวรสฺงฺขาทา ปวตฺตนฺติ

๑. ส่วนเมื่อเวลาใกล้จะตาย ตั้งแต่ฐิติขณะของจิตดวงที่ ๑๗ ที่นับจากจตุตฺติจิตขึ้นไป กัมมชรูปใหม่ไม่เกิดอีก และกัมมชรูปที่เกิดขึ้นที่อุปาทกขณะของจิตดวงที่ ๑๗ นี้ ย่อมตั้งอยู่ได้จนถึงจตุตฺติจิต แล้วดับลงพร้อมกับจตุตฺติจิตนั้น

๒. ภายหลังจากกัมมชรูปดับลงแล้ว จิตตชรูป และอาหารชรูปก็ดับลง

๓. หลังจากทีติชรูป คือ กัมมชรูป จิตตชรูป อาหารชรูปดับลงแล้ว การเกิดขึ้นติดต่อกันแห่งอุตฺตชรูปก็เกิดขึ้นตลอดจนถึงตาย เป็นซากศพ

อธิบาย ในบาลีข้อที่ ๑ ตั้งแต่ **มรณกาล** **ปน** เป็นต้นจนถึง **นิรุชฌนติ** นั้น อธิบายว่า กัมมชรูปเมื่อเริ่มเกิดตั้งแต่อุปาทกขณะของปฏิสนธิจิตแล้ว ก็เกิดขึ้นติดต่อกันเรื่อยๆ ไปไม่ขาดสายทุกๆ ขณะของจิต ตลอดเวลาที่สัตว์นั้นยังมีชีวิตอยู่ จนกระทั่งสัตว์นั้นตายลง และในเวลาที่ยังมีชีวิตอยู่นั้นใกล้จะตาย กัมมชรูปเกิดเป็นครั้งสุดท้ายที่อุปาทกขณะของจิตดวงที่ ๑๗ ที่นับถอยหลังจากจุดจิตขึ้นไป แล้วก็ไม่ได้เกิดอีกต่อไป ส่วนกัมมชรูปที่เกิดขึ้นเป็นครั้งสุดท้ายนั้น เมื่อมีอายุเทียบเท่ากับ ๑๗ ขณะของจิตครบแล้ว ก็ย่อมดับลง ฉะนั้น กัมมชรูปนี้จึงดับลงพร้อมๆ กันกับจุดจิต

ในการที่กัมมชรูปเกิดเป็นครั้งสุดท้าย ที่อุปาทกขณะของจิตดวงที่ ๑๗ นั้น ก็เพราะว่า ธรรมคาอายุของรูปหนึ่งๆ นั้นมีอายุเท่ากับจิต ๑๗ ขณะแล้วก็ดับลง และจุดจิตกับกัมมชรูปก็ต้องดับลงพร้อมกัน จึงจะเรียกว่า สัตว์นั้นตาย จุดจิตเกิดขึ้นแล้วดับไปก่อน กัมมชรูปนั้นมิได้เลย ถ้ากัมมชรูปยังไม่ดับ จุดจิตก็ย่อมไม่เกิด นี่เป็นไปตามสภาวะ ไม่มีสิ่งหนึ่งสิ่งใดบังคับได้ ด้วยเหตุนี้การเกิดครั้งสุดท้ายของกัมมชรูป จึงต้องเกิดที่อุปาทกขณะของจิตดวงที่ ๑๗ ที่นับถอยหลังจากจุดจิตขึ้นไปดังกล่าวแล้ว

ในบาลีข้อที่ ๒ ที่ว่า **ตโต ปรี** เป็นต้น จนถึง **โวจฉิขชติ** นั้น อธิบายว่านอกจากจุดจิตของพระอรหันต์แล้ว จุดจิตของปุถุชน และพระเสกขบุคคลทั้งหลายนั้นย่อมทำให้จิตตชรูปเกิดขึ้นได้ ฉะนั้น การเกิดขึ้นเป็นครั้งสุดท้ายของจิตตชรูปจึงเกิดขึ้นที่อุปาทกขณะของจุดจิต สำหรับพระอรหันต์นั้น จิตตชรูปเกิดเป็นครั้งสุดท้าย ที่อุปาทกขณะของจิตดวงที่ ๒ ที่นับถอยหลังจากจุดจิตขึ้นไป ข้อนี้แสดงให้เห็นได้ว่า แม้จุดจิตจะดับลงแล้วคือผู้นั้นตายแล้วก็ตาม จิตตชรูปก็ยังคงตั้งอยู่ต่อไปได้อีกเล็กน้อย คือสำหรับปุถุชนหรือพระเสกขบุคคลเมื่อตายแล้ว จิตตชรูปยังคงตั้งอยู่ต่อไปได้อีกเท่ากับจิต ๑๖ ดวง จึงดับลง ส่วนพระอรหันต์เมื่อปรินิพพานแล้ว จิตตชรูปยังคงตั้งอยู่ต่อไปได้อีกเท่ากับจิต ๑๕ ดวง แล้วก็ดับลง ที่กล่าวดังนี้ กล่าวตามสภาวะความเป็นไปแห่งนามวิถีและรูปวิถีเท่านั้น ถ้ากล่าวโดยโวหารแล้ว กล่าวได้ว่า เมื่อตายแล้วจิตตชรูปก็ดับไปพร้อมกันด้วย ทั้งนี้ก็เพราะว่าเวลาที่เทียบเท่ากับจิต ๑๕ ดวง หรือ ๑๖ ดวงนี้ ยังไม่ได้เท่ากับเศษหนึ่งส่วนร้อยของ ๑ วินาที

สำหรับอาหารชรูปที่กล่าวไว้ว่า เกิดขึ้นทุกๆ ขณะของจิตนั้น เมื่อถึงภังคักขณะของจุดจิต อาหารชรูปก็ยังสามารถเกิดขึ้นได้เป็นครั้งสุดท้าย และเมื่อจุดจิตดับลงแล้ว หมายถึงผู้นั้นตายแล้ว สำหรับในกามบุคคล อาหารชรูปที่เกิดขึ้นเป็นครั้งสุดท้าย ยังคงตั้งอยู่ได้อีกเท่ากับจิต ๑๗ ดวง แต่ไม่เต็มที คือเท่ากับ ๕๐ ขณะเล็กเท่านั้น

ส่วนพรหมทั้งหลายนั้น ไม่มีอาหารชรูปเกิดอยู่แล้ว ฉะนั้น จึงไม่ต้องกล่าว

ในบาลีข้อที่ ๓ ที่ว่า **ตโต ปรี** เป็นต้น จนถึง **กเขวรสขุขตา ปวตตุนติ** ซึ่งมีข้อความว่า การเกิดขึ้นติดต่อกันแห่งอตุชรูปนั้น เกิดขึ้นตลอดจนถึงตายเป็นซากศพนั้น อธิบายว่า อตุชรูปนี้เกิดขึ้นได้เรื่อยๆ ตลอดไป แม้ว่าสัตว์นั้นจะตายแล้วก็ตาม อตุชรูปก็ยังคงเกิดได้อยู่ ซากศพของสัตว์นั้นก็ยังคงมีอตุชรูปเกิดอยู่ แม้ซากศพจะกลายเป็นกระดูกหรือขี้เถ้า หรือกลายเป็นดินก็ตาม อตุชรูปก็ยังคงเกิดอยู่เช่นเดียวกัน เพราะอตุชรูปนี้เกิดได้ตลอดไปจนกระทั่งถึงโลกถูกทำลาย จึงจะดับสิ้นลง ที่กล่าวมานี้หมายเอาอตุชรูปของสัตว์พวกสังเสทชะกำเนิดและคัพภเสยยกะกำเนิด สำหรับอตุชรูปของพวกโอปปาติกะกำเนิด ซึ่งได้แก่ สัตว์นรก เปรต อสุรกาย เทวดา พรหม เหล่านี้ เมื่อตายลงแล้ว อตุชรูปย่อมดับลงพร้อมกัน เพราะพวกที่เป็นโอปปาติกะกำเนิดนี้ เมื่อตายลงไม่มีซากศพเหลืออยู่ เหมือนกับดวงไฟที่ดับไป (ดูแผนภาพแสดงการเกิดขึ้นครั้งแรก การเกิดขึ้นครั้งสุดท้ายและการดับไปของจตุชรูป)

คาถาที่แสดงถึงความมวนเวียนอยู่ในวัฏฏสังสารของรูป

อิจุเจวํ มตสตุตตานํ ปุนเทว ภวนตุเร

ปฐิสนุธิมุปาทาย ตถา รูปํ ปวตตติ

ในสันดานแห่งสัตว์ทั้งหลายที่ตายจากโลกนี้แล้ว รูปทั้ง ๔ ย่อมเกิดอีกในภพใหม่ ตั้งแต่ปฏิสนธิจิตเป็นต้นไป ทำนองเดียวกันกับภพนี้ ดังที่ได้บรรยายมาแล้ว

จบ รูปปวัตติกกมณั

ปัญหาในรูปปรหมัตถ์

๑. การแสดงรูปปรหมัตถ์นี้ แบ่งออกเป็นกี่นัย คืออะไรบ้าง? และให้แสดงความหมายของนัยนั้นๆ มาด้วย

๒. รูปมีจำนวนเท่าใด คืออะไรบ้าง? ให้แสดงชื่อของรูปเหล่านั้นตามลำดับโดยเฉพาะๆ

๓. รูป ๒๘ นั้น เมื่อจัดเป็นประเภทใหญ่แล้ว มีเท่าใด คืออะไรบ้าง และเมื่อจัดเป็นประเภทเล็ก จะมีเท่าใด คืออะไรบ้าง?

๔. ให้จำแนกรูป ๒๘ โดยเป็นปรหมัตถ์แท้และเทียม และให้แสดงความหมายของชื่อรูปดังต่อไปนี้ สภาวรูป อสภาวรูป สลักขณรูป อสลักขณรูป นิปผันนรูป อนิปผันนรูป รุปรูป อรูปรูป สัมมสนรูป อสัมมสนรูป

๕. ให้อธิบายความหมายของคำว่า มหาภูตรูป และอุปาทายรูป และให้แสดงองค์ธรรมของรูปดังต่อไปนี้ :- **ปลวี่ อาโป เตโช วาโย จักขุปสาท รุปารมณั โณฏฐัพพารมณั อิตถัภาวะ ชัวิต กายวัญญุตติ ลหุตตา อุดัจยะ อนิจจตา**

๖. ให้แสดงที่เกิดของรูป ๒๘ ในร่างกายของสัตว์

๗. ให้แสดงสภาวลักษณะของรูปดังต่อไปนี้โดยสังเขป :- **ปลวี่ อาโป เตโช วาโย และอาโปธาตุ เตโชธาตุ วาโยธาตุ** แบ่งออกเป็นกี่อย่าง คืออะไรบ้าง?

๘. ให้แสดงจันตละและอธิบายของรูปดังต่อไปนี้ :- **จักขุปสาท โสตปสาท ฆานปสาท ชัวหาปสาท กายปสาท**

๙. เพราะเหตุใด สีต่างๆ จึงชื่อว่า รุปารมณั และกลิ่นต่างๆ จึงชื่อว่าคันธารมณั ?

๑๐. ให้แสดงจันตละและอธิบายใน **ภาวรูปทั้ง ๒ หทยรูป ๑ ชัวิตรูป ๑ อาหารรูป ๑ ปริจเฉทรูป ๑**

๑๑. วิญญุตติรูป ๒ เมื่อแบ่งออกแล้วมีกี่อย่าง คืออะไรบ้าง ? ให้แสดงความหมายด้วย และให้แปลจันตละดังต่อไปนี้

กาเยน วิญญุตติ = กายวิญญุตติ

วิเสโส อากาโร = วิกาโร

ลหุโน ภาโว = ลหุตตา

รูปสส ลหุตตา = รูปลหุตตา

ลกขัียนนุตติ วินัจฉัียนนุตติ ธมฺมา อิเม สงฺขตาทิ เอเตนาคิ = ลกฺขณั

๑๒. รูป ๒๘ นั้น เมื่อเรียกชื่อตามสภาวะแล้ว มีกี่ชื่อ คืออะไรบ้าง? และให้แสดงความหมายของชื่อนั้นๆ ด้วย

๑๓. อัชฌัตติกรูป วัตถุรูป ทวารรูป อินทริยรูป โอฬาริกรูป ที่เกิดได้ในศีระษะของท่านนั้น มีจำนวนเท่าใด คืออะไรบ้าง ? ให้แสดงโดยเฉพาๆ

๑๔. ให้จำแนกรูป ๒๘ โดยโอฬาริกรูป กับ สุขุมรูป อุปาทินรูป กับ อนุปาทินรูป อวินิพโกกรูป กับวินิพโกกรูป

๑๕. ให้จำแนกทวารรูป ๗ โดยอุปปีตติทวาร และ กัมมทวาร พร้อมด้วยอธิบาย

๑๖. โคจรคคาหกรูป หมายความว่าอะไร? และให้จำแนกโคจรคคาหกรูป เหล่านั้น โดยอสัมปัตตโคจรคคาหกรูป และสัมปัตตโคจรคคาหกรูป พร้อมด้วยอธิบาย

๑๗. ปสาทรูป ๕ วิสยรูป ๗ รวม ๑๒ นี้ ชื่อว่า สัปปฏิญรูป นั้นหมายความว่าอะไรให้อธิบาย และอินทริยรูป หมายความว่าอะไร มีจำนวนเท่าใด คืออะไรบ้าง? ให้อธิบายและยกตัวอย่างมาให้เห็นสัก ๑ รูป

๑๘. ให้อธิบายในอวินิพโกกรูป กับวินิพโกกรูป ตามความเข้าใจของท่านให้ถูกต้องตามหลัก

๑๙. ให้แสดงรูปดังต่อไปนี้

ก. รูปที่เป็นอินทริยรูปได้ แต่เป็นสุขุมรูปไม่ได้

ข. รูปที่เป็นสุขุมรูปได้ แต่เป็นอินทริยรูปไม่ได้

ค. รูปที่เป็นอินทริยรูป และ สุขุมรูปได้ทั้ง ๒

ง. รูปที่เป็นอินทริยรูป และ สุขุมรูปไม่ได้ทั้ง ๒

จ. รูปที่เป็นอุปาทินรูปได้ แต่เป็นวินิพโกกรูปไม่ได้

ฉ. รูปที่เป็นวินิพโกกรูปได้ แต่เป็นอุปาทินรูปไม่ได้

ช. รูปที่เป็นอุปาทินรูป และ วินิพโกกรูปได้ทั้ง ๒

ซ. รูปที่เป็นอุปาทินรูป และ วินิพโกกรูปไม่ได้ทั้ง ๒

๒๐. ให้แสดงจำนวนของ กรรม จิต อตุ อาหาร ที่สามารถทำให้รูปเกิดขึ้นได้ และกรรม จิต ที่ไม่สามารถทำให้รูปเกิดขึ้นได้นั้น ได้แก่กรรมชนิดไหน และจิตชนิดไหน? ให้อธิบายโดยเฉพาๆ

๒๑. รูปที่เกิดจากเจตสิกที่ดับไปแล้วก็มี รูปที่เกิดจากเจตสิกที่เกิดขึ้นใหม่ก็มี รูป ๒

พวกนี้เป็นรูปชนิดไหน และทำไมรูปเหล่านี้พระพุทธรูปของศรีจึงไม่ทรงเรียกว่า เจตสิกขรูป? ให้อธิบาย

๒๒. โอชาที่ทำให้อาหารขรูปเกิดขึ้นนั้น มีกี่ชนิด คืออะไรบ้าง และโอชาชนิดไหนที่ทำให้อาหารขรูปเกิดโดยตรง ชนิดไหนที่เป็นเพียงแต่ช่วยอุปถัมภ์?

๒๓. ให้แปลในคาถาดังต่อไปนี้

อฏฺฐารส ปนฺนรส เตรส ทฺวาทสาติ จ
กมฺมจิตฺโตตฺตกาหาร ขานิ โหนฺติ ยถากุมฺ

และให้จำแนกกัมมขรูป ๑๘ โดย อัมมตติกรูป วัตถุรูป ทวารรูป อินทริยรูป โอปาริกรูป

๒๔. ให้จำแนกรูปดังต่อไปนี้โดยสมุฏฐานทั้ง ๔

- ก. สุขุมรูป ๑๖
- ข. เอกสมุฏฐานิกรูป ๑๑
- ค. ทวิสมุฏฐานิกรูป ๒
- ง. ตติสมุฏฐานิกรูป ๓
- จ. จตุสมุฏฐานิกรูป ๕

๒๕. ลักษณะรูปทั้ง ๔ นั้น ท่านกล่าวว่า ไม่ได้เกิดจากสมุฏฐานอย่างหนึ่งอย่างใด เมื่อเป็นเช่นนี้ จะกล่าวได้ไหมว่า ลักษณะรูปทั้ง ๔ นี้ เกิดขึ้นโดยพระเจ้าเป็นผู้สร้าง? ให้อธิบายตามความเข้าใจของท่านให้ถูกต้อง

๒๖. อุดุขรูป ๔ อย่าง ที่เกิดอยู่ในร่างกายของท่านนั้น คืออะไร? ให้แสดงความหมายของอุดุขรูปนั้นๆ ด้วย

๒๗. ให้แสดงจิตที่ทำให้จิตตขรูปเกิดได้ดังต่อไปนี้

- ๑) จิตตขรูปสามัญญ
- ๒) จิตตขรูปที่เกี่ยวกับการหัวเราะ
- ๓) จิตตขรูปที่เกี่ยวกับการร้องไห้
- ๔) จิตตขรูปที่เกี่ยวกับการเคลื่อนไหวอริยาบถน้อย
- ๕) จิตตขรูปที่เกี่ยวกับการพูด
- ๖) จิตตขรูปที่เกี่ยวกับอริยาบถใหญ่ทั้ง ๔
- ๗) จิตตขรูปที่เกี่ยวกับอริยาบถใหญ่ทั้ง ๔ ตั้งมั่น

๒๘. ให้แสดงจิตตชรูปที่เกิดจากจิตดังต่อไปนี้

โลกมูลจิต ๘ โทสมูลจิต ๒ โมหมูลจิต ๒ มโนทวาราวชชนจิต ๑ หสิตุปปาทจิต ๑ มหากุศลจิต ๘ รูปาวจรกุศลจิต ๕ (เว้นอภิญญา) รูปาวจรวิปากจิต ๕ อภิญญาจิต ๒ อรูปาวจรกริยาจิต ๔ ผลจิต ๔

๒๙. ให้จำแนกโสมนัสสหคตจิต ๑๓ ที่ทำให้การหัวเราะเกิดโดยบุคคล ๓ จำพวก

๓๐. คำว่า กลาป หมายความว่าอะไร และ รูปกลาป มีจำนวนเท่าใด คืออะไรบ้าง ? ให้ยกหลักฐานแสดงด้วย

๓๑. ทำไมพระอนุรุทธาจารย์จึงกล่าวว่า รูปที่เป็นรูปกลาปเดียวกันนั้นจะต้องพร้อมด้วยองค์ ๓ ที่เรียกว่า สหุตติ จะมากกว่า ๓ หรือน้อยกว่า ๓ ไม่ได้หรือ ? ให้อธิบาย

๓๒. รูปอื่นๆ เป็นองค์กลาปได้ แต่ทำไมปริจเฉทรูป และลักษณะรูป ๔ จึงเป็นองค์กลาปไม่ได้ ? ให้อธิบาย และยกหลักฐานแสดงด้วย

๓๓. ให้แสดงกัมมชลาป ๕ โดยลำดับ พร้อมด้วยความหมาย และองค์ธรรม

๓๔. ในคนหนึ่งๆ มีกัมมชลาปเกิดได้อย่างมากที่สุดเท่าใด และอดีตภาวทสกกลาปกับ ปุริสภาวทสกกลาป ทั้ง ๒ นี้ เกิดขึ้นในคนๆ เดียวกันได้หรือไม่? ให้อธิบาย และจงจำแนกร่างกายทั้ง ๓ ส่วนนั้น โดยกัมมชลาป

๓๕. ให้แสดงชื่อของจิตตชกลาป ๘ ตามลำดับ และให้อธิบายในสัททนวกกลาปและ สัททลหุตาทิทวาทสกกลาป

๓๖. ตั้งแต่คอดลงมาถึงสะดือ มีจิตตชกลาปเกิดได้เท่าใด คืออะไรบ้าง และจิตตชกลาปทั้ง ๘ นั้น ได้แก่รูปพวกไหน มีจำนวนเท่าใด คืออะไรบ้าง?

๓๗. อุดุชรูป ๑๓ เมื่อจัดเป็นรูปกลาปแล้ว ได้จำนวนกลาปเท่าใด คืออะไรบ้าง? และจงจำแนกอุดุชกลาปเหล่านั้นโดยการเกิดขึ้นภายในและภายนอก

๓๘. ให้แสดงความแตกต่างกันระหว่าง เสียงร้องเพลง และเสียงดนตรี และระหว่างจิตตชสุทฐัญญุกกลาป กับ อุดุชสุทฐัญญุกกลาป

๓๙. อาหารชกลาป ทั้ง ๒ นั้น เกิดภายนอกสัตว์ได้หรือไม่? ให้อธิบายตามความเข้าใจของท่านให้ถูกต้องตามหลัก

๔๐. ให้แปลคาถาดังต่อไปนี้

อฏฐวีสติ กาเมสุ

โหนติ เตวีส รูปิสฺ

สตุตฺรเสวสญฺญินํ

อรุเป นตฺถิ กิณฺณจิปิ

๔๑. ท่านกล่าวว่า กัมมชกฺลาป ที่เกิดได้ในรูปพรหม มีเพียง ๔ คือ จักขุทสกฺกฺลาป โสตทสกฺกฺลาป วัตถุทสกฺกฺลาป ชีวิตนวกฺกฺลาป เมื่อเป็นเช่นนี้ในศิระษะของรูปพรหมนั้น ก็มีแต่ตา กับ หู เท่านั้น ไม่มี จมูก ลิ้น เช่นนั้นหรือ และในการที่รูปพรหม มี ตา และหู เกิดได้นั้น เพราะเหตุใด ? ให้อธิบาย

๔๒. รูปที่เกิดอยู่ในอสัญญสัจตพรหมนั้น มีกี่ชนิด รูปที่เกิดอยู่ในร่างกายของท่าน มีกี่ชนิด คืออะไรบ้าง และรูปที่เกิดจากกรรม เมื่อนับโดยพิสดารแล้ว มีจำนวนเท่าใด อะไรบ้าง และให้แสดงรูปที่เกิดในกามภูมิโดยพิสดาร

๔๓. ให้แปลคาถาดังต่อไปนี้

สทฺโท วิกาโร ชรตา มรณญฺโจปปตฺตติยํ
น ลพฺภนฺติ ปวตฺเต ตฺ น กิณฺจิปิ น ลพฺภติ

๔๔. รูปที่เกิดในขณะปฏิสนธินั้น ได้แก่รูปชนิดไหน มีจำนวนเท่าใด อะไรบ้าง? และให้จำแนกกัมมชกฺลาปที่เกิดขึ้นในขณะปฏิสนธิของสังเสทชะกำเนิด คัพภเสยยกะกำเนิด และโอปปาติกะกำเนิดในรูปภูมิ (เว้นอสัญญสัจตตะ)

๔๕. กัมมชกฺลาปที่ขาดตกบกพร่องได้แก่ผู้ที่เป็นสังเสทชะกำเนิด และคัพภเสยยกะกำเนิดนั้น ได้แก่กัมมชกฺลาปไหน? และให้แสดงเวลาที่ ตา หู จมูก ลิ้น ชีวิตนวกฺกฺลาปที่เกิดขึ้นแก่ร่างกายของท่าน

๔๖. สัตว์ที่เกิดขึ้นโตทีเดียวได้แน่นอนนั้น มีกี่พวก คืออะไรบ้าง? และให้แสดงความเจริญแห่งร่างกายของท่านตามลำดับ นับตั้งแต่ปฏิสนธิขณะเป็นต้นมาจนถึงมีอวัยวะครบถ้วน

๔๗. ให้แสดงการเกิดขึ้นครั้งแรก และการเกิดขึ้นครั้งสุดท้ายของรูป ดังต่อไปนี้ กัมมชรูป จิตตชรูป อุดุชรูป อาหารชรูป

๔๘. รูปทั้ง ๔ มีกัมมชรูปเป็นต้น ที่เกิดอยู่ในร่างกายของท่านจะดับเวลาไหน ให้แสดงโดยเฉพะๆ และท่านอรรถกถาจารย์ ฎีกาจารย์ทั้งหลายกล่าวว่าในมนุษย์ภูมิ กินอาหารครั้งหนึ่งแล้วอยู่ไปได้ ๗ วัน ในเทวภูมินั้นกินอาหารครั้งหนึ่งแล้วอยู่ไปได้ ๑ เดือน หรือ ๒ เดือน แต่พระอนุรุทธาจารย์กล่าวว่า มนุษย์ไม่ได้กินอาหารก็อยู่ไปได้ตลอด ๗ เดือน หรือ ๑๐ เดือน ก็มี อยากรทราบว่ มนุษย์ชนิดนี้ได้แก่มนุษย์จำพวกไหน อยู่ได้โดยอาศัยอะไร?

๔๙. ให้อธิบายในบาลีทั้ง ๒ ข้อ ต่อไปนี้

๑) มรณกาลเ ปน จุติจิตโตปิสตฺตรสมจิตตสฺส จิตฺกาลมฺปาทาย กมฺมช
 รูปานิ น อุปฺชชฺชติ, ปุเรตรมฺปุนฺนานิ จ กมฺมชรูปานิ จุติจิตตสมกาลเมว ปวตฺติตฺวา
 นินฺรุชฌนฺติ

๒) ตโต ปรี จิตฺตชาหารชรูปญจ โวจฺฉิษฺชติ

๕๐. ให้แปลคาถาดังต่อไปนี้ และใน ๓๑ ภูมิ ทั้งหมดจะเป็นไปตามคาถานี้ได้
 หรือไม่? ให้อธิบาย

อิจฺเจวํ มตสฺตตฺตานํ ปุณฺทเว ภวนฺตเร

ปฏฺฐิสฺสนฺธิมฺปาทาย ตถา รูปํ ปวตฺตติ

๕๑. จงแสดงภาพรูปปรมัตถ์ ๒๘ มาโดยลำดับ

จบปัญหาในรูปปรมัตถ์

ปริเฉทที่ ๖ นิพพานปรมัตถ์

ปทมจตุตมจจนต์

อสงขตมบุตร

นิพพานมิตติ ภาสนุตติ

วานมุตตา มเทศโย

พระสัมมาสัมพุทธเจ้าทั้งหลายผู้แสวงหาซึ่งคุณอันยิ่งใหญ่ คือ ศีลขันธ สมาธิขันธ ปัญญาขันธ ผู้พ้นแล้วจากตัณหาเครื่องร้อยรัด ย่อมกล่าวสภาวะธรรมชนิดหนึ่งซึ่งเข้าถึงได้ มีอยู่โดยเฉพา ไม่เกี่ยวข้องกับสังขตธรรม ไม่มีความตาย และก้าวล่วงไปจากขันธ ๕ เสียได้ ไม่ถูกปรุงแต่งด้วยปัจจัย ๔ อย่างใดอย่างหนึ่ง เป็นธรรมที่ประเสริฐสุดนั้นว่า **นิพพาน**

อธิบายในกาลาข้อนี้ว่า พระอนุรุทธาจารย์พรรณนาคุณของพระนิพพานและแสดงให้เห็นว่า นิพพานนั้นคืออะไร

การพรรณนาคุณของพระนิพพานในกาลานี้ มีอยู่ ๕ บท คือ **ปท** บทหนึ่ง **อจจุต** บทหนึ่ง **อจจนต์** บทหนึ่ง **อสงขต** บทหนึ่ง **อนุตตร** บทหนึ่ง รวมเป็น ๕ บทเหล่านี้เป็นสภาพของพระนิพพาน ฉะนั้น ธรรมใดมีสภาพ ๕ อย่างดังกล่าวนี้แล้ว ธรรมนั้นแหละชื่อว่า พระนิพพาน ตามคำกล่าวของพระสัมมาสัมพุทธเจ้าทั้งหลาย

คำว่า **ปท** แปลว่า ส่วนหนึ่ง หมายความว่า สภาวะธรรมชนิดหนึ่งซึ่งเข้าถึงได้ มีอยู่โดยเฉพา ไม่เกี่ยวข้องกับสังขตธรรม ได้แก่ พระนิพพาน

คำว่า **อจจุต** แปลว่า ธรรมที่ไม่ตาย หมายความว่า ไม่มีเกิด ไม่มีตาย เพราะความตายจะมีได้ก็ต่อเมื่อมีความเกิด เมื่อไม่มีความเกิดแล้วความตายก็มีไม่ได้ ได้แก่ พระนิพพาน

คำว่า **อจจนต์** แปลว่า ธรรมที่ก้าวล่วงขันธ ๕ ที่เป็นอดีต และอนาคต ได้แก่ พระนิพพาน หมายความว่า พระนิพพานนั้นก้าวล่วงจากขันธ ๕ ที่ดับไปแล้ว คือ ปุพพันตขันธ และก้าวล่วงขันธ ๕ ที่จะเกิดข้างหน้า คือ อปรันตขันธ แม้ว่าไม่ได้แสดงการก้าวล่วงขันธ ๕ ที่เป็นปัจจุบันก็จริง แต่เมื่อได้แสดงความก้าวล่วงจากขันธ ๕ ที่เป็นอดีต และอนาคตแล้ว การแสดงการก้าวล่วงจากขันธ ๕ ที่เป็นปัจจุบันก็สำเร็จไปด้วย เพราะถ้าขันธ ๕ ที่เกิดไปแล้ว และที่จะเกิดต่อไปข้างหน้าไม่มีแล้ว ขันธ ๕ ที่กำลังเกิดก็มีไม่ได้ อุปมาเหมือนมีคนพูดว่า เราไม่เคยเห็นเลือดที่ในถ้วย และต่อไปข้างหน้าก็จะไม่แลเห็นเช่นเดียวกัน การพูดเช่นนี้ก็หมายความว่า ในปัจจุบันนี้เขาไม่แลเห็นนั่นเอง

ขันธ ๕ ที่เป็นปัจจุบันนี้แหละ เป็นอนาคตขันธของขันธ ๕ ที่ล่วงไปแล้วและเป็นอดีตขันธของขันธ ๕ ที่จะเกิดต่อไปข้างหน้าอีก ฉะนั้น จึงไม่จำเป็นต้องแสดงการ

ก้าวล่วงจากปัจจุบันขั้นโดยเฉพา และเป็นที่ยอมรับกันว่าพระนิพพานนี้ เป็นธรรมที่พ้นจากกาล ทั้ง ๓ เรียกว่า **กาลวิมุต** และเป็นธรรมที่พ้นจากขั้น ๕ เรียกว่า **ขั้นวิมุต**

คำว่า **อสังขต** แปลว่า ธรรมที่ไม่ได้ถูกปรุงแต่งด้วยปัจจัย ๔ อย่างใดอย่างหนึ่ง ได้แก่ พระนิพพาน หมายความว่า พระนิพพานนี้เป็นธรรมที่ไม่ใช่จิต เจตสิก รูป เพราะ ธรรมดา จิต เจตสิก รูป เหล่านี้ เกิดขึ้นได้ก็โดยมีปัจจัย ๔ คือ กรรม จิต อตุ อาหาร อย่างใดอย่างหนึ่ง หรือ ๒-๓-๔ เป็นผู้ปรุงแต่ง เรียกว่า **สังขตธรรม**

เมื่อพูดโดยสามัญแล้วคำว่า **อสังขตธรรม** ก็ได้แก่ บัญญัติด้วยเหมือนกัน แต่สำหรับในที่นี้แสดงแต่เฉพาะปรมาตมธรรม ซึ่งเป็นธรรมที่มีจริงๆ ฉะนั้น อสังขตธรรมในที่นี้จึงหมายถึงพระนิพพานเท่านั้น

คำว่า **อนุตตร** แปลว่า เป็นธรรมที่ประเสริฐ ได้แก่ พระนิพพาน หมายความว่า ธรรมอื่นๆ ที่จะประเสริฐกว่าพระนิพพานนั้นไม่มีเลย

เมื่อว่าโดยส่วนรวมแล้ว **อนุตตรธรรม** ก็ได้แก่ โลกุตตรจิตและเจตสิก ๓๖ นิพพาน แต่สำหรับในที่นี้หมายถึงพระนิพพานอย่างเดียว ก็เพราะคาถาที่กล่าวไว้ข้างต้นนั้น แสดงถึงเรื่องพระนิพพานอย่างเดียว

แสดงวจนัตถะ และอธิบายในคำว่า นิพพาน

คำว่า **นิพพาน** เมื่อแยกออกแล้วมี ๒ บท คือ **นิ + วาน**, **นิ** แปลว่า **พ้น** **วาน** แปลว่า ธรรมที่เป็นเครื่องเกี่ยวโยงไว้ หมายถึง ตัณหา เมื่อรวม ๒ บทเข้ากันแล้วเป็น **นิวาน** แปลว่า ธรรมที่พ้นจากเครื่องเกี่ยวโยง หมายถึง พ้นจากตัณหา ดังมีวจนัตถะแสดงว่า

วินติ สัฬัพพัตติ = วาน ธรรมชาติโดยย่อเป็นผู้เกี่ยวไว้ ฉะนั้น ธรรมชาตินั้นชื่อว่า **วาน** ได้แก่ **ตัณหา** **วานโต นิกุขุนตุนติ = นิพพาน** ธรรมชาติโดยย่อพ้นจากเครื่องเกี่ยวโยง คือตัณหา ฉะนั้น ธรรมชาตินั้นชื่อว่า **นิพพาน**

ธรรมาสัตว์ทั้งหลายที่เกิดอยู่ในโลกนี้ ความเกิดและความตายในคนหนึ่งๆ ที่ผ่านมาแล้วนั้นมากมายจนไม่สามารถจะคำนวณได้ว่า เคยเกิดเคยตายมาแล้วเท่าไร และต่อไปข้างหน้า ความเกิดและความตายก็จะมีต่อไปเรื่อยๆ กำหนดไม่ได้ว่าจะสิ้นสุดลงเมื่อไร ที่เป็นเช่นนี้ก็เพราะอาศัยตัณหา คือความพอใจ ติดใจ ต้องการในอารมณ์ต่างๆ นั้นเอง เป็นผู้เกี่ยวสัตว์ไว้ไม่ให้หลุดพ้นจากความเกิดและความตายไปได้ เหมือนหนึ่งช่างเย็บผ้าที่เอาผ้าหลายๆ ชิ้นมาเย็บให้ติดต่อกันฉับฉิบ ตัณหาก็เปรียบได้เหมือนกับช่างเย็บผ้า คือเกี่ยวสัตว์ในภพเก่าให้ติดต่อกันกับภพใหม่เรื่อยๆ ไป ด้วยเหตุนี้แหละตัณหาจึงได้ชื่อว่า **วาน**

สำหรับพระนิพพานนั้น เป็นธรรมชาติที่พ้นจากตัณหาไปแล้ว ฉะนั้น จึงชื่อว่า **นิพพาน** คำว่า **วาน** เป็นชื่อของกรรมที่ไม่ดี แต่เมื่อมีคำว่า **นิ** ประกอบอยู่ข้างหน้าแล้วก็ กลายเป็นชื่อของกรรมที่ดีที่สุดไป เช่นเดียวกับผู้ที่ได้ชื่อว่า **พระชินาสพ** คำว่า **ชินาสพ** นี้ เมื่อแยกออกแล้วได้ ๒ บท คือ **ชิน** + **อาสว**, **ชิน** = หมด **อาสว** = กรรมที่ไหลไปได้ใน ๓๑ ภูมิ ได้แก่ โลกะ ทิณฐิ โมหะ ชื่ออาสวะเป็นชื่อที่ไม่ดี แต่เมื่อเอาคำว่า **ชินะ** เดิมลงข้างหน้า แล้ว กลายเป็นสิ่งที่ดีไป ว่าโดยบุคคล ได้แก่พระอรหันต์ทั้งหลายมีพระสัมมาสัมพุทธเจ้า เป็นต้น ดังนี้

แสดงประเภทของพระนิพพาน

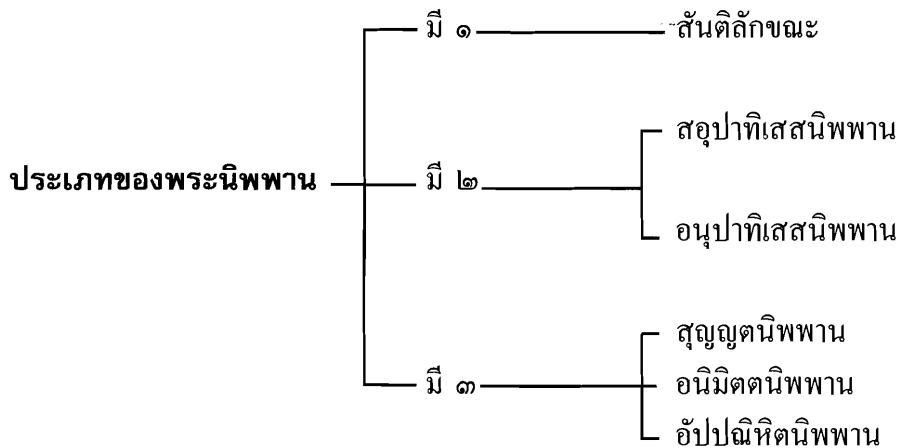

นิพพาน มี ๑

พระนิพพาน เมื่อว่าโดยสภาวะลักษณะแล้วมีอย่างเดียว คือ สันติลักษณะ หมายถึงสงบจากกิเลสและขันธ ๕ ทั้งหลาย ที่กล่าวว่าพระนิพพานว่าโดยสภาวะลักษณะของตนแล้ว มีอยู่อย่างเดียวนั้น ไม่เหมือนกับวัตถุสิ่งของที่มีสิ่งเดียว แต่มีเจ้าของหลายๆ คน ฉะนั้น จะใช้สิ่งของนั้นพร้อมๆ กันไม่ได้ จำเป็นจะต้องผลัดกันใช้ทีละคน ส่วนพระนิพพานหาเป็นเช่นนั้นไม่ พระอรหันต์ทั้งหลาย เมื่อปรินิพพานแล้ว ย่อมได้เข้าถึงสันติสุขด้วยกันทั้งสิ้น แสดงให้เห็นว่า นิพพาน คือ สภาวะสันติสุขนี้นับไม่ถ้วน แล้วแต่จำนวนพระอรหันต์ที่ปรินิพพานไปแล้ว

นิพพาน มี ๒

พระนิพพาน เมื่อว่าโดยปริยายแห่งเหตุ (การอุปจารณ) แล้วมี ๒ คือ

๑. สุปปาติเสสนิพพาน

๒. อนุปาติเสสนิพพาน

๑. **สอุปาทิเสสนิพพาน** หมายความว่า นิพพานที่เป็นไปกับกับขันธ ๕ คือ วิบาก และกัมมชรูปที่เหลือจากกิเลสทั้งหลาย ได้แก่ นิพพานของพระอรหันต์ที่ยังมีชีวิตอยู่ ดังแสดงวจนัตถะว่า

(๑) **กมุทกิเลสเหติ อุปาทิยตีติ = อุปาทิ (วา) อารมมณกรณวเสน ตณฺหา ทิฏฐีหิ อุปาทิยตีติ = อุปาทิ**

กรรมและกิเลสเหล่านี้ ย่อมยึดถือเอาขันธ ๕ คือ วิบาก และ กัมมชรูป ว่าเป็นของเรา ฉะนั้น ขันธ ๕ คือ วิบาก และ กัมมชรูปนี้ ชื่อว่า **อุปาทิ**

หรืออีกนัยหนึ่ง ตัณหาและทิฏฐิเหล่านี้ ย่อมยึดถือเอาขันธ ๕ คือ วิบาก และกัมมชรูป โดยการกระทำให้เป็นอารมณ์ของเรา ฉะนั้น ขันธ ๕ คือ วิบาก และกัมมชรูปนี้ชื่อว่า **อุปาทิ**

(๒) **สิสฺสตี อวสิสฺสตีติ = เสโส, อุปาทิ จ เสโส จาติ = อุปาทิเสโส**

ขันธ ๕ คือ วิบากและกัมมชรูป ชื่อว่า **เสสสะ** เพราะยังเหลืออยู่จากกิเลส

ขันธ ๕ คือ วิบากและกัมมชรูป เหล่านี้ชื่อว่า **อุปาทิ** ด้วย ชื่อว่า **เสสสะ** ด้วย เพราะถูกกรรมและกิเลสยึดถือเอาว่าเป็นของเรา หรือถูกตัณหาและทิฏฐิยึดถือเอา โดยการกระทำให้เป็นอารมณ์ และเป็นธรรมที่ยังเหลืออยู่จากกิเลส ฉะนั้น ขันธ ๕ คือวิบาก และกัมมชรูปเหล่านี้ ชื่อว่า **อุปาทิเสส**

หมายความว่า วิบากและกัมมชรูปที่วนเวียนอยู่ในวัฏฏสงสารเหล่านี้ ย่อมเกิดเกี่ยวเนื่องกันกับกิเลสอยู่เสมอ ครั้นเมื่ออรหัตตมรรคประหามกิเลสทั้งหลายหมดสิ้นไปโดยไม่มีเหลือแล้ว แต่วิบากและกัมมชรูป ซึ่งเป็นผลของกิเลสเหล่านั้นยังเหลืออยู่ ฉะนั้น วิบากและกัมมชรูปนี้แหละ จึงได้ชื่อว่า **อุปาทิเสส** เมื่อว่าโดยบุคคลาธิษฐานแล้ว ก็ได้แก่ร่างกายของพระอรหันต์ที่ยังมีชีวิตอยู่นั่นเอง

(๓) **สห อุปาทิเสเสน ยา วตฺตตีติ = สอุปาทิเสสา**

นิพพานใด ย่อมเกิดพร้อมด้วยวิบากและกัมมชรูปที่เหลือจากกิเลสทั้งหลาย ฉะนั้น นิพพานนั้น ชื่อว่า **สอุปาทิเสส** ได้แก่ นิพพานที่พระอรหันต์ทั้งหลายเข้าไปรู้แจ้ง

ในข้อที่ว่า นิพพานที่เกิดขึ้นพร้อมด้วยวิบากและกัมมชรูปนั้น ไม่เหมือนกับจิตที่เกิดพร้อมด้วยเจตสิก มุ่งหมายเอาว่าวิบากและกัมมชรูปที่ยังเหลืออยู่นั้นเป็นเหตุให้รู้ถึงพระนิพพาน

๒. **อนุปาทิสเสนนิพพาน** หมายความว่า นิพพานที่ไม่มีชั้น ๕ คือ วิบาก และ กัมมชรูปเหลืออยู่ ได้แก่ นิพพานของพระอรหันต์ที่ปรินิพพานแล้ว ดังแสดงวจนัตตะว่า

นตถิ อูปาทิสโส ยสุสาติ = อนุปาทิสโส

ชั้น ๕ คือ วิบากและกัมมชรูปที่เหลือไม่มีแก่นิพพานใด ฉะนั้น นิพพานนั้นชื่อว่า **อนุปาทิสเสส**

ในการที่ว่า เมื่อว่าโดยปริยายแห่งเหตุแล้ว นิพพานมี ๒ อย่างนั้น หมายความว่า วิบาก กับกัมมชรูปยังคงเหลืออยู่ และไม่มีเหลืออยู่ ทั้ง ๒ นี้ เป็นเหตุให้รู้ถึงสภาวะของ พระนิพพาน ด้วยเหตุนี้ พระพุทธองค์จึงทรงแสดงว่าพระนิพพานมี ๒ ตามเหตุดังกล่าวนี้ แต่ก็เป็นการแสดงโดยปริยายไม่ใช่โดยตรงทีเดียว

อนึ่ง สอุปาทิสเสนนิพพานนั้น จะเรียกว่า **ทิฏฐธัมมนิพพาน** ก็ได้ เพราะพระอรหันต์ทั้งหลายผู้ซึ่งเข้าไปรู้แจ้งพระนิพพานนั้น ยังมีชีวิตอยู่ ยังไม่ได้ปรินิพพาน

อนุปาทิสเสนนิพพาน จะเรียกว่า **สัมปรายิกนิพพาน** ก็ได้ เพราะ พระอรหันต์ทั้งหลายเมื่อปรินิพพานแล้ว จึงเข้าถึงพระนิพพานนั้น

การแสดงพระนิพพานทั้ง ๒ ที่เรียกว่า **สอุปาทิสเสนนิพพาน** และ **อนุปาทิสเสนนิพพาน** นี้ เป็นการแสดงโดยอภิธรรมนัย

ส่วนการแสดงโดยสุดตันตนัยนั้น มีแจ้งอยู่แล้วในปัจฉาวิชันนาโชติกะ หลักสูตรชั้นอาจารย์อภิธรรมกถิกะโท

นิพพาน มี ๓

๑. สุกญญตนิพพาน

๒. อนิมิตตนิพพาน

๓. อัปปณิหิตนิพพาน

๑. **สุกญญตนิพพาน** หมายความว่า ความเป็นอยู่ของพระนิพพานนั้นสุกญลินจากกิเลสและชั้น ๕ ไม่มีอะไรเหลืออยู่แล้ว ฉะนั้น จึงเรียกว่า สุกญญตนิพพาน

๒. **อนิมิตตนิพพาน** หมายความว่า ความเป็นอยู่ของพระนิพพานนั้น ไม่มีนิมิตเครื่องหมาย รูปร่างสัณฐาน สีสังวรณะอย่างใดเลย

ธรรมคารูปขั้นนั้น ย่อมมีรูปกลาปเกิดรวมกันอยู่ ฉะนั้น รูปร่างสัณฐาน สีสังวรณะจึงปรากฏได้ ส่วนนามขั้น ๔ แม้ว่า รูปร่างสัณฐาน สีสังวรณะ ปรากฏไม่ได้

เหมือนรูปปั้นก็จริง แต่ความเกิดสืบต่อกันของนามจันทร์ ทั้ง ๔ นี้ พระสัมมาสัมพุทธเจ้า และปรจิตตวิฆานนอภิญญาลาภีบุคคลทั้งหลายย่อมเห็นได้ด้วยปัญญา คล้ายกับว่า นามจันทร์ ๔ เหล่านั้น มีรูปร่าง สันฐาน ฉะนั้น จึงมีนิมิตเครื่องหมาย ส่วนความเป็นอยู่ของพระนิพพานไม่เป็นเช่นนั้นแม้แต่ประการใดเลย ฉะนั้น จึงได้ชื่อว่า **อนิมิตตนิพพาน**

๓. **อัปป์ณิหิตนิพพาน** หมายความว่าความเป็นอยู่ของพระนิพพานนั้นไม่มีอารมณ์ที่น่าปรารถนาด้วยโลภะ และไม่มีตัณหาที่เป็นตัวต้องการอยู่ในนิพพานนั้น อธิบายว่า สังขตธรรมทั้งหลาย ที่เป็นรูปก็ตาม นามก็ตาม ต้องมีสภาพปณิหิตะ คือ มีอารมณ์ที่น่าปรารถนาด้วยโลภะ หรือมีตัณหา ทั้ง ๒ อย่างนี้ อย่างใดอย่างหนึ่ง หรือทั้ง ๒ อย่าง แม้ว่าโลกุตตรจิตเจตสิกเหล่านี้ จะไม่มีอารมณ์ที่น่าปรารถนาด้วยโลภะ และไม่มีตัณหาที่จริง แต่ก็ยังไม่พ้นจากความเป็นปณิหิตธรรม เพราะต้องเกิดอยู่กับบุคคล ส่วนนิพพานนั้นไม่ได้เกิดอยู่ภายในบุคคล เป็นธรรมภายนอกโดยส่วนเดียว ฉะนั้น จึงชื่อว่า **อัปป์ณิหิตะ**

ความปรารถนาพระนิพพานที่จัดว่าเป็นวิภวตัณหา

ผู้ที่ไม่เข้าใจในสภาวะความเป็นอยู่ของพระนิพพานดีพอ เมื่อได้ยินว่า พระนิพพานนั้นไม่มีความทุกข์กายทุกข์ใจแต่ประการใด มีแต่ความสุขล้วนๆ เพราะเป็นธรรมที่พ้นจากโลกเช่นนี้แล้วก็เกิดความอยากได้พระนิพพาน เพราะต้องการความสุขกายสุขใจที่ไม่เกี่ยวกับโลก และไม่ต้องการความเกิด แก่ เจ็บ ตาย แต่คิดไม่ถึงว่า สภาพความไม่เกิดของพระนิพพานนั้นคืออะไร? (ธรรมดาความสุขกายสุขใจจะเกิดขึ้นโดยไม่เกี่ยวกับการเกิดเป็นมนุษย์ เทวดา พรหม ที่อยู่ในโลกนั้นไม่มี)

ฉะนั้น ความปรารถนาพระนิพพานของบุคคลจำพวกนี้จัดเป็น **วิภวตัณหา**

จบ นิพพานปรมัตถ์

ปัญหาในนิพพานปรมัตถ์

๑. ท่านกล่าวว่า ธรรมชาติที่สงบจากกิเลสและขันธ ๕ นั้น ชื่อว่า นิพพาน เพราะเหตุใด เป็นธรรมชาติพวกไหน เข้าไปรู้แจ้งด้วยญาณอะไร เป็นอารมณ์โดยตรงของธรรมพวกไหน? ให้อธิบายและยกหลักฐาน พร้อมทั้งคำแปลประกอบด้วย

๒. ให้แปลคาถาดังต่อไปนี้ พร้อมด้วยอธิบายโดยเฉพาะๆ

ปทมจตุตมจฺจนฺตํ

อสงฺขตมฺนฺตฺตฺรํ

นิพพานมิตฺติ ภาสฺนฺติ

วานมฺุตฺตา มฺหฺสโย

๓. คำว่า นิพพาน เมื่อตัดออกแล้วมีที่บัพ? และให้แสดงความหมายของบัพนั้นๆ ด้วย และจงแปลในวจนัตถะดังต่อไปนี้

วินฺติ สํ สิปฺพตฺตีติ = วานํ

วานโต นิกฺขนฺตฺนฺติ = นิพพานํ

๔. ตัณหา ชื่อว่า วาณะ เพราะเหตุใด และที่ตั้งชื่อว่า นิพพาน นั้น ก็ยกตัณหาขึ้นเป็นประธานอยู่ในชื่อนั้น ดูๆ ก็ไม่น่าจะเป็นชื่อของธรรมที่ประเสริฐ แต่ชื่อนิพพานนี้เป็นชื่อของธรรมอันประเสริฐ ฉะนั้น อยากทราบว่าเป็นไปได้เพราะเหตุใด? ให้อธิบาย

๕. พระนิพพาน เมื่อว่าโดยสภาวะลักษณะแล้ว มีที่อย่าง คืออะไรบ้าง? ให้แสดงความหมายของสภาวะลักษณะนั้นๆ ด้วย

๖. ให้แสดงความแตกต่างกันระหว่าง สอุปาทิเสสนิพพาน กับอนุปาติเสสนิพพาน และจงจำแนกนิพพานทั้ง ๒ อย่างนี้โดยบุคคล

๗. คำว่า อุปาทิ มีในบทว่า สอุปาทิเสสนิพพาน นั้น องค์ธรรมได้แก่อะไร จัดเป็นขันธได้เท่าใด?

๘. ให้แสดงความหมายในนิพพานทั้ง ๒ คือ **ทิวฺฐธัมฺมนิพพาน** และ **สัมปฺรายนิก-นิพพาน**

๙. นิพพาน เมื่อว่าโดยอาการที่เป็นอยู่แล้วมีที่อย่าง คืออะไรบ้าง? และให้แสดงความหมายของนิพพานนั้นๆ โดยสังเขป

๑๐. บัณฑิตทั้งหลายกล่าวว่า ผู้ที่ยังมีความยินดีในการเกิดอยู่นั้น ไม่ควรปรารถนานิพพาน ประการหนึ่ง บัณฑิตบางพวกก็กล่าวว่า ผู้ที่ยังไม่เบื่อในร่างกายของเรา

และของคนอื่นนั้น ก็ไม่ควรปรารถนานิพพาน และบัณฑิตบางพวกก็กล่าวว่า ผู้ที่ยังมีความยินดีพอใจใน รูป เสียง กลิ่น รส สัมผัส คตินี้ก็อยู่นั้น ก็ยังไม่ควรปรารถนานิพพาน คำกล่าวเหล่านี้มีเหตุผลอย่างไร? ให้อธิบายคำพูดทั้ง ๓ ข้อนี้โดยเฉพะๆ

๑๑. ธรรมดา จิต เจตสิก นั้น ไม่มีรูปร่างสัณฐาน สีสังวรณะ เหมือนกับร่างกายของสัตว์อยู่แล้ว ฉะนั้น จิต เจตสิก เหล่านี้จะเรียกว่า อนิมิตตนิพพาน จะได้หรือไม่? ให้อธิบาย

๑๒. อรหัตตผลจิตและเจตสิกที่ประกอบนี้ เป็นธรรมที่พ้นจากโลกทั้ง ๓ ไม่ใช่เป็นอารมณ์ของตัณหา ไม่ได้ประกอบกับตัณหา และผู้ที่เป็นเจ้าของจิตนั้นก็ไม่มีกิเลสแล้ว แต่ทำไมอรหัตตผลจึงเรียกว่า อปัณฺหิตนิพพาน ไม่ได้? ให้อธิบาย

๑๓. ให้แสดงองค์ธรรมในบทดังต่อไปนี้

๑) สุกฺขมต ๒) นิมิตต ๓) ปณฺหิต

๑๔. ในขณะที่เข้าผลสมาบัติอยู่นั้น มีความรู้สึกคล้ายกับได้เห็น ได้ยิน ได้กลิ่น ได้รส ได้ถูกต้อง ได้นึกคิด หรือไม่? ให้อธิบายตามความเข้าใจของท่านให้ถูกหลัก

๑๕. ความปรารถนาพระนิพพาน ที่จัดเป็นวิภาตตัณหาได้นั้น เป็นอย่างไร? ให้อธิบาย

๑๖. จงแสดงภาพนิพพานปรมัตถ์ ๖ หรือ ๕ มาโดยลำดับ

จบ ปัญหาในนิพพานปรมัตถ์

จบ

หลักสูตรชั้นจุฬารักษิณมิกะตรี

ทัศนคติธรรม

จาก ท่านอาจารย์ พระสัทธัมมโชติกะฯ

“...ธรรมดาคงดีมีค่าสูงนั้น ย่อมรักษาได้ยาก ต้องอาศัยผู้ที่เข้าใจในการรักษา มีความสนใจ และต้องเป็นผู้มีบุญบารมี ครบลักษณะทั้ง ๓ อย่างนี้แล้วจึงจะสามารถรักษาสິงมีค่านั้นให้ดำรงอยู่ได้ถาวร ไม่สูญหาย ถ้าขาดผู้ที่มีคุณสมบัติดังกล่าวมานี้ สมบัติที่มีค่าเหล่านั้นก็จะค่อยๆ สูญหายไป...”

...ในปัจจุบันนี้ ระเบียบประเพณีที่ดีงาม และวิชาความรู้ในด้านพุทธศาสนาก็ค่อยๆ สูญหายไปไม่ใช่น้อย ทั้งนี้ก็เป็นเพราะหมู่ชนในประเทศนั้น ๆ ขาดความรู้ ความเข้าใจ หรือขาดความเอาใจใส่ต่อการรักษาหรือไม่มีบุญวาสนาที่จะรักษาเอาไว้ได้นั่นเอง...”

คำนำใน *ปรมัตถโชติกะ มหาอภิธรรมัตถสังคหฎีกา ปริจเฉทที่ ๕ เล่ม ๒*

“.....การศึกษาเล่าเรียนในวิชาต่างๆ ก็เช่นเดียวกัน ผู้ศึกษาจำเป็นจะต้องจับหลักวิชานั้นๆ ให้ได้เสียก่อน แล้วต่อไปจึงค่อยขยายข้อความอธิบายให้กว้างขวางพิสดารออกไปเท่าใดก็ได้ นักศึกษาที่จับหลักไว้ได้แล้ว จะไม่รู้สึกลำบากใจอย่างใดเลย...”

คำนำ ใน *ปรมัตถโชติกะ หลักสูตรจุฬาลงกรณ์มหาวิทยาลัย*

“...ปริยัติศาสนา ย่อมเป็นส่วนที่สำคัญยิ่งประการหนึ่ง ในอันที่จะจรรโลงพระพุทธานุชาสนา ให้สถิตเสถียรถาวร และเจริญรุ่งเรืองยิ่งขึ้นต่อไปในอนาคตกาล นับตั้งแต่สมเด็จพระสัมมาสัมพุทธเจ้าเสด็จดับขันธปรินิพพานเป็นต้นมา ถ้าพระเถรานุเถระทั้งหลายไม่สนใจในการศึกษาเล่าเรียนท่องบ่นพุทธวจนะ และอรรถกถาสืบต่อกันมาแล้ว พระพุทธานุชาสนาก็ไม่อาจสืบต่อกันมาจนถึงทุกวันนี้ ถ้าการเป็นดั่งนั้น บรรดาประชาชนทั้งหลายที่เกิดมาในสมัยหลังจากพุทธปรินิพพานแล้วมาก็ไม่อาจรู้จักพระพุทธานุชาสนาไม่มีโอกาสได้ศึกษาเล่าเรียนธรรมะในพระพุทธานุชาสนา เมื่อไม่ได้ศึกษาธรรมะในพระพุทธานุชาสนาแล้ว ก็ย่อมจะหันไปนิยมนับถือลัทธิต่างๆ อันมิใช่พระพุทธานุชาสนา ซึ่งจะกระทำให้อวิชชาของบุคคลทั้งหลายเหล่านั้นไม่มีสิ้นสุด อันเป็นที่น่าสงสารเวทนาและน่าเสียดายเป็นอย่างยิ่ง”

คำปรารภเบื้องต้นใน *ฉัมมสังคหีสูตรปัดถนิตสยยะ*

“...การที่กล่าวว่า **ปริยัติศาสนา** เป็นสิ่งสำคัญยิ่ง ก็เพราะพระสัมมาสัมพุทธเจ้าทรงเทศนาไว้ใน ปัญจกสูตรพระบาลี (ปัญจกนิบาต จตุตถปัณณาสก์ สัทธัมมวัคค) ว่า

ปณฺจิเม ภิกฺขเว ชมฺมา สทฺชมฺมสฺส จิตฺติยา
 อสมฺโฌสาย อนนฺตรธานาย สํวตฺตนฺติ กตฺเม ปณฺจ?
 อิทฺ ภิกฺขเว ภิกฺขุ สกฺกจฺจํ ชมฺมํ สุฉนฺนฺติ สกฺกจฺจํ ชมฺมํ
 ปรียาปฺนฺนฺติ สกฺกจฺจํ ชมฺมํ ชาเรณฺติ สกฺกจฺจํ ชตานํ
 ชมฺมานํ อตฺถํ อูปปริกฺขณฺติ สกฺกจฺจํ อตฺถมณฺเฑน
 ชมฺมมณฺเฑน ชมฺมานุชฺชมฺมํ ปฏิปชฺชนฺติฯ

แปลเป็นใจความว่า **คุณภิกษุทั้งหลาย** **ธรรม ๕** ประการนี้แล ที่เป็นเหตุให้พระสัทธรรม คือ คำสั่งสอนของพระตถาคต อันได้แก่ **ปิฎกทั้ง ๓** และ **อรรคถาตั้งมั่น** และ **เจริญรุ่งเรืองไม่สูญหาย** **ธรรม ๕** ประการนั้นคือ

๑. **คุณภิกษุทั้งหลาย** **ภิกษุในศาสนานี้มีความสนใจใน การสดับตรับฟังจดจำ** **พระไตรปิฎก** **อรรคถา** **ประการหนึ่ง**

๒. **มีความสนใจใน การศึกษาเล่าเรียน** **พระไตรปิฎก** **อรรคถา** **ประการหนึ่ง**

๓. **มีความทรงจำ** **ข้อธรรมที่สำคัญๆ** **ในพระไตรปิฎก** **อรรคถาไว้ได้** **ประการหนึ่ง**

๔. **มีความสนใจ พิจารณา** **เนื้อความข้อความที่สำคัญๆ** **อันตนทรงจำไว้ได้นั้นว่า** **มีความหมายอย่างไร** **โดยถูกต้อง** **ประการหนึ่ง**

๕. **มีความสนใจปฏิบัติ** **ตามหลักธรรมนั้นๆ** **เพื่อประสบธรรมรส** **และอรรถรส** **ประการหนึ่ง**

รวมธรรมทั้ง ๕ **ประการนี้แล** **ที่เป็นเหตุให้พระสัทธรรม** **คือ คำสั่งสอนของตถาคต** **อันได้แก่** **ปิฎกทั้ง ๓** **และอรรคถาตั้งมั่น** **และเจริญรุ่งเรืองไม่สูญหาย**

...อนึ่ง ธรรม ๕ ประการนี้ เมื่อได้พิจารณาโดยถ่องแท้แล้ว จะเห็นได้ว่า ย่อมรวมอยู่ในฐานะ ๒ ประการ คือ **คันถธุระ** และ **วิปัสสนาธุระ** เท่านั้น กิจกรรมอื่นๆ แม้เป็นกิจกรรมอันเกี่ยวข้องกับพระพุทธศาสนาก็ตาม แต่พระพุทธองค์มิได้ทรงแสดงไว้ในธรรม ๕ ประการที่เป็นเหตุให้พระพุทธศาสนาตั้งมั่น และเจริญรุ่งเรืองแต่ประการใด ทั้งนี้ก็เพราะว่ากิจกรรมอื่นๆ นอกจากธรรม ๕ ประการนี้ พระพุทธองค์มิได้ทรงถือว่าเป็นข้อสำคัญในพระพุทธศาสนาเลย เพราะการงานอื่นๆ นอกจากนี้ก็เป็นเพียงแต่ ปริมาณของพระพุทธศาสนาเท่านั้น ฉะนั้น พุทธศาสนิกชนทั้งหลายผู้ที่กำลังใฝ่ใจในกิจกรรมอื่นๆ นอกจากธรรม ๕ ประการนี้ ควรจะได้หันมาพิจารณาช่วยเหลือรับภาระในธรรม ๕ ประการนี้ เพื่อให้ตรงตามพุทธประสงค์ของพระสัมมาสัมพุทธเจ้า ผู้เป็นพระบรมศาสดาแห่งเราทั้งหลาย...”

คำปรารภเบื้องต้น ใน ธรรมสังคณีสูตรปิณฑนิสสยะ

รายนามผู้อุปถัมภ์พิมพ์หนังสือ ประจําปีที่ ๑-๒-๖

๑. คุณประหยัด - คุณสุรัชนีญา บุญสูง	๑๐,๐๐๐ บาท
๒. คุณกฤติ ปัญารชุน	๑๐,๐๐๐ บาท
๓. คุณรัตนพร ศิริจิตร	๑๐,๐๐๐ บาท
๔. คุณจตุพันธ์ บุญสูง	๑๐,๐๐๐ บาท
๕. พระมหาธัญญา กิจจรโร	๖,๐๐๐ บาท
๖. พลโทนาวีร์ - คุณเสริมสุข ปัทมสถาน	๖,๐๐๐ บาท
๗. ครอบครัว คุณแม่สำอางค์ กวาทรงธรรม	๕,๐๐๐ บาท
๘. คุณแม่บุญรอด - คุณวรรณช วาณิช	๕,๐๐๐ บาท
๙. คุณพันธ์ทิพย์ रामสูต	๕,๐๐๐ บาท
๑๐. คุณวรชัย สือจันทา	๔,๔๐๐ บาท
๑๑. ด.ช.จารุกิตติ จงเจริญกิจการ	๔,๐๐๐ บาท
๑๒. คุณสุรศักดิ์ เศรษฐวงศ์	๓,๖๐๐ บาท
๑๓. ครอบครัว คุณไพศาล - คุณชีวจิง กวาทรงธรรม	๓,๐๐๐ บาท
๑๔. คุณแม่เบรนคำ - คุณปัทมา - คุณปิยวุฒิ สุวรรณจินดา	๓,๐๐๐ บาท
๑๕. คุณพิษณุ ปิติฤกษ์	๓,๐๐๐ บาท
๑๖. ดร.สุธรรม ทองเทียนชัย	๓,๐๐๐ บาท
๑๗. นักศึกษา ชั้นจูพเอก รอบบ่ายวันจันทร์ถึงศุกร์	๓,๐๐๐ บาท
๑๘. คุณพรทิพา และครอบครัว กวาทรงธรรม	๒,๐๐๐ บาท
๑๙. นักศึกษาจูพเอกรอบบ่าย จันทร์ - ศุกร์ ปี พ.ศ. ๒๕๕๖	๒,๐๐๐ บาท
๒๐. คุณหรรษา แต่งแดง	๒,๐๐๐ บาท
๒๑. คุณจินนัคดา มีสินทะเล	๒,๐๐๐ บาท
๒๒. คุณวิศิษฐ์ ชัยสุวรรณ	๒,๐๐๐ บาท
๒๓. คุณบุญส่ง - คุณม่วย - คุณวรรณมา - คุณจ้อย - คุณบุญมี - คุณเน้ย ทรงสมบัติชัย	๑,๕๐๐ บาท

๒๔. คุณสิรินภา เจริญวัฒนมงคล	๑,๑๐๐ บาท
๒๕. คุณสุรเดช สือจันทา	๑,๑๐๐ บาท
๒๖. คุณมบุญ - คุณนงนารถ เชนรงค	๑,๐๐๐ บาท
๒๗. พ.ญ.นิติตา จิงเจริญสูงยิ่ง	๑,๐๐๐ บาท
๒๘. อาจารย์สุมาลย์ พาณิชย์กุล	๑,๐๐๐ บาท
๒๙. คุณใจทิพย์ ควทรทรงธรรม	๑,๐๐๐ บาท
๓๐. คุณสุนีย์ สันตโยคม และครอบครัว	๑,๐๐๐ บาท
๓๑. พระมหาสุชาติ ธิรญาโณ	๑,๐๐๐ บาท
๓๒. คุณอัญสุมาลี ทองพุ่ม	๑,๐๐๐ บาท
๓๓. อาจารย์ชูศรี บุรณทอง	๑,๐๐๐ บาท
๓๔. พระอาจารย์สุทิน ทินนาโก	๑,๐๐๐ บาท
๓๕. คุณสุวรรณณี จิตตภักดีบดินทร์	๑,๐๐๐ บาท
๓๖. คุณจันทนี นัตริวิเวช	๑,๐๐๐ บาท
๓๗. คุณนันทันท์ภัทร คาก้า	๑,๐๐๐ บาท
๓๘. คุณบุญยภัทร์ วณิชพันธ์	๑,๐๐๐ บาท
๓๙. คุณอุดมพร สิริสุทธิ	๑,๐๐๐ บาท
๔๐. คุณไพโรจน์ - คุณพิมลรัตน์ - คุณอังคณา สดาวรวงศ์	๑,๐๐๐ บาท
๔๑. คุณเมตตา เสรีวิวัฒนา	๑,๐๐๐ บาท
๔๒. คุณกนต์กนิษฐ จงยิ่งยศ	๑,๐๐๐ บาท
๔๓. คุณสุภาพรรณ เดโชพลชัย	๑,๐๐๐ บาท
๔๔. คุณกุสุมาลย์ เลิศฤทธิ	๑,๐๐๐ บาท
๔๕. พระอาจารย์บัณฑิต ญาณธิโร	๑,๐๐๐ บาท
๔๖. ศาสตราจารย์ ดร.ณัฐนันท์ สิ้นชัยพานิช	๑,๐๐๐ บาท
๔๗. คณะศิษย์วัดจากแดง	๘๕๐ บาท
๔๘. คุณยายเล็ก - คุณยายฉวี	๗๐๐ บาท
๔๙. นักศึกษา ชั้นอุฬตรี รอบบายวันจันทร์ถึงศุกร์	๕๔๐ บาท
๕๐. คุณแม่เซี่ยมเอ็ง บุษราคัมตระกูล	๕๐๐ บาท

๕๑. คุณอรวรรณ วิเศษสมวงศ์	๕๐๐ บาท
๕๒. คุณเอี่ยม - คุณจินดา พูนเพิ่มศิริ	๕๐๐ บาท
๕๓. คุณผาณิตชา ณ ลำปาง	๕๐๐ บาท
๕๔. คุณมาริษา ฐิติกุล	๕๐๐ บาท
๕๕. คุณเอกชัย อึ้งอร่าม	๕๐๐ บาท
๕๖. คุณสุภาวดี อึ้งรังษี	๕๐๐ บาท
๕๗. คุณอรจิรา เดียววนิช	๕๐๐ บาท
๕๘. คุณชัยโรจน์ เหลืองอรุณศิริ	๕๐๐ บาท
๕๙. คุณกฤษณ์ฐานิภูษณ์ แสงสุข	๕๐๐ บาท
๖๐. คุณนวลฉวี สีดา	๕๐๐ บาท
๖๑. พระปณต คุณวฒโฑ	๕๐๐ บาท
๖๒. คุณถัดดาวัลย์ วิสุทธิบัณฑิต	๕๐๐ บาท
๖๓. คุณสุณี เตชะเสนีย์	๕๐๐ บาท
๖๔. ทพญ.รัตนาวดี บุปผาเจริญสุข	๕๐๐ บาท
๖๕. คุณสุภาพร คุณวัฒนาถาวร	๕๐๐ บาท
๖๖. คุณศิริวรรณ กฤษณสมิต	๕๐๐ บาท
๖๗. คุณยายสิริ เมฆสกุล	๕๐๐ บาท
๖๘. คุณสมศรี ธีรกำจาย	๕๐๐ บาท
๖๙. พระอาจารย์ชัยยุทธ ชัยยุทธ	๕๐๐ บาท
๗๐. นักศึกษา ชั้นจุฬตรี รอบบ่ายวันจันทร์ถึงศุกร์	๔๖๐ บาท
๗๑. คุณณัฐพร จงกลการพาณิชย์	๔๐๐ บาท
๗๒. คุณบั้งอร อรรถเวทยวรรุฒิ	๓๑๐ บาท
๗๓. ผู้ไม่ประสงค์ออกนาม	๓๐๐ บาท
๗๔. คุณจิราภรณ์ เกียรติไพบูลย์	๓๐๐ บาท
๗๕. คุณปณิชา บุษราคัมตระกูล	๓๐๐ บาท
๗๖. คุณวิไล บุษราคัมตระกูล	๓๐๐ บาท
๗๗. คุณแม่ชีวิไล อมรวาทิ	๓๐๐ บาท

๗๘. คุณวิษณุ สุภานันท์	๒๔๐ บาท
๗๙. คุณสุรณี ทองเกษม	๒๐๐ บาท
๘๐. คุณนราสรรค์ ตันติยาภรณ์เจริญ	๒๐๐ บาท
๘๑. คุณพิมพ์ศิริ ลายทอง	๒๐๐ บาท
๘๒. คุณอัมชณา โสดา	๒๐๐ บาท
๘๓. คุณทัศนีย์ เลิศโชติกุล	๒๐๐ บาท
๘๔. คุณสุวิมล ชีวรงค์	๒๐๐ บาท
๘๕. อาจารย์ชนเดช เพ็ญทวี	๒๐๐ บาท
๘๖. คุณจงกลณี วิทยสหมณี	๒๐๐ บาท
๘๗. คุณรัตนาพร เจริญพงศ์	๒๐๐ บาท
๘๘. คุณกัณธิมา บุญลือ	๒๐๐ บาท
๘๙. คุณสุชีราภรณ์ บริสุทธิ์ อุทิศส่วนกุศลให้ คุณพ่อมหาวรรณนิมิตร บริสุทธิ์	๒๐๐ บาท
๙๐. คุณสมคิด บุญมา	๑๖๐ บาท
๙๑. คุณก่อพงษ์ - คุณสุภารัตน์ อมรพิทักษ์พันธ์	๑๐๐ บาท
๙๒. คุณสมหมาย พสุธานันท์	๑๐๐ บาท
๙๓. คุณจรูญ ดิษเกษม	๑๐๐ บาท
๙๔. คุณเสาวนีย์ เตชะเสนีย์	๑๐๐ บาท
๙๕. คุณชญทิพย์ นีรันครรัฐโชค	๑๐๐ บาท
๙๖. พอ.สุนทร คงเจริญหลาย	๑๐๐ บาท
๙๗. คุณอารีพร ลาวัลย์ประเสริฐ	๑๐๐ บาท
๙๘. คุณผาสุก กฤษณสมิต	๑๐๐ บาท
๙๙. คุณนวพร ทองศรีเพชร	๕๐ บาท
๑๐๐. คุณจุฑาทิพย์ แก้วดอนรี	๕๐ บาท

