

จำแนกภวชนะ ๒๙ และภวังคจิต ๑๙ โดยบุคคล และภุมิ

ภวชนะ ๒๙

ภวังคจิต ๑๙

บุคคล ๘

ภุมิ ๓๐ ภุมิ (เว้นอัสถุญสัตว์ภุมิ ๑)

ช ทิ.ส. ๔ วิจิ.ส. ๑
 เกิดขึ้นแก่บุพฤษน ๔
 เกิดได้ในภุมิ ๒๕ ภุมิ
 (ภว.๑๑ รูป.๑๐ อรูป.๔
 ตามสมควรแก่บุคคล)

ช ทิ.วิป. ๔ อุต.ส. ๑
 เกิดขึ้นแก่บุคคล ๗
 (ป.๔ ผลเสกข.๓)
 เกิดได้ในภุมิ ๓๐ ภุมิ
 (ตามสมควรแก่บุคคล)

ช โทษชนะ ๒
 เกิดขึ้นแก่บุคคล ๖
 (ป.๔ ผลเบื่องต่ำ ๒)
 เกิดได้ในภวภุมิ ๑๑
 (ตามสมควรแก่บุคคล)

ช หลิตุปบาทชนะ ๑
 เกิดขึ้นแก่พระอรหันต์เท่านั้น
 เกิดได้ในภุมิ ๒๒ ภุมิ
 (ภวสุ.๗ รูป.๑๕ [-อัสถุ.๑])

ช มหาภุคตชนะ ๘
 เกิดขึ้นแก่บุคคล ๗
 (ป.๔ ผลเสกข.๓)
 เกิดได้ในภุมิ ๓๐ ภุมิ [-อัสถุ.๑]

ช มหาภิกขยานชนะ ๘
 เกิดขึ้นแก่พระอรหันต์เท่านั้น
 เกิดได้ในภุมิ ๒๖ ภุมิ
 (ภวสุ.๗ รูป.๑๕ [-อัสถุ.๑] อรูป.๔)

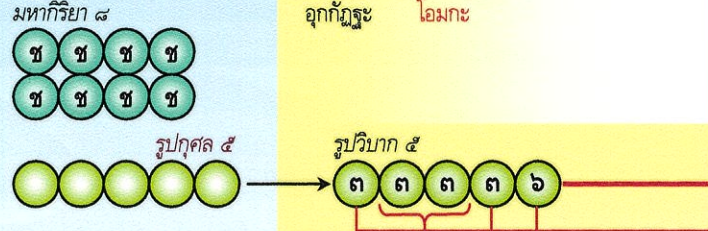
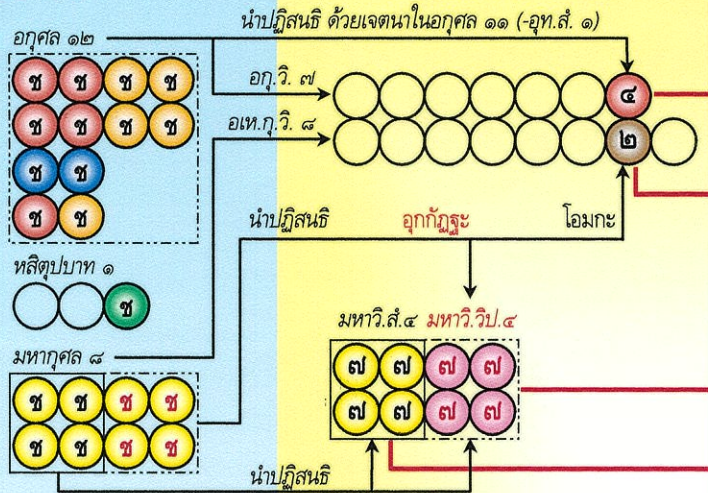

- ทุกตือเหตุบุคคล ๑
- สุดตือเหตุบุคคล ๑
- ทวิเหตุบุคคล ๑
- ติเหตุบุคคล ๕
 - ติเหตุบุพฤษน ๑
 - อริยผลบุคคล ๔

- ติเหตุบุคคล ๕
 - ติเหตุบุ.๑ อริย.๔
 - ติเหตุบุ.๑ อริย.๔
 - ติเหตุบุ.๑ อริย.๔
 - ติเหตุบุ.๑ อริย.๔
 - ติเหตุบุ.๑ อริย.๔
- อนาพ.๑ อรพ.๑

- อภายภุมิ ๔
- มนุสสภุมิ ๑
- จาดุมมหาราชิกภุมิ ๑
- ภวสุคติภุมิ ๗

- รูปภุมิ ๑๕ (เว้นอัสถุ.๑)
- ปฐมฌานภุมิ ๓
- ทุติยฌานภุมิ ๓
- ตติยฌานภุมิ ๓
- เวทฬผลภุมิ ๑
- สุทธาวาสภุมิ ๕

ภวภวังค์ ๑๐ บุคคล ๘
 ภวภุมิ ๑๑
 - ภวอุเบกขาภวังค์ ๖
 บุคคล ๘ ภวภุมิ ๑๑
 - ภวโสมนัสภวังค์ ๔
 บุคคล ๖ ภวสุคติภุมิ ๗

รูปภวังค์ ๕ บุคคล ๕
 รูปภุมิ ๑๕ (เว้นอัสถุ.๑)

จตตถฌานภุมิ ๖

อรูปภวังค์ ๔ บุคคล ๕
 อรูปภุมิ ๔

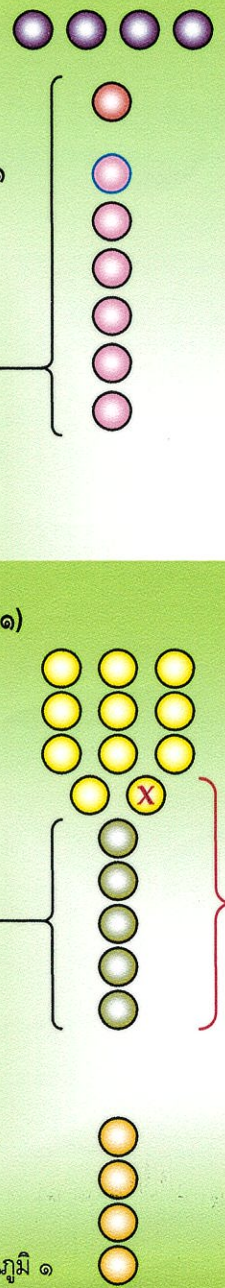

บุคคล ๑๒

รวม วิธีมุตตจิต ๑๙

ภุมิ ๓๑

ติเหตุกปุถุชน	โสตาปัตติผลบุคคล	๘	<p>อรุปาวจรวิปากจิต ๔</p>	๑	เนวส์ัญญาเนวส์ัญญาตนภุมิ	<p>อรุภุมิ ๔</p>			
สกทาคามีมรรคบุคคล	สกทาคามีผลบุคคล	๘		๑	อาภิกญัจญญายตนภุมิ				
อนาคามีมรรคบุคคล	อนาคามีผลบุคคล	๘		๑	วิญญาถัญญายตนภุมิ				
อรรหัตตมรรคบุคคล	อรรหัตตผลบุคคล	๘		๑	อากาสาัญญายตนภุมิ				
อนาคามีผลบุคคล	อรรหัตตผลบุคคล	๓	<p>อรุปาวจรวิปากจิต ๔ จตฺตถฆาณภุมิ ๗</p> <p>ปฐมฆาณภุมิ ๓ ทุตยฆาณภุมิ ๓ ตติยฆาณภุมิ ๓</p> <p>สุทธาวาสภุมิ ๕</p>	๑	อกนิฐภุมิ	<p>รุภุมิ ๑๖</p>			
อรรหัตตมรรคบุคคล	อรรหัตตผลบุคคล	๓		๑	สุทส์สิภุมิ				
		๓		๑	สุทส์สาภุมิ				
		๓		๑	อตัปปภุมิ				
		๓		๑	อวิหาภุมิ				
					สุคตือเหตุกบุคคล				
ติเหตุกปุถุชน	โสตาปัตติมรรคบุคคล	โสตาปัตติผลบุคคล	๙		๑	เวทป์ปลาภุมิ	อัสัญญัตตตภุมิ	รุภปฏิบัติสนธิ	
สกทาคามีมรรคบุคคล	สกทาคามีผลบุคคล	๙	๑		ปริตตสุภุมิ	อัปปมาณสุภุมิ	สุภกัณหาภุมิ		
อนาคามีมรรคบุคคล	อนาคามีผลบุคคล	๙	๓		ปริตตภาภุมิ	อัปปมาณภาภุมิ	อาภัสสรภุมิ		
อรรหัตตมรรคบุคคล	อรรหัตตผลบุคคล	๙	๑		พรหมปาริสังฆาภุมิ	พรหมบุโรหิตาภุมิ	มหาพรหมาภุมิ		
ทวิเหตุกบุคคล	โสตาปัตติมรรคบุคคล	โสตาปัตติผลบุคคล	๑๐	<p>มหาวิปากจิต ๘</p> <p>ญาณ. สัม. ญาณ. วิป.</p>	๘	ปรนนิมิตวสวัตตีภุมิ	<p>กามภุมิ ๑๑</p>		
ติเหตุกปุถุชน	สกทาคามีมรรคบุคคล	สกทาคามีผลบุคคล	๑๐		๘	นิมมานรตีภุมิ			
อนาคามีมรรคบุคคล	อนาคามีผลบุคคล	๑๐	๘		ดุสิตาภุมิ				
อรรหัตตมรรคบุคคล	อรรหัตตผลบุคคล	๑๐	๘		ยามาภุมิ				
		๑๐	๘		ดาวตังสาภุมิ				
ในมนุสสภุมิ และ จาตุมหาราชิกาภุมิ			๑๑	๙	จาตุมมหาราชิกาภุมิ	<p>กามสุคตภุมิ ๗</p>			
เพิ่ม สุคตือเหตุกบุคคล ด้วย รวมเป็น ๑๑ บุคคล			๑๑	๙	มนุสสภุมิ				
บุคคลตือเหตุกบุคคล			๑	๑	นิริยภุมิ	เปตติวิสัยภุมิ	อสุรภุมิ	ติรัจจาณภุมิ	อบายภุมิ ๔

ตารางที่ ๑ จำแนก บุคคล โดยภูมิ,ภวังค์,ชวนะ,ตทาร์มมณจิต

บุคคล ๘	ภูมิ ๓๐ (เว้นอสัญญ ๑)	ภวังคจิต ๑๙	กามชวนะจิต ๒๙	ตทาร์มมณจิต
ทุกตือเหตุบุคคล	อบายภูมิ ๔	อุ.สัน.อุ.วิ ๑ (ณ-)	อ.ญ. ๑๒, ม.ญ. ๘	สันตี. ๓ *
สุคตือเหตุบุคคล	มนุสสภูมิ ๑, จาตุม ๑	อุ.สัน.ญ.วิ ๑ (ณ+)		} สันตี. ๓, มหาวิ.วิป ๔ *
ทวิเหตุบุคคล	กามสุคติภูมิ ๗	กามทวิเหตุก. ๔ (วิ.วิป ๔)		
ดิเหตุบุคคล	กามสุคติภูมิ ๗	กามดิเหตุก. ๔ (วิ.สัน ๔)	อ.ญ. ๑๒, ม.ญ. ๘	สันตี. ๓, มหา.วิ ๘ *
	รูปภูมิ ๑๐ (เว้นอสัญญ ๑, สุท ๕)	รูปภวังคจิต ๕	อ.ญ. ๑๐ (-โท.๒), ม.ญ. ๘	X
	อรุภูมิ ๔ (อติวิญ, วิญ)	อรุภวังคจิต ๔		
โสตาบันผล	กามสุคติภูมิ ๗	กามดิเหตุก. ๔ (วิ.สัน ๔)	ในกามสุ.๗ ได้ ๑๕ คือ ทวิ.วิป ๔, โท. ๒, อุท. ๑ ม.ญ. ๘	X
	รูปภูมิ ๑๐ (เว้นอสัญญ ๑, สุท ๕)	รูปภวังคจิต ๕		
	อรุภูมิ ๔ (อติวิญ, วิญ)	อรุภวังคจิต ๔		
สกทาคามีผล	กามสุคติภูมิ ๗	กามดิเหตุก. ๔ (วิ.สัน ๔)	ในรูป-อรุ. ได้ ๑๓ คือ ทวิ.วิป ๔, อุท. ๑, ม.ญ. ๘	X
	รูปภูมิ ๑๐ (เว้นอสัญญ ๑, สุท ๕)	รูปภวังคจิต ๕		
	อรุภูมิ ๔ (อติวิญ, วิญ)	อรุภวังคจิต ๔		
อนาคามีผล	กามสุคติภูมิ ๗	กามดิเหตุก. ๔ (วิ.สัน ๔)	กามชวนะ ๑๓ คือ ทวิ.วิป ๔, อุท. ๑ ม.ญ. ๘	X
	รูปภูมิ ๑๕ (เว้นอสัญญ ๑)	รูปภวังคจิต ๕		
	อรุภูมิ ๔ (อติวิญ, วิญ)	อรุภวังคจิต ๔		
อรหัตตผล	กามสุคติภูมิ ๗	กามดิเหตุก. ๔ (วิ.สัน ๔)	กามกริยาชวนะ ๙ คือ หสิ ๑ มหา กิ. ๘	X
	รูปภูมิ ๑๕ (เว้นอสัญญ ๑)	รูปภวังคจิต ๕		
	อรุภูมิ ๔ (อติวิญ, วิญ)	อรุภวังคจิต ๔		

ข้อควรจำ

- ในบุคคล, ภูมิ ถ้าไม่ระบุภูมิ ให้ตอบรวมทั้งกามดิ ก. ๔, รูป ก. ๕ และ อรูป ก. ๔ ตามสมควรแก่ประเภทวิถี
- ในภวังคจิต รูปภวังคจิต ๕ คือ รูปาวจรวิปากจิต ๕ แล้วแต่ ฌาน อรูปภวังคจิต ๔ คือ อรูปวิปากจิต ๔ แล้วแต่ ฌาน ในกามภวังคจิต ๑๐ แบ่งตามเวทนาได้แก่ กามอุเบกขาภวังคจิต ๖, กามโสมนัสภวังคจิต ๔

* อาคันตภวังค์ ในอติมหัน, อติวิญ มี ๕ ดวง เว้น อุ.สัน.อุ.วิ.๑, ในมหัน, วิญ มี ๖ ดวง คือ ณ -, ณ +, ม.วิ อุ. ๔

ถ้ากำหนดอารมณ์ชนิดใดชนิดหนึ่งใน ๓ อารมณ์ ต้องจำแนกตทาร์มมณจิตตามอารมณ์ด้วย เช่น

อนิฏฐารมณ์ (ไม่ดี) คือ อุเบกขาตทาร์มมณจิต ๑ ได้แก่ อุ.สัน.อุ.วิ. ๑ (ณ -)

อิฏฐัมผัสตทาร์มมณ (ดีธรรมดา) คือ อุเบกขาตทาร์มมณจิต ๕ ได้แก่ อุ.สัน.ญ.วิ. ๑ (ณ +), ม.วิ อุ. ๔

อติอิฏฐารมณ์ (ดียิ่ง) คือ โสมนัสตทาร์มมณจิต ๕ ได้แก่ โสมนัสสันตริณจิต ๑ ม.วิ โส ๔

พระอรหันต์รับอารมณ์(เวทนา)ใด กริยาชวนะต้องเป็นไปตามเวทนานั้นด้วย

- ในตทาร์มมณจิต ตทาร์มมณจิต ต้องสัมพันธ์กับสันตริณจิตในวิถีและอารมณ์ในวิถีเสมอ ให้ดูที่เวทนา

ภวังคจิต ๑๙ ดวง อุเบกขาสันตริณอกุศลวิปากจิต (ณ) ทุกตือเหตุบุคคล
อุเบกขาสันตริณอกุศลวิปากจิต (ณ) สุคตือเหตุบุคคล

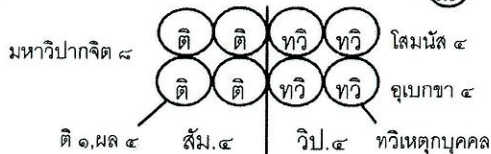
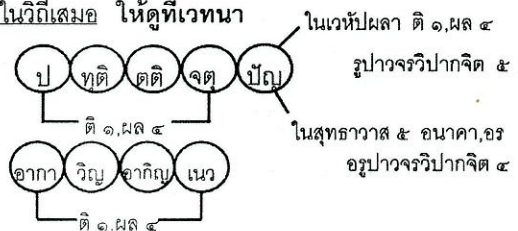

ในเวทูปปลา ติ ๑, ผล ๘
รูปาวจรวิปากจิต ๕
ในสุทธาวาส ๕ อนาคา, ออ
อรุรูปาวจรวิปากจิต ๔

ตารางที่ ๒ จำแนก ภูมิ โดย บุคคล,ภวังคจิต,อารมณ์ของภวังคจิต

	ภูมิ	บุคคล	ภวังคจิต	อารมณ์ของภวังคจิต			
อธิบายภูมิ ๔	นรก	ทุกคือเหตุก	ณ -	มีอารมณ์ ๖ ที่เรียกว่า กรรมอารมณ์ กรรมนิมิตอารมณ์ หรือ คตินิมิตอารมณ์ ที่ได้รับมาจาก จหาวิกรมรณาสันนขณะ ในภพก่อน เมื่อใกล้จะตายเป็นอารมณ์			
	เดรัจฉาน						
	เปรต						
	อสุรกาย						
มนุษย์ภูมิ ๑	มนุษย์ภูมิ	บุคคล๗ (เว้นทุกคติ)	ณ+ ม.วิ ๔ (สี่๔+วิป๔)				
เทวภูมิ ๖	จาตุมหาราชิกา	บุคคล๖ (เว้นทุ,สุ)	ม.วิ ๔ (สี่๔+วิป๔)				
	ดาวดึงส์						
	ยามา						
	ดุสิตา						
	นิมมานรดี						
ปรนิมมิตวสวัตตี							
ปฐมฌานภูมิ ๓	ปาริสุทธิ	ติ๑, ผล๔	รูปปฐมฌาน ก. ๑	มีบัญญัติกรรมนิมิตธรรมารมณ์ อันเนื่องด้วยกรรมฐาน ๒๕ คือ กสิณบัญญัติ ๑๐ อสุภบัญญัติ ๑๐ โภจนาบัญญัติ ๑ อานาปานบัญญัติ ๑ สัตถบัญญัติ ๓ (เว้นมัชฌิคตสัตถบัญญัติ)			
	ถูกทำลายด้วย (ไฟ, น้ำ, ลม)				ปุโรหิตา		
	มหัพพม						
ทุติยฌานภูมิ ๓	ปริตตภา		รูปทุติ, ทุติยฌาน ก. ๒		มีบัญญัติกรรมนิมิตธรรมารมณ์ อันเนื่องด้วยกรรมฐาน ๑๔ คือ กสิณบัญญัติ ๑๐ อานาปานบัญญัติ ๑ ปิยมนาปัสตวบัญญัติ ๑ ทุกขิตสัตถบัญญัติ ๑ สุขิตสัตถบัญญัติ ๑		
	ถูกทำลายด้วย (น้ำ, ลม)					อัปมาณภา	
	จางัสสรา						
ตติยฌานภูมิ ๓	ปริตตาสภา		รูปจตุตถฌาน ก. ๑			มีบัญญัติกรรมนิมิตธรรมารมณ์ อันเนื่องด้วยกรรมฐาน ๑๒ คือ กสิณบัญญัติ ๑๐, อานาปานบัญญัติ ๑ มัชฌิคตสัตถบัญญัติ ๑	
	ถูกทำลายด้วย (ลม)						อัปมาณาสภา
	สุกกินหา						
ปุถุชนภวัคคะ →	เวหนูปผลา		อนามล, อรมล				รูปปัฏญจมาณ ก. ๑
	จตุตถฌานภูมิ ๖	อวิหา (สัท)		มีบัญญัติกรรมนิมิตธรรมารมณ์ อันเนื่องด้วยกรรมฐาน ๑๒ คือ กสิณบัญญัติ ๑๐, อานาปานบัญญัติ ๑ มัชฌิคตสัตถบัญญัติ ๑			
		อติปปา (วิริ)					
		สุท. ๕					
		สุทัสสา (สติ)					
สุทัสสี (สมา)							
อภินิฏฐ (ปัญญา)							
อริยภวัคคะ →							
อรูปภูมิ ๔	อากาสาณัญจายตน	ติ๑, ผล๔	อากาสาณัญจายตน ก. ๑		มีบัญญัติกรรมนิมิตธรรมารมณ์ อันเนื่องด้วย อรูปกรรมฐานคือ กสิณุคฆาภิมาภาสบัญญัติ		
	วิญญานัญจายตน		วิญญานัญจายตน ก. ๑		มีมหัคคตกรรมนิมิตธรรมารมณ์ อันเนื่องด้วย อรูปกรรมฐานคือ อากาสาณัญจายตนฌาน		
	อากิญจัญญายตน		อากิญจัญญายตน ก. ๑		มีบัญญัติกรรมนิมิตธรรมารมณ์ อันเนื่องด้วย อรูปกรรมฐานคือ นัตถิภาวบัญญัติ		
	เนวสัญญานาสัญญายตน		เนวสัญญานาสัญญายตน ก. ๑	มีมหัคคตกรรมนิมิตธรรมารมณ์ อันเนื่องด้วย อรูปกรรมฐานคือ อากิญจัญญายตนฌาน			
สัตถภวัคคะ →							

จักษุวาริก อติมหันตารมณีวิถี ประเภทที่ ๑

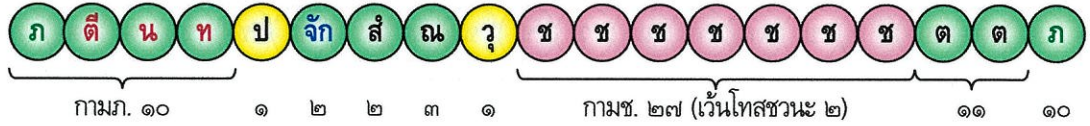

ว่าโดยบุคคล เกิดขึ้นแก่บุคคล ๘ จำพวก คือ ปุถุชน ๔ อริยผลบุคคล ๔ (สำหรับการเกิดขึ้นแห่งชวนะในบุคคลเหล่านั้น พึงทราบตามสมควรแก่บุคคลและภูมิ)

ว่าโดยภูมิ เกิดได้ในกามภูมิ ๑๑

ว่าโดยองค์ธรรมปรมัตถ์ ภาวักแรก และภาวักหลัง ได้แก่ กามภาวักจิต ๑๐ (แล้วแต่บุคคล) ส่วนวิถิจิตเหล่านั้น ได้แก่ ปัญจทวาราวชชนจิต ๑ จักขุวิญญาณจิต ๒ สัมปฏิจจนจิต ๒ สันตীরณจิต ๓ โภจวิญญาณจิต ๑ กามชวนะ ๒๗ (เว้นโทสชวนะ ๒) ตทารัมมณจิต ๑๑ (แล้วแต่ชนิดของรูปารมณ)

ว่าโดยอารมณ์ ภาวักแรกและภาวักหลัง มีอารมณ์ ๖ ที่เรียกว่า กรรมอารมณ์ กรรมนิมิตอารมณ์ หรือคตินิมิตอารมณ์ ที่ได้รับมาจากจทวาริกมรณาสันชวนะในภพก่อนเมื่อใกล้จะตายเป็นอารมณ์

สำหรับวิถิจิตทั้งหมดที่อยู่ในวิถีนี มีอดีวิญญู อัญญุมัชฌัตตะ หรืออนินญูรูปารมณ ที่เป็นปัจจุบัน คือ รูปารมณที่ดียิ่ง ดีธรรมดา หรือที่ไม่ดี ที่ปรากฏอยู่เฉพาะหน้าเป็นอารมณ์

ว่าโดยวัตถุ จักขุวิญญาณจิต ๒ อาศัยจักขุวัตถุเกิด

วิถิจิตที่เหลือทั้งหมด ภาวักแรก ภาวักหลัง อาศัยหทัยวัตถุเกิด

จักขุทวาริก อติมหันตารมณวิถึ ประเภทที่ ๒

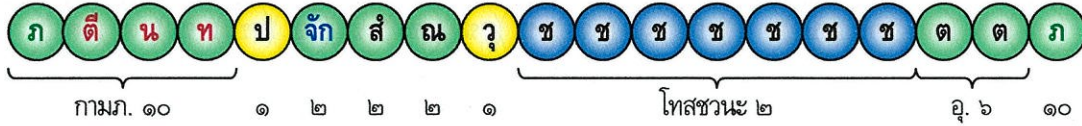

ว่าโดยบุคคล เกิดขึ้นแก่บุคคล ๖ จำพวก คือ ปุถุชน ๔ อริยผลบุคคลเบื้องต้น ๒ คือ พระโสดาบันบุคคล และพระสกทาคามีบุคคล

ว่าโดยภุมิ เกิดได้ในภามภุมิ ๑๑

ว่าโดยองค์ธรรมปรมาัตถ ภวังค์แรก และภวังค์หลัง ได้แก่ กามภวังคจิต ๑๐ (แล้วแต่บุคคล) ส่วนวิถึจิตเหล่านั้น ได้แก่ ปัญจทวาราวชชนจิต ๑ จักขุวิญญาณจิต ๒ สัมปฏิจจนจิต ๒ อุเบกขาสันตிரณจิต ๒ โภจจัพพนจิต ๑ โทสชวณะ ๒ อุเบกขาตทารัมณจิต ๖

ว่าโดยอารมณ ภวังค์แรกและภวังค์หลัง มีอารมณ ๖ ที่เรียกว่า กรรมอารมณ กรรมนิमितอารมณ หรือคตินิमितอารมณ ที่ได้รับมาจากจทวาริกมรณาสันชวณะในภพก่อนเมื่อใกล้จะตายเป็นอารมณ

สำหรับวิถึจิตทั้งหมดที่อยู่ในวิถึนี้ มีอิฏฐัมชฉัตตะ หรืออนิฏฐูรูปารมณ ที่เป็นปัจจุบัน คือ รูปารมณที่ดี ธรรมดา หรือรูปารมณที่ไม่ดี ที่ปรากฏอยู่เฉพาะหน้าเป็นอารมณ

ว่าโดยวัตถุ จักขุวิญญาณจิต ๒ อาคัยจักขุวัตถุเกิด

วิถึจิตที่เหลือทั้งหมด ภวังค์แรก ภวังค์หลัง อาคัยหทัยวัตถุเกิด

จักขุทวาริก อติมหันตารมณวิถึ ประเภทที่ ๓

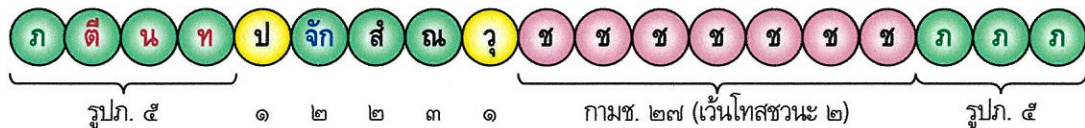

ว่าโดยบุคคล เกิดขึ้นแก่บุคคล ๕ จำพวก คือ ตีเหตุกปุณฺชน ๑ อริยผลบุคคล ๔ (การเกิดขึ้นแห่งชวณะในบุคคลนั้น ๆ พึงทราบตามสมควรแก่บุคคล)

ว่าโดยภูมิ เกิดได้ในรูปภูมิ ๑๕ (เว้นอสัญญัตตตภูมิ ๑)

ว่าโดยองค์ธรรมปรมัตถ์ ภาวรงค์แรก และภาวรงค์หลัง ได้แก่ รูปาวจรภาวรงค์จิต ๕

ส่วนวิถึจิตเหล่านั้น ได้แก่ ปัญจทวาราวชชนจิต ๑ จักขุวิญญาณจิต ๒ สัมปฏิจจนจิต ๒ สันตிரณจิต ๓ ไวกุลล์พพนจิต ๑ กามชวณะ ๒๗ (เว้นโทสชวณะ ๒)

ว่าโดยอารมณั ภาวรงค์แรกและภาวรงค์หลัง มีบัญญัติกรรมนิमितธัมมารมณอันเนื่องด้วยกรรมฐาน ๒๖ คือ กสิณบัญญัติ ๑๐ อสุภบัญญัติ ๑๐ โภกฺกฺกุลาสบัญญัติ ๑ อานาปานบัญญัติ ๑ หรือสัททบัญญัติ ๔ ที่ได้รับมาจากมโนทวาริกมรณาสันชวณะในภพก่อนเมื่อใกล้จะตายเป็นอารมณั

สำหรับวิถึจิตทั้งหมดที่อยู่ในวิถึนี้ มีอธิกฺกุละ อิกฺกุลฺลมัชฌตตะ หรืออนิกฺกุลฺลรูปารมณั ที่เป็นปัจจุบัน คือ รูปารมณัที่ดียิ่ง ดีธรรมดา หรือที่ไม่ดี ที่ปรากฏอยู่เฉพาะหน้าเป็นอารมณั

ว่าโดยวัตถุ จักขุวิญญาณจิต ๒ อาคัยจักขุวัตถุเกิด

วิถึจิตที่เหลือทั้งหมด ภาวรงค์แรก ภาวรงค์หลัง อาคัยหทัยวัตถุเกิด

จักขุทวาริก อติมหันตารมณวิถึ ประเภทที่ ๔

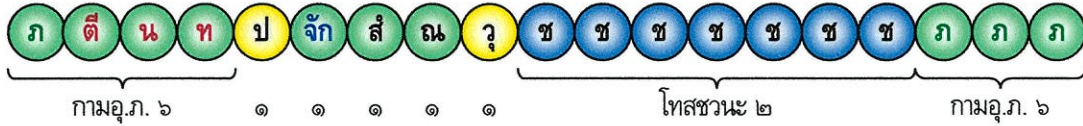

ว่าโดยบุคคล เกิดขึ้นแก่บุคคล ๖ จำพวก คือ ปุถุชน ๔ อริยผลบุคคลเบื้องต้น ๒ คือ พระโสดาบันบุคคล และพระสกทาคามีบุคคล

ว่าโดยภุมิ เกิดได้ในกามภุมิ ๑๑

ว่าโดยองค์ธรรมปรมัตถ์ ภวังค์แรก และภวังค์หลัง ได้แก่ กามอุเบกขากว้างจิต ๖ ส่วนวิถึจิตเหล่านั้น ได้แก่ ปญฺจทวาราวชชนจิต ๑ กุศลวิปากจักขุวิญญาณจิต ๑ กุศลวิปากสัมปฏิจจนจิต ๑ โสมนัสสันตிரณจิต ๑ โวภูลัพพนจิต ๑ โทสชวณะ ๒

ว่าโดยอารมณั ภวังค์แรกและภวังค์หลัง มีอารมณั ๖ ที่เรียกว่า กรรมอารมณั กรรมนิมิตอารมณั หรือคตินิมิตอารมณั ที่ได้รับมาจากจทวาริกมรณาสันนชวณะในภพก่อนเมื่อใกล้จะตายเป็นอารมณั

สำหรับวิถึจิตทั้งหมดที่อยู่ในวิถึนี้ มีคติภูมิจรูปารมณัที่เป็นปัจจุบัน คือ รูปารมณัที่ดียิ่ง ที่ปรากฏอยู่เฉพาะหน้าเป็นอารมณั

ว่าโดยวัตถุ กุศลวิปากจักขุวิญญาณจิต ๑ อาคัยจักขุวัตถุเกิด

วิถึจิตที่เหลือทั้งหมด ภวังค์แรก ภวังค์หลัง อาคัยหทัยวัตถุเกิด

จักขุทวาริก อติมหันตารมณวิถึ ประเภทที่ ๕

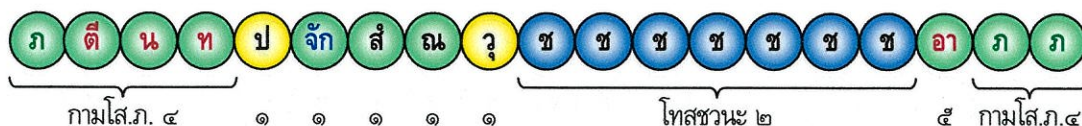

ว่าโดยบุคคล เกิดขึ้นแก่บุคคล ๔ จำพวก คือ ทวิเหตุกบุคคล ๑ ตติเหตุกบุณฺชน ๑ โสตาบัน-
บุคคล ๑ สกทาคามีบุคคล ๑

ว่าโดยภูมิ เกิดได้ในกามสุคติภูมิ ๗

ว่าโดยองค์ธรรมปรมัตถ์ ภาวักแรก และภาวักหลัง ได้แก่ กามโสมนัสภาวักจิต ๔

จิตที่ทำหน้าที่อาคันตูกภาวัก ได้แก่ กามอุเบกขาภาวักจิต ๕ (เวณอุเบกขาสันตிரนอกุศลวิปากจิต ๑)

ส่วนวิถึจิตเหล่านั้น ได้แก่ ปญฺจทวาราวชชนจิต ๑ กุศลวิปากจักขุวิญญาณจิต ๑ กุศลวิปากสัมปฏิจจนจิต ๑
โสมนัสสันตிரณจิต ๑ โวภูฐัพพนจิต ๑ โทสชวณะ ๒

ว่าโดยอารมณ์ ภาวักแรกและภาวักหลัง มีอารมณ์ ๖ ที่เรียกว่า กรรมอารมณ์ กรรมนิมิตอารมณ์
หรือคตินิมิตอารมณ์ ที่ได้รับมาจากจทวาริกมรณาสันนชวณะในภพก่อนเมื่อใกล้จะตายเป็นอารมณ์

จิตที่ทำหน้าที่อาคันตูกภาวักนั้นมีอารมณ์ ๖ อย่างใดอย่างหนึ่งที่เป็นกามธรรม ซึ่งเคยมีชำนาญมาแล้วใน
ภพนี้เป็นอารมณ์

สำหรับวิถึจิตทั้งหมดที่อยู่ในวิถึนี้ มีอติภูฏฐูปารมณที่ในปัจจุบัน คือ รูปารมณที่ดียิ่ง ที่ปรากฏอยู่เฉพาะ
หน้าเป็นอารมณ์

ว่าโดยวัตถุ กุศลวิปากจักขุวิญญาณจิต ๑ อาคัยจักขุวัตถุเกิด

วิถึจิตที่เหลือทั้งหมด ภาวักแรก ภาวักหลัง และจิตที่ทำหน้าที่อาคันตูกภาวัก อาคัยหทัยวัตถุเกิด

จักขุทวาริก มหันตารมณวิถึ ประเภทที่ ๑ และ ประเภทที่ ๔

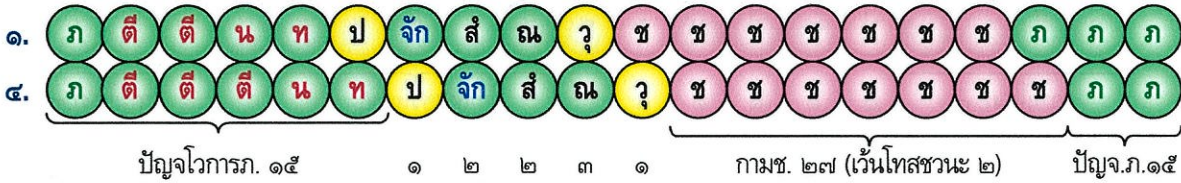

ว่าโดยบุคคล เกิดขึ้นแก่บุคคล ๘ จำพวก คือ ปุณฺชน ๔ อริยผลบุคคล ๔ (สำหรับการเกิดขึ้นแห่งชวนะนั้น แล้วแต่บุคคลและภูมิ)

ว่าโดยภูมิ เกิดได้ในปัญจโวการภูมิ ๒๖ คือ กามภูมิ ๑๑ รูปภูมิ ๑๕ (เว้นอสัญญัตตตภูมิ ๑)

ว่าโดยองค์ธรรมปรมาตถ์ ภาวค์แรก และภาวค์หลัง ได้แก่ ปัญจโวการภาวค์จิต ๑๕ (แล้วแต่บุคคล)

ส่วนวิถึจิตเหล่านั้น ได้แก่ ปัญจทวาราวชชนจิต ๑ จักขุวิญญานจิต ๒ สัมปฏิจจนจิต ๒ สันตีรณจิต ๓ โวภูลััพพนจิต ๑ กามชวนะ ๒๗ (เว้นโทสชวนะ ๒)

ว่าโดยอารมณ ภาวค์แรกและภาวค์หลัง ที่เป็นกามภาวค์จิต ๑๐ มีอารมณ ๖ ที่เรียกว่า กรรมอารมณ กรรมนิมิตอารมณ หรือคตินิมิตอารมณ ที่ได้รับมาจากทวาริกมรณาสันนชวนะในภวก่อนเมื่อใกล้จะตายเป็นอารมณ

ส่วนที่เป็นรูปภาวค์จิต ๕ นั้น มีบัญญัติกรรมนิมิตธรรมารมณอันเนื่องด้วยกรรมฐาน ๒๖ คือ กสิณบัญญัติ ๑๐ อสุภบัญญัติ ๑๐ โภกฺขุสสบัญญัติ ๑ อานาปานบัญญัติ ๑ หรือสัตตบัญญัติ ๔ ที่ได้รับมาจากมโนทวาริกมรณาสันนชวนะในภวก่อนเมื่อใกล้จะตายเป็นอารมณ

สำหรับวิถึจิตทั้งหมดที่อยู่ในวิถึนี้ มีอติวิญญู อิกฺขุสสฉตตตะ หรืออนิญญูรูปารมณ ที่เป็นปัจจุบัน คือ รูปารมณที่ดียง ดีธรรมดา หรือที่ไม่ดี ที่ปรากฏอยู่เฉพาะหน้าเป็นอารมณ

ว่าโดยวัตถุ จักขุวิญญานจิต ๒ อาคัยจักขุวัตถุเกิด
วิถึจิตที่เหลือทั้งหมด ภาวค์แรก ภาวค์หลัง อาคัยหทัยวัตถุเกิด

จักขุทวาริก มหันตารมณวิถึ ประเภทที่ ๒ และ ประเภทที่ ๕

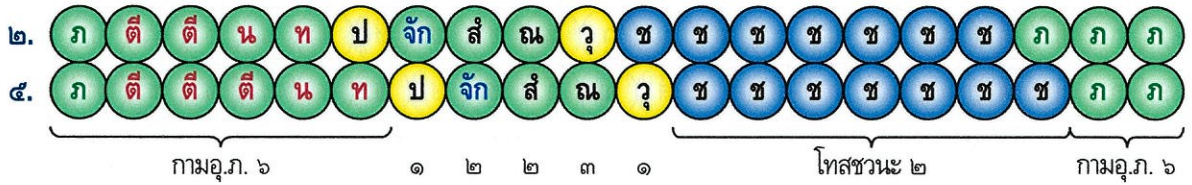

ว่าโดยบุคคล เกิดขึ้นแก่บุคคล ๖ จำพวก คือ ปุณฺชน ๔ อริยผลบุคคลเบื้องต้น ๒

ว่าโดยภุมิ เกิดได้ในกามภุมิ ๑๑

ว่าโดยองค์ธรรมปรมาตฺถ์ ภวังค์แรก และภวังค์หลัง ได้แก่ กามอุเบกขาภวังคจิต ๖ (แล้วแต่บุคคล)

ส่วนวิถึจิตเหล่านั้น ได้แก่ ปัญจทวาราวชชนจิต ๑ จักขุวิญญาณจิต ๒ สัมปฏิจจนจิต ๒ สันตึรณจิต ๓ ไภฏฐัพพนจิต ๑ โทสชวนะ ๒

ว่าโดยอารมณั ภวังค์แรกและภวังค์หลัง มีอารมณั ๖ ที่เรียกว่า กรรมอารมณั กรรมนิมิตอารมณั หรือคตินิมิตอารมณั ที่ได้รับมาจากจทวาริกมรณาสันนชวนะในภพก่อนเมื่อใกล้จะตายเป็นอารมณั

สำหรับวิถึจิตทั้งหมดที่อยู่ในวิถึนี้ มีอดีตวิญญูชะ อวิญญูชะ หรืออนิญญูรูปารมณั ที่เป็นปัจจุบัน คือ รูปารมณัที่ดียิ่ง ดิธรรมดา หรือที่ไม่ดี ที่ปรากฏอยู่เฉพาะหน้าเป็นอารมณั

ว่าโดยวัตถุ จักขุวิญญาณจิต ๒ อาคัยจักขุวัตถุเกิด

วิถึจิตที่เหลือทั้งหมด ภวังค์แรก ภวังค์หลัง อาคัยหทัยวัตถุเกิด

จักขุทวาริก มหันตารมณวิถึ ประเภทที่ ๓ และ ประเภทที่ ๖

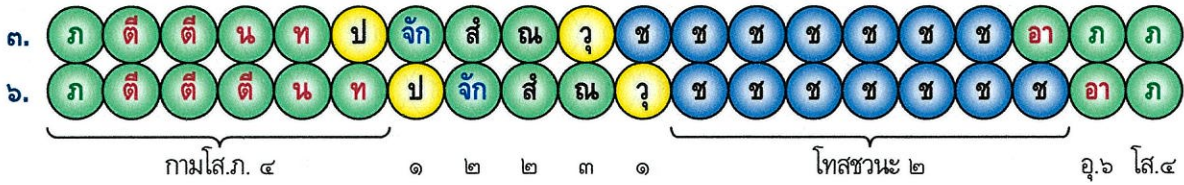

ว่าโดยบุคคล เกิดขึ้นแก่บุคคล ๔ จำพวก คือ ทวิเหตุกบุคคล ๑ ตีเหตุกบุณฺชน ๑ โสตาบันบุคคล

๑ สกทาคามีบุคคล ๑

ว่าโดยภูมิ เกิดได้ในกามสุคติภูมิ ๗

ว่าโดยองค์ธรรมปรมาตถ์ ภาวรงค์แรก และภาวรงค์หลัง ได้แก่ กามโสภนัสนภาวรงค์จิต ๔

จิตที่ทำหน้าที่อาคันตูกภาวรงค์นั้น ได้แก่ กามอุเบกขาภาวรงค์จิต ๖ (แล้วแต่อิฏฐุมัชฌัตตารมณหรืออนิฏฐารมณที่ตนกำลังได้รับอยู่)

ส่วนวิถีจิตเหล่านั้น ได้แก่ ปัญจทวาราวชชนจิต ๑ จักขุวิญญาณจิต ๒ สัมปฏิจจนจิต ๒ สันตีรณจิต ๓ โวภูลัพพนจิต ๑ โทสชวระ ๒

ว่าโดยอารมณ ภาวรงค์แรกและภาวรงค์หลัง มีอารมณ ๖ ที่เรียกว่า กรรมอารมณ กรรมนิमितอารมณ หรืออคตินิมิตอารมณ ที่ได้รับมาจากจทวาริกมรณาสันนชวระในภพก่อนเมื่อใกล้จะตายเป็นอารมณ

จิตที่ทำหน้าที่อาคันตูกภาวรงค์นั้น มีอารมณ ๖ อย่างใดอย่างหนึ่งที่เป็นกามธรรม ซึ่งเคยมีขานาญมาแล้วในภพนี้เป็นอารมณ

สำหรับวิถีจิตทั้งหมดที่อยู่ในวิถีนี้ มีอดีอิฏฐะ อิฏฐุมัชฌัตตะ หรืออนิฏฐูปารมณ ที่เป็นปัจจุบัน คือ รูปารมณที่ตียิ่ง ดีธรรมดา หรือที่ไม่ดี ที่ปรากฏอยู่เฉพาะหน้าเป็นอารมณ

ว่าโดยวัตถุ จักขุวิญญาณจิต ๒ อาคัยจักขุวัตถุเกิด

วิถีจิตที่เหลือทั้งหมด ภาวรงค์แรก ภาวรงค์หลัง และจิตที่ทำหน้าที่อาคันตูกภาวรงค์ อาคัยหทัยวัตถุเกิด

จักขุทวาริก ปริตตารมณวิถึ ประเภทที่ ๑ ถึง ประเภทที่ ๖

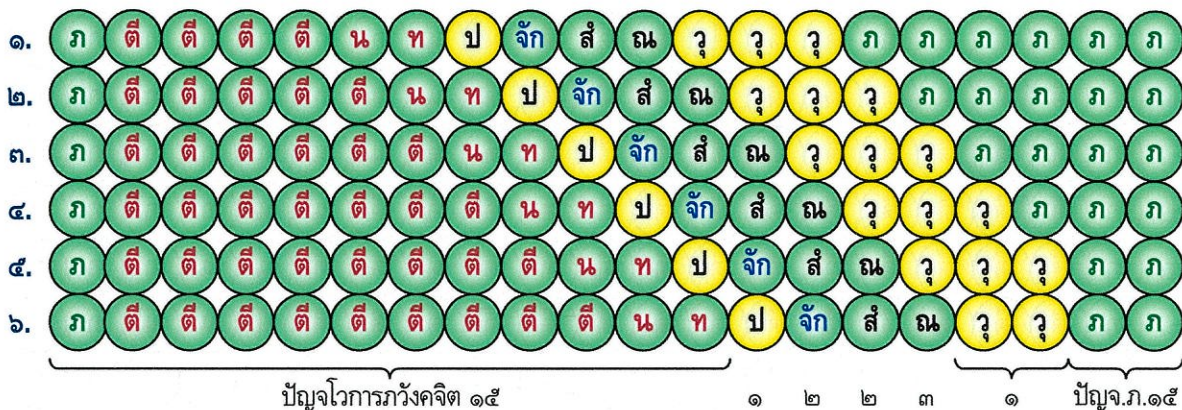

ว่าโดยบุคคล เกิดขึ้นแก่บุคคล ๘ จำพวก คือ บุุุุุุ ๔ อริยผลบุคคล ๔

ว่าโดยภุมิ เกิดได้ในปญจโวการภุมิ ๒๖ คือ กามภุมิ ๑๑ รูปภุมิ ๑๕ (เว้นอสัณญญัสตตภุมิ ๑)

ว่าโดยองค์ธรรมปรมัตถ์ ภวังค์แรก และภวังค์หลัง ได้แก่ ปญจโวการภวังคจิต ๑๕

ส่วนวิถึจิตเหล่านั้น ได้แก่ ปญจทวาราวชชนจิต ๑ จักขุวิญญานจิต ๒ สัมปฏิจจนจิต ๒ สันตีรณจิต ๓ โภจจัพพนจิต ๑ (ประเภทที่ ๑ ถึง ๕ เกิด ๓ ขณะ ส่วนประเภทที่ ๖ เกิด ๒ ขณะ)

ว่าโดยอารมณ์ ภวังค์แรกและภวังค์หลัง ที่เป็นกามภวังคจิต ๑๐ มีอารมณ์ ๖ ที่เรียกว่า กรรมอารมณ์ กรรมนิมิตอารมณ์ หรือคตินิมิตอารมณ์ ที่ได้รับมาจากจทวาริกมรณาสันนชวณะในภพก่อนเมื่อใกล้จะตายเป็นอารมณ์

ส่วนที่เป็นรูปภวังคจิต ๕ นั้น มีบัญญัติกรรมนิมิตธรรมารมณ์อันเนื่องด้วยกรรมฐาน ๒๖ คือ กสิณบัญญัติ ๑๐ อสุภบัญญัติ ๑๐ โภจจาสบัญญัติ ๑ อานาปานบัญญัติ ๑ หรือสัตวบัญญัติ ๔ ที่ได้รับมาจากมโนทวาริกมรณาสันนชวณะในภพก่อนเมื่อใกล้จะตายเป็นอารมณ์

สำหรับวิถึจิตทั้งหมดที่อยู่ในวิถึนี้ มีอติวิญญู อวิญญูมัจฉตตะ หรืออนิวิญญูรูปารมณ์ ที่เป็นปัจจุบัน คือ รูปารมณ์ที่ดียิ่ง ดิธรรมดา หรือที่ไม่ดี ที่ปรากฏอยู่เฉพาะหน้าเป็นอารมณ์

ว่าโดยวัตถุ จักขุวิญญานจิต ๒ อาศัยจักขุวัตถุเกิด

วิถึจิตที่เหลือทั้งหมด ภวังค์แรก ภวังค์หลัง อาศัยหทัยวัตถุเกิด

จักขุทวาริก อติปริตตารมณวิถี ประเภทที่ ๑ ถึง ประเภทที่ ๗

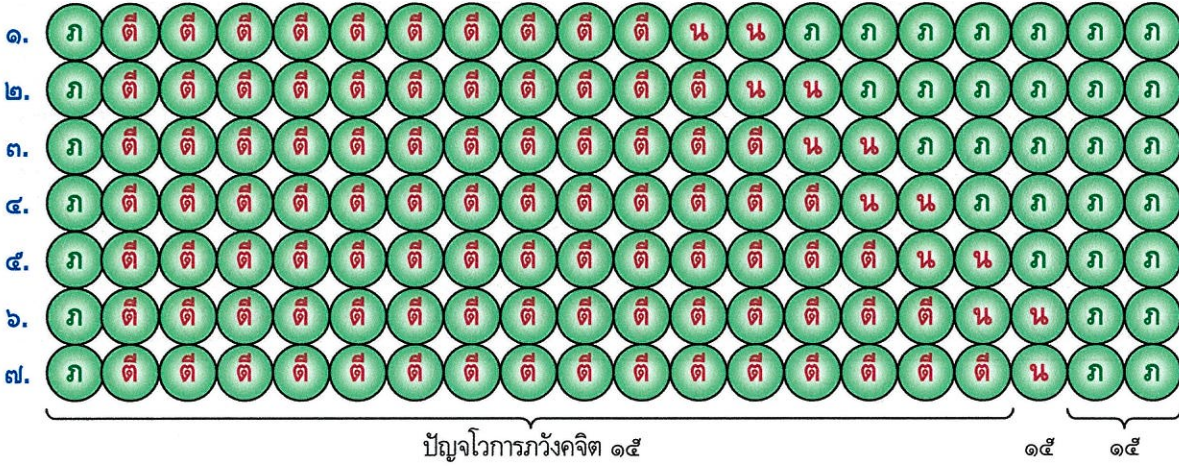

ว่าโดยบุคคล เกิดขึ้นแก่บุคคล ๘ จำพวก คือ ปุถุชน ๔ อริยผลบุคคล ๔

ว่าโดยภูมิ เกิดได้ในปัญญาโวการภูมิ ๒๖ คือ กามภูมิ ๑๑ รูปภูมิ ๑๕ (เว้นอัสถัญญัตตภูมิ ๑)

ว่าโดยองค์ธรรมปรมาัตถ์ ภวังค์ อติตตภวังค์ ภวังคจลนะ ได้แก่ ปัญญาโวการภวังคจิต ๑๕

ว่าโดยอารมณ์ ภวังค์ อติตตภวังค์ ภวังคจลนะ ที่เป็นกามภวังคจิต ๑๐ มีอารมณ์ ๖ ที่เรียกว่า กรรมอารมณ์ กรรมนิมิตอารมณ์ หรือคตินิมิตอารมณ์ ที่ได้รับมาจากจทวาริกมรณาสันนชวณะในภพก่อนเมื่อใกล้จะตายเป็นอารมณ์

ส่วนที่เป็นรูปภวังคจิต ๕ นั้น มีบัญญัติกรรมนิมิตธรรมารมณอันเนื่องด้วยกรรมฐาน ๒๖ คือ กสิณบัญญัติ ๑๐ อสุภบัญญัติ ๑๐ โภจนาบัญญัติ ๑ อานาปานบัญญัติ ๑ หรือสัตตวบัญญัติ ๔ ที่ได้รับมาจากมโนทวาริกมรณาสันนชวณะในภพก่อนเมื่อใกล้จะตายเป็นอารมณ์

ว่าโดยวัตถุ ภวังคจิตเหล่านี้อาศัยหทัยวัตถุเกิดทั้งสิ้น

อติตักคณวิธี ประเภทที่ ๑

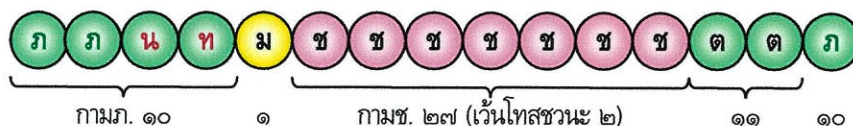

ว่าโดยบุคคล เกิดขึ้นแก่บุคคล ๘ จำพวก คือ ปุถุชน ๔ อริยผลบุคคล ๔ (สำหรับการเกิดขึ้นของชวณจิตแก่บุคคลเหล่านั้น พึงทราบตามสมควรแก่บุคคลและภูมิ)

ว่าโดยภูมิ เกิดได้ในกามภูมิ ๑๑

ว่าโดยองค์ธรรมปรมัตถ์ ภวังค์แรก และภวังค์หลัง ได้แก่ กามภวังคจิต ๑๐ (แล้วแต่บุคคล) ส่วนวิถิจิตเหล่านั้น ได้แก่ มโนทวาราวชชนจิต ๑ กามชวณจิต ๒๗ (เว้นโทษชวณจิต ๒) และตทารัมณจิต ๑๑ (แล้วแต่ชนิดของรูปารมณ)

ว่าโดยอารมณ์ ภวังค์แรกและภวังค์หลัง มีอารมณ์ ๖ ที่เรียกว่า กรรมอารมณ์ กรรมนิमितอารมณ์ หรือคตินิมิตอารมณ์ ที่ได้รับมาจากจทวาริกมรณาสันนชวณะในภพก่อนเมื่อใกล้จะตายเป็นอารมณ์

สำหรับวิถิจิตทั้งหมดที่อยู่ในวิธีนี้ มีอติวิภูตรูปารมณที่เป็นอติวิภูตรู้อิฏฐมัจฉัตตะ หรืออนิฏฐรูปารมณที่เป็นอติต คือ รูปารมณที่ดียิ่ง ดีธรรมดา หรือที่ไม่ดีเป็นอารมณ์

ว่าโดยวัตถุ ภวังค์แรก ภวังค์หลัง และวิถิจิตทั้งหมด อาศัยหทัยวัตถุเกิด

อดีตคคณวิธี ประเภทที่ ๒

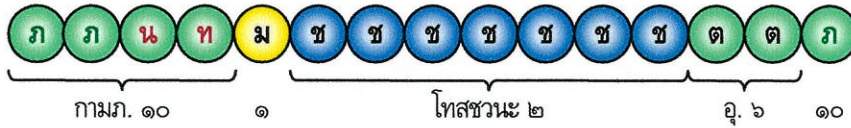

ว่าโดยบุคคล เกิดขึ้นแก่บุคคล ๖ จำพวก คือ บุณชน ๔ อริยผลบุคคลเบื้องต้น ๒ คือ พระโสดาบันบุคคล และพระสกทาคามีบุคคล

ว่าโดยภูมิ เกิดได้ในกามภูมิ ๑๑

ว่าโดยองค์กรรมปรมัตถ์ ภาวค์แรก และภาวค์หลัง ได้แก่ กามภาวคจิต ๑๐ (แล้วแต่บุคคล) ส่วนวิถิจิตเหล่านั้น ได้แก่ มโนทวาราวชชนจิต ๑ โทสชวจิต ๒ และอุเบกขาตทหรรम्मณจิต ๖

ว่าโดยอารมณ์ ภาวค์แรกและภาวค์หลัง มีอารมณ์ ๖ ที่เรียกว่า กรรมอารมณ์ กรรมนิमितอารมณ์ หรือคตินิमितอารมณ์ ที่ได้รับมาจากจทวาริกมรณาสันชวณะในภพก่อนเมื่อใกล้จะตายเป็นอารมณ์

สำหรับวิถิจิตทั้งหมดที่อยู่ในวิธีนี้ มีอติวิภูตูปารมณที่เป็นอวิภูตุมชฉัตตะ หรืออวิภูตูปารมณที่เป็นอดีต คือ รูปารมณที่ตีธรรมดา หรือที่ไม่ดีเป็นอารมณ์

ว่าโดยวัตถุ ภาวค์แรก ภาวค์หลัง และวิถิจิตทั้งหมด อาศัยหทัยวัตถุเกิด

อดีตคคหณวิธี ประเภทที่ ๓

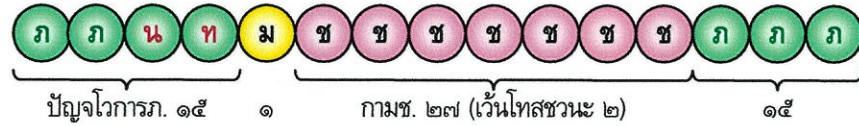

ว่าโดยบุคคล เกิดขึ้นแก่บุคคล ๘ จำพวก คือ ปุถุชน ๔ และอริยผลบุคคล ๔ (สำหรับการเกิดขึ้นแห่งชวณจิตแก่บุคคลเหล่านั้น พึงทราบตามสมควรแก่บุคคลและภูมิ)

ว่าโดยภูมิ เกิดได้ในปัญจโวการภูมิ ๒๖ คือ กามภูมิ ๑๑ รูปภูมิ ๑๕ (เว้นอสังขยภูมิตตภูมิ ๑)

ว่าโดยองค์ธรรมปรมัตถ์ ภาวค์แรก และภาวค์หลัง ได้แก่ ปัญจโวการภาวค์จิต ๑๕ คือ กามภาวค์จิต ๑๐ รูปภาวค์จิต ๕

ส่วนวิธีจิตเหล่านั้น ได้แก่ มโนทวาราวชชนจิต ๑ และกามชวณจิต ๒๗ (เว้นโทสชวณจิต ๒)

ว่าโดยอารมณ์ ภาวค์แรกและภาวค์หลัง ที่เป็นกามภาวค์จิต ๑๐ มีอารมณ์ ๖ ที่เรียกว่า กรรมอารมณ์ กรรมนิมิตอารมณ์ หรือคตินิมิตอารมณ์ ที่ได้รับมาจากจทวาริกมรณาสันนชวณะในภาพก่อนเมื่อใกล้จะตายเป็นอารมณ์

ส่วนที่เป็นรูปภาวค์จิต ๕ นั้น มีบัญญัติกรรมนิมิตธรรมอารมณ์อันเนื่องด้วยกรรมฐาน ๒๖ คือ กสิณบัญญัติ ๑๐ อสุภบัญญัติ ๑๐ โภจวิภวบัญญัติ ๑ อานาปานบัญญัติ ๑ หรือสัตตบัญญัติ ๔ ที่ได้รับมาจากมโนทวาริกมรณาสันนชวณะในภาพก่อนเมื่อใกล้จะตายเป็นอารมณ์

สำหรับวิธีจิตทั้งหมดที่อยู่ในวิธีนี้ ถ้าเกิดต่อจากจกขุทวาริกอติมหันตารมณวิธีที่เกิดในรูปภูมิ ๑๕ ก็มีอติวิภูตรูปารมณที่เป็นอติวิภูละ วิภูละมัจฉัตตะ หรืออนิภูตรูปารมณที่เป็นอดีต คือ รูปารมณที่ดียิ่ง ดีธรรมดา หรือที่ไม่ดีเป็นอารมณ์

ถ้าเกิดต่อจากจกขุทวาริกมหันตารมณวิธีที่เกิดในปัญจโวการภูมิ ๒๖ ก็มีวิภูตรูปารมณที่เป็นอติวิภูละ วิภูละมัจฉัตตะ หรืออนิภูตรูปารมณที่เป็นอดีต คือ รูปารมณที่ดียิ่ง ดีธรรมดา หรือที่ไม่ดีเป็นอารมณ์

ว่าโดยวัตถุ ภาวค์แรก ภาวค์หลัง และวิธีจิตทั้งหมด อาศัยหทัยวัตถุเกิด

อดีตคคหกณวิถี ประเภทที่ ๔

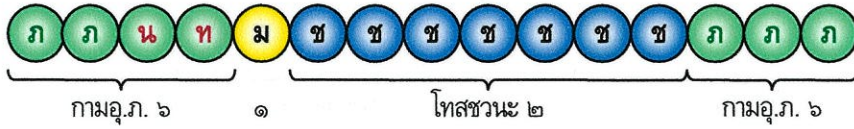

ว่าโดยบุคคล เกิดขึ้นแก่บุคคล ๖ จำพวก คือ ปุถุชน ๔ อริยผลบุคคลเบื้องต้น ๒

ว่าโดยภูมิ เกิดได้ในกามภูมิ ๑๑

ว่าโดยองค์ธรรมปรมาัตถ์ ภาวค์แรก และภาวค์หลัง ได้แก่ กามอุเบกขาภาวค์จิต ๖ ส่วนวิถีจิตเหล่านั้น ได้แก่ มโนทวาราวชชนจิต ๑ และโทสชวณจิต ๒

ว่าโดยอารมณ ภาวค์แรกและภาวค์หลัง มีอารมณ ๖ ที่เรียกว่า กรรมอารมณ กรรมนิमितอารมณ หรือคตินิมิตอารมณ ที่ได้รับมาจากจกขุทวาริกมรณาสันนชวณะในภพก่อนเมื่อใกล้จะตายเป็นอารมณ

สำหรับวิถีจิตทั้งหมดที่อยู่ในวิถีนี้ ถ้าเกิดตจจากจกขุทวาริกอติมหันตารมณวิถี ก็มีอติวิภูตรูปารมณที่เป็นอติวิภูตรูปารมณที่เป็นอดีต คือ รูปารมณที่ตียังเป็นอารมณ

ถ้าเกิดตจจากจกขุทวาริกมหันตารมณวิถี ก็มีวิภูตรูปารมณที่เป็นอติวิภูตรูปารมณ อิกขุมมชฌัตตะ หรืออนิภูตรูปารมณที่เป็นอดีต คือ รูปารมณที่ตียัง ดีธรรมดา หรือที่ไม่ดีเป็นอารมณ

ว่าโดยวัตถุ ภาวค์แรก ภาวค์หลัง และวิถีจิตทั้งหมด อาคัยหทัยวัตถุเกิด

อดีตคคหกณวิถี ประเภทที่ ๕

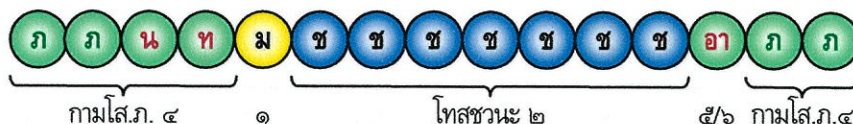

ว่าโดยบุคคล เกิดขึ้นแก่บุคคล ๔ จำพวก คือ ทวิเหตุบุคคล ๑ ตีเหตุบุคคล ๑ และอริยผลบุคคลเบื้องต้น ๒

ว่าโดยภูมิ เกิดได้ในกามสุคติภูมิ ๗

ว่าโดยองค์ธรรมปรมัตถ์ ภาวค์แรก และภาวค์หลัง ได้แก่ กามโสมนัสภาวค์จิต ๔

ถ้าเกิดต่อจากจักขุทวาริกอติมหันตารมณวิถี จิตที่ทำหน้าที่อาคันตูกภวักนั้น ได้แก่ กามอุเบกขาภาวค์จิต ๕ (เวณุเบกขาสันตึรณอกุศลวิปากจิต ๑)

ถ้าเกิดต่อจากจักขุทวาริกมหันตารมณวิถี จิตที่ทำหน้าที่อาคันตูกภวักนั้น ได้แก่ กามอุเบกขาภาวค์จิต ๖ ส่วนวิถีจิตเหล่านั้น ได้แก่ มโนทวารวิชชวจิต ๑ และโทสขวนจิต ๒

ว่าโดยอารมณ์ ภาวค์แรกและภาวค์หลัง มีอารมณ์ ๖ ที่เรียกว่า กรรมอารมณ์ กรรมนิมิตอารมณ์ หรือคตินิมิตอารมณ์ ที่ได้รับมาจากจกขุทวาริกมรณาสันนชวณะในภาพก่อนเมื่อใกล้จะตายเป็นอารมณ์

สำหรับวิถีจิตทั้งหมดที่อยู่ในวิถีนี้ ถ้าเกิดต่อจากจักขุทวาริกอติมหันตารมณวิถี ก็มีตวิภูตูปารมณที่เป็นอดีตอิฏฐูปารมณที่เป็นอดีต คือ ูปารมณที่ดียังเป็นอารมณ์

ถ้าเกิดต่อจากจักขุทวาริกมหันตารมณวิถี ก็มีตวิภูตูปารมณที่เป็นอดีตอิฏฐุ อิมุจุมชฉัตตะ หรืออนิฏฐูปารมณที่เป็นอดีต คือ ูปารมณที่ดี ยิง ดิธรรมดา หรือที่ไม่ดีเป็นอารมณ์

ส่วนจิตที่ทำหน้าที่อาคันตูกภวักนั้น มีอารมณ์ ๖ อย่งใดอย่งหนึ่งที่เป็นกามธรรม ซึ่งเคยมีชำนาญมาแล้ว ในภาพนี้เป็นอารมณ์

ว่าโดยวัตถุ ภาวค์แรก ภาวค์หลัง จิตที่ทำหน้าที่อาคันตูกภวัก และวิถีจิตทั้งหมด อาคัยหทัยวัตถุ เกิด

สมุหัตถคคณวิธี ประเภทที่ ๒

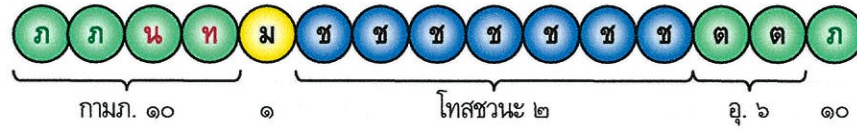

ว่าโดยบุคคล เกิดขึ้นแก่บุคคล ๖ จำพวก คือ ปุถุชน ๔ อริยผลบุคคลเบื้องต้น ๒ คือ พระโสดาบันบุคคล และพระสกทาคามีบุคคล

ว่าโดยภูมิ เกิดได้ในกามภูมิ ๑๑

ว่าโดยองค์ธรรมปรมัตถ์ ภวังค์แรก และภวังค์หลัง ได้แก่ กามภวังคจิต ๑๐ (แล้วแต่บุคคล) ส่วนวิถิจิตเหล่านั้น ได้แก่ มโนทวาราวชชนจิต ๑ โทสขวนจิต ๒ และอุเบกขาตทารัมมณจิต ๖

ว่าโดยอารมณ์ ภวังค์แรกและภวังค์หลัง มีอารมณ์ ๖ ที่เรียกว่า กรรมอารมณ์ กรรมนิมิตอารมณ์ หรือคตินิมิตอารมณ์ ที่ได้รับมาจากจกขุทวาริกมรณสันนชวณะในภพก่อนเมื่อใกล้จะตายเป็นอารมณ์

สำหรับวิถิจิตทั้งหมดที่อยู่ในวิธีนี้ ที่เกิดต่อจากจักขุทวาริกอติมหันตารมณวิถิ อตติคคณวิธี มีหน้าที่รวบรวมทุก ๆ ส่วนของอดีตวิภูตรูปารมณที่เป็นอนิภูมัมชฉัตตะ หรืออนิภูมูรูปารมณที่เป็นอดีต คือ รูปารมณที่ดีธรรมดา หรือที่ไม่ดีเป็นอารมณ์

ว่าโดยวัตถุ ภวังค์แรก ภวังค์หลัง และวิถิจิตทั้งหมด อาศัยทหัยวัตถุเกิด

สมุหัตคคณวิถี ประเภทที่ ๓

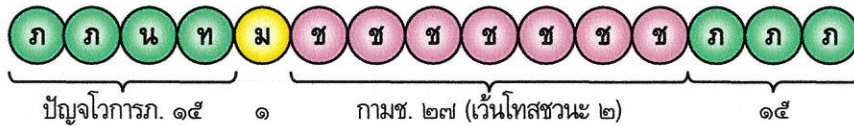

ว่าโดยบุคคล เกิดขึ้นแก่บุคคล ๘ จำพวก คือ ปุถุชน ๔ และอริยผลบุคคล ๔ (สำหรับการเกิดขึ้นแห่งชวันจิตแก่บุคคลเหล่านั้น พึงทราบตามสมควรแก่บุคคลและภูมิ)

ว่าโดยภูมิ เกิดได้ในปัญจโวารภภูมิ ๒๖ คือ กามภูมิ ๑๑ รูปภูมิ ๑๕ (เว้นอสังขญญัตตภูมิ ๑)

ว่าโดยองค์ธรรมปรมัตถ์ ภาวค์แรก และภาวค์หลัง ได้แก่ ปัญจโวารภกัจจิต ๑๕ คือ กามกัจจิต ๑๐ รูปกัจจิต ๕

ส่วนวิถีจิตเหล่านั้น ได้แก่ มโนทวาราวชชวันจิต ๑ และกามชวันจิต ๒๗ (วันโทสชวันจิต ๒)

ว่าโดยอารมณ์ ภาวค์แรกและภาวค์หลัง ที่เป็นกามกัจจิต ๑๐ มีอารมณ์ ๖ ที่เรียกว่า กรรมอารมณ์ กรรมนิมิตอารมณ์ หรือคตินิมิตอารมณ์ ที่ได้รับมาจากจทวาริกมรณาสันชวันะในภพก่อนเมื่อใกล้จะตายเป็นอารมณ์

ส่วนที่เป็นรูปกัจจิต ๕ นั้น มีบัญญัติกรรมนิมิตธรรมอารมณ์อันเนื่องด้วยกรรมฐาน ๒๖ คือ กสิณบัญญัติ ๑๐ อสุภบัญญัติ ๑๐ โภจณาสบัญญัติ ๑ อานาปานบัญญัติ ๑ หรือสัจตวบัญญัติ ๔ ที่ได้รับมาจากมโนทวาริกมรณาสันชวันะในภพก่อนเมื่อใกล้จะตายเป็นอารมณ์

สำหรับวิถีจิตทั้งหมดที่อยู่ในวิถีนี้ ถ้าเกิดต่อจากจักขุทวาริกอติมหันตารมณวิถี อตัตคคณวิถี ที่เกิดในรูปภูมิ ๑๕ ก็มีหน้าที่รวบรวมทุก ๆ ส่วนของอติวิภูตรูปารมณที่เป็นอติอิฏฐะ อิฏฐัมชฉัตตะ หรืออนิฏฐรูปารมณที่เป็นอดีต คือ รูปารมณที่ดียิ่ง ดีธรรมดา หรือที่ไม่ดีเป็นอารมณ์

ถ้าเกิดต่อจากจักขุทวาริกมหันตารมณวิถี อตัตคคณวิถี ที่เกิดในปัญจโวารภภูมิ ๒๖ ก็มีหน้าที่รวบรวมทุก ๆ ส่วนของวิภูตรูปารมณที่เป็นอติอิฏฐะ อิฏฐัมชฉัตตะ หรืออนิฏฐรูปารมณที่เป็นอดีต คือ รูปารมณที่ดียิ่ง ดีธรรมดา หรือที่ไม่ดีเป็นอารมณ์

ว่าโดยวัตถุ ภาวค์แรก ภาวค์หลัง และวิถีจิตทั้งหมด อาศัยหทัยวัตถุเกิด

สมุหัตคคหกณวิถึ ประเภทที่ ๔

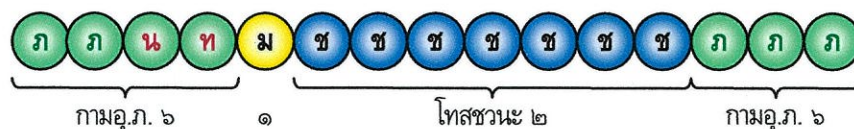

ว่าโดยบุคคล เกิดขึ้นแก่บุคคล ๖ จำพวก คือ บุฤษน ๔ อริยผลบุคคลเบื้องต้น ๒

ว่าโดยภุมิ เกิดได้ในกามภุมิ ๑๑

ว่าโดยองค์ธรรมปรมัตถ์ ภวังค์แรก และภวังค์หลัง ได้แก่ กามอุเบกขากว้างคจิต ๖ ส่วนวิถึจิตเหล่านั้น ได้แก่ มโนทวาราวชชนจิต ๑ และโทสขวนจิต ๒

ว่าโดยอารมณั ภวังค์แรกและภวังค์หลัง มีอารมณั ๖ ที่เรียกว่า กรรมอารมณั กรรมนิมิตอารมณั หรือคตินิมิตอารมณั ที่ได้รับมาจากจกขุทวาริกมรณาสันนชวณะในภพก่อนเมื่อใกล้จะตายเป็นอารมณั

สำหรับวิถึจิตทั้งหมดที่อยู่ในวิถึนี้ ถ้าเกิดตอจากจกขุทวาริกอติมหันตารมณัวิถึ อตีตคคหกณวิถึ ก็มีหน้าที่รวบรวมทุก ๆ ส่วนของอติวิภูตรูปารมณัที่เป็นอติวิภูตรูปารมณัที่เป็นอดีต คือ รูปารมณัที่ดียังเป็นอารมณั

ถ้าเกิดตอจากจกขุทวาริกมหันตารมณัวิถึ อตีตคคหกณวิถึ ก็มีหน้าที่รวบรวมทุก ๆ ส่วนของวิภูตรูปารมณัที่เป็นอติวิภูตรูปารมณั อธิภุมัชฉัตตะ หรืออนิภูตรูปารมณัที่เป็นอดีต คือ รูปารมณัที่ดี ยิง ดีธรรมดา หรือที่ไม่ดีเป็นอารมณั

ว่าโดยวัตถุ ภวังค์แรก ภวังค์หลัง และวิถึจิตทั้งหมด อาคัยหทัยวัตถุเกิด

สมุหัตคคหกณวิถี ประเภทที่ ๕

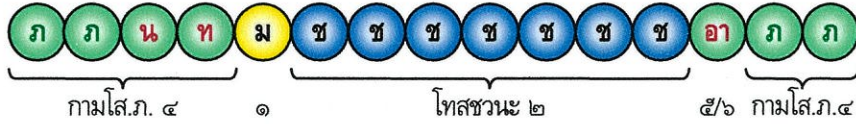

ว่าโดยบุคคล เกิดขึ้นแก่บุคคล ๔ จำพวก คือ ทวิเหตุบุคคล ๑ ตีเหตุบุคคล ๑ และอริยผล-บุคคลเบื้องต้น ๒

ว่าโดยภูมิ เกิดได้ในกามสุคติภูมิ ๗

ว่าโดยองค์ธรรมปรมาัตถ์ ภาวักแรก และภาวักหลัง ได้แก่ กามโสมนัสภาวักจิต ๔

จิตที่ทำหน้าที่อาคันตุกภาวักนั้น ถ้าเกิดต่อจากจักขุทวาริกอติมหันตารมณวิถี อตัตคคหกณวิถี ได้แก่ กามอุเบกขาภาวักจิต ๕ (เว้นอุเบกขาสันติริณอกุศลวิปากจิต ๑)

ถ้าเกิดต่อจากจักขุทวาริกมหันตารมณวิถี อตัตคคหกณวิถี จิตที่ทำหน้าที่อาคันตุกภาวักนั้น ได้แก่ กามอุเบกขาภาวักจิต ๖

ส่วนวิถีจิตเหล่านั้น ได้แก่ มโนทวาราวชชนจิต ๑ และโทสชวณจิต ๒

ว่าโดยอารมณ์ ภาวักแรกและภาวักหลัง มีอารมณ์ ๖ ที่เรียกว่า กรรมอารมณ์ กรรมนิमितอารมณ์ หรือคตินิमितอารมณ์ ที่ได้รับมาจากจกขุทวาริกมรณาสันนชวณะในภาพก่อนเมื่อใกล้จะตายเป็นอารมณ์

สำหรับวิถีจิตทั้งหมดที่อยู่ในวิถีนี้ ถ้าเกิดต่อจากจักขุทวาริกอติมหันตารมณวิถี อตัตคคหกณวิถี ก็มีหน้าที่รวบรวมทุก ๆ ส่วนของอติวิภูตรูปารมณที่เป็นอติวิภูตรูปารมณที่เป็นอดีต คือ รูปารมณที่ดียิ่งเป็นอารมณ์

ถ้าเกิดต่อจากจักขุทวาริกมหันตารมณวิถี อตัตคคหกณวิถี ก็มีหน้าที่รวบรวมทุก ๆ ส่วนของวิภูตรูปารมณที่เป็นอติวิภูตรูปารมณหรืออติวิภูตรูปารมณที่เป็นอดีต คือ รูปารมณที่ดียิ่ง ติธรรมดา หรือที่ไม่ดีเป็นอารมณ์

ส่วนจิตที่ทำหน้าที่อาคันตุกภาวักนั้น มีอารมณ์ ๖ อย่างใดอย่างหนึ่งที่เป็นกามธรรม ซึ่งเคยมีชานาญมาแล้ว ในภพนี้เป็นอารมณ์

ว่าโดยวัตถุ ภาวักแรก ภาวักหลัง จิตที่ทำหน้าที่อาคันตุกภาวัก และวิถีจิตทั้งหมด อาศัยหทัยวัตถุ เกิด

อัฐัคคทณวิถึ ประเภทที่ ๑

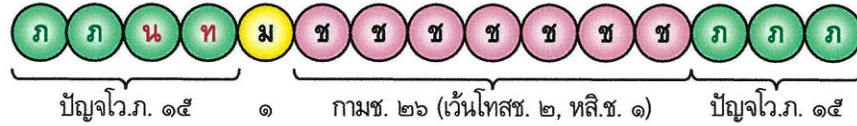

ว่าโดยบุคคล เกิดขึ้นแก่บุคคล ๘ จำพวก คือ ปุถุชน ๔ และอริยผลบุคคล ๔

ว่าโดยภูมิ เกิดได้ในปัญจโวการภูมิ ๒๖ คือ กามภูมิ ๑๑ รูปภูมิ ๑๕ (เวئنอัสัญญัตตภูมิ ๑)

ว่าโดยองค์ธรรมปรมัตถ์ ภาวรงค์แรก และภาวรงค์หลัง ได้แก่ ปัญจโวการภาวรงค์จิต ๑๕ คือ กามภาวรงค์จิต ๑๐ รูปภาวรงค์จิต ๕

ส่วนวิถึจิตเหล่านั้น ได้แก่ มโนทวาราวชชนจิต ๑ กามชวณะ ๒๖ (เวئنโทสชวณะ ๒ ทลชูปปาหจิต ๑)

ว่าโดยอารมณ์ ภาวรงค์แรกและภาวรงค์หลัง ที่เป็นกามภาวรงค์จิต ๑๐ มีอารมณ์ ๖ ที่เรียกว่า กรรมอารมณ์ กรรมนิมิตอารมณ์ หรือคตินิมิตอารมณ์ ที่ได้รับมาจากจวาริกมรณาสันนชวณะในภพก่อนเมื่อใกล้จะตายเป็นอารมณ์

ส่วนที่เป็นรูปภาวรงค์จิต ๕ นั้น มีบัญญัติกรรมนิมิตธรรมอารมณ์อันเนื่องด้วยกรรมฐาน ๒๖ คือ กลินบัญญัติ ๑๐ อสุภบัญญัติ ๑๐ โภจฐาสบัญญัติ ๑ อานาปานบัญญัติ ๑ หรือสत्वบัญญัติ ๔ ที่ได้รับมาจากมโนทวาริกมรณาสันนชวณะในภพก่อนเมื่อใกล้จะตายเป็นอารมณ์

สำหรับวิถึจิตทั้งหมดที่อยู่ในวิถึนี้ ถ้าเกิดขึ้นในลำดับแห่งจักขุทวาริกอดติมหันตารมณวิถึ อตัตคคทณวิถึ และสมุทคคทณวิถึ ก็มีหน้าที่รับรูปร่างสัณฐาน ซึ่งเป็นที่ตั้งของอติวิภูตรูปารมณที่เป็นอติวิภูชะ อิกุฐัมชฉัตตะ หรืออนิภูตรูปารมณ คือ รูปารมณที่ดียิ่ง ดีธรรมดา หรือที่ไม่ดี อันเป็นอตัถบัญญัติเป็นอารมณ์

ถ้าเกิดขึ้นในลำดับแห่งจักขุทวาริกมหันตารมณวิถึ อตัตคคทณวิถึ และสมุทคคทณวิถึ ก็มีหน้าที่รับรูปร่างสัณฐาน ซึ่งเป็นที่ตั้งของวิภูตรูปารมณที่เป็นอติวิภูชะ อิกุฐัมชฉัตตะ หรืออนิภูตรูปารมณ คือ รูปารมณที่ดียิ่ง ดีธรรมดา หรือที่ไม่ดี อันเป็นอตัถบัญญัติเป็นอารมณ์

ว่าโดยวัตถุ ภาวรงค์แรก ภาวรงค์หลัง และวิถึจิตทั้งหมด อาศัยหทัยวัตถุเกิด

อัฐัคคทณวิถึ ประเภทที่ ๒

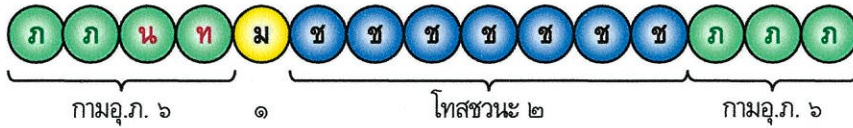

ว่าโดยบุคคล เกิดขึ้นแก่บุคคล ๖ จำพวก คือ ปุถุชน ๔ และอริยผลบุคคลเบื้องต้น ๒ คือ พระโสดาบันบุคคล และพระสกทาคามีบุคคล

ว่าโดยภุมิ เกิดได้ในกามภุมิ ๑๑

ว่าโดยองค์ธรรมปรมัตถ์ ภวังค์แรก และภวังค์หลัง ได้แก่ กามอุเบกขาภวังคจิต ๖ ส่วนวิถึจิตเหล่านั้น ได้แก่ มโนทวาราวชชนจิต ๑ โทสชวนะ ๒

ว่าโดยอารมณ์ ภวังค์แรกและภวังค์หลัง มีอารมณ์ ๖ ที่เรียกว่า กรรมอารมณ์ กรรมนิมิตอารมณ์ หรืออคตินิมิตอารมณ์ ที่ได้รับมาจากทวาริกมรณาสันนชวนะในภวก่อนเมื่อใกล้จะตายเป็นอารมณ์

สำหรับวิถึจิตทั้งหมดที่อยู่ในวิถึนี้ ถ้าเกิดขึ้นในลำดับแห่งจักขุทวาริกอติมหันตารมณวิถึ อตติัคคทณวิถึ และสมุหัคคทณวิถึ ก็มีหน้าที่รับรูปร่างลักษณะ ซึ่งเป็นที่ตั้งของอติวิภูตรูปารมณที่เป็นอติอิฏฐรูปารมณ คือ รูปารมณที่ดียิ่ง อันเป็นอตัถบัญญัติเป็นอารมณ์

ถ้าเกิดขึ้นในลำดับแห่งจักขุทวาริกมหันตารมณวิถึ อตติัคคทณวิถึ และสมุหัคคทณวิถึ ก็มีหน้าที่รับรูปร่างลักษณะ ซึ่งเป็นที่ตั้งของวิภูตรูปารมณที่เป็นอติอิฏฐะ อิฏฐัมชฉัตตะ หรืออนิฏฐรูปารมณ คือ รูปารมณที่ดียิ่ง ดิธรรมดา หรือที่ไม่ดี อันเป็นอตัถบัญญัติเป็นอารมณ์

ว่าโดยวัตถุ ภวังค์แรก ภวังค์หลัง และวิถึจิตทั้งหมด อาศัยหทัยวัตถุเกิด

อติตักคคททวิถึ ประเภทที่ ๓

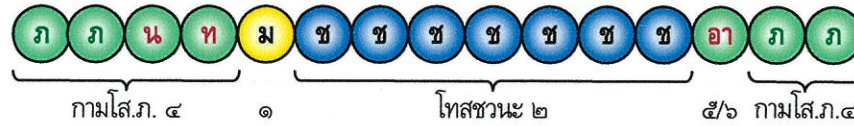

ว่าโดยบุคคล เกิดขึ้นแก่บุคคล ๔ จำพวก คือ ทวิเหตุกบุคคล ๑ ตติเหตุกบุคคล ๑ และอริยผลบุคคลเบื้องต้น ๒

ว่าโดยภุมิ เกิดได้ในกามสุคติภุมิ ๗

ว่าโดยองค์ธรรมปรมาตถ์ ภวังค์แรก และภวังค์หลัง ได้แก่ กามโสมนัสภวังคจิต ๔

สำหรับจิตที่ทำหน้าที่อาคันตุกภวังค์นั้น ถ้าเกิดขึ้นในลำดับแห่งจักขุทวาริกอติมหันตารมณวิถึ อติตักคคททวิถึ และสมุหคคททวิถึ ก็ได้แก่ กามอุเบกขาภวังคจิต ๕ (เวณุอุเบกขาสันตึรณอกุศลวิปากจิต ๑)

ถ้าเกิดขึ้นในลำดับแห่งจักขุทวาริกมหันตารมณวิถึ อติตักคคททวิถึ และสมุหคคททวิถึ ก็ได้แก่ กามอุเบกขาภวังคจิต ๖

ส่วนวิถึจิตเหล่านั้น ได้แก่ มโนทวาราวชชนจิต ๑ และโทสชวณะ ๒

ว่าโดยอารมณั ภวังค์แรกและภวังค์หลัง มีอารมณั ๖ ที่เรียกว่า กรรมอารมณั กรรมนิมิตอารมณั หรือคตินิมิตอารมณั ที่ได้รับมาจากจทวาริกมรณาสันชวณะในภพก่อนเมื่อใกล้จะตายเป็นอารมณั

สำหรับวิถึจิตทั้งหมดที่อยู่ในวิถึนี้ ถ้าเกิดขึ้นในลำดับแห่งจักขุทวาริกอติมหันตารมณวิถึ อติตักคคททวิถึ และสมุหคคททวิถึ ก็มีหน้าที่รับรูปร่างสัณฐาน ซึ่งเป็นที่ตั้งของอติวิภูตรูปรามณัที่เป็นอติอิฏฐรูปรามณั คือ รุปารมณัที่ดียิ่ง อันเป็นอตัถบัณณูติเป็นอารมณั

ถ้าเกิดขึ้นในลำดับแห่งจักขุทวาริกมหันตารมณวิถึ อติตักคคททวิถึ และสมุหคคททวิถึ ก็มีหน้าที่รับรูปร่างสัณฐาน ซึ่งเป็นที่ตั้งของวิภูตรูปรามณัที่เป็นอติอิฏฐะ อิฏฐุมัชฉัตตะ หรืออนิฏฐรูปรามณั คือ รุปารมณัที่ดียิ่ง ตึธรรมดา หรือที่ไม่ดี อันเป็นอตัถบัณณูติเป็นอารมณั

ส่วนจิตที่ทำหน้าที่อาคันตุกภวังค์นั้น มีอารมณั ๖ อย่างใดอย่างหนึ่งที่เป็นกามธรรม ซึ่งเคยมีชานาญมาแล้ว ในภพนี้เป็นอารมณั

ว่าโดยวัตถุ ภวังค์แรก ภวังค์หลัง จิตที่ทำหน้าที่อาคันตุกภวังค์ และวิถึจิตทั้งหมด อาคัยหัทยัตถุเกิด

นามัคคหณวิถี ประเภทที่ ๑

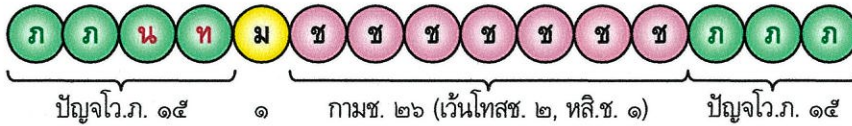

ว่าโดยบุคคล เกิดขึ้นแก่บุคคล ๘ จำพวก คือ ปุถุชน ๔ และอริยผลบุคคล ๔

ว่าโดยภูมิ เกิดได้ในปัญจโวการภูมิ ๒๖ คือ กามภูมิ ๑๑ รูปภูมิ ๑๕ (เว้นอสังกตธรรมภูมิ ๑)

ว่าโดยองค์ธรรมปรมัตถ์ ภาวักแรก และภาวักหลัง ได้แก่ ปัญจโวการภาวักจิต ๑๕ คือ กามภาวักจิต ๑๐ รูปภาวักจิต ๕

ส่วนวิถีจิตเหล่านั้น ได้แก่ มโนทวาราวชชนจิต ๑ กามชวณะ ๒๖ (เว้นโทสชวณะ ๒ หลีตูปาทจิต ๑)

ว่าโดยอารมณ์ ภาวักแรกและภาวักหลัง ที่เป็นกามภาวักจิต ๑๐ มีอารมณ์ ๖ ที่เรียกว่า กรรมอารมณ์ กรรมนิมิตอารมณ์ หรือคตินิมิตอารมณ์ ที่ได้รับมาจากทวาริกมรณาสันนชวณะในภพก่อนเมื่อใกล้จะตายเป็นอารมณ์

ส่วนที่เป็นรูปภาวักจิต ๕ นั้น มีบัญญัติกรรมนิมิตธรรมอารมณ์อันเนื่องด้วยกรรมฐาน ๒๖ คือ กสิณบัญญัติ ๑๐ อสุภบัญญัติ ๑๐ โภจวิภังขบัญญัติ ๑ อานาปานบัญญัติ ๑ หรือสัตตบัญญัติ ๔ ที่ได้รับมาจากมโนทวาริกมรณาสันนชวณะในภพก่อนเมื่อใกล้จะตายเป็นอารมณ์

สำหรับวิถีจิตทั้งหมดที่อยู่ในวิถีนี้ ถ้าเกิดขึ้นในลำดับแห่งจักขุทวาริกอติมหันตารมณวิถี อตัตตคคหณวิถี สมุหคคหณวิถี และอตถคคหณวิถี ก็มีหน้าที่รับชื่อของรูปร่างสังขารของอติวิภูตรูปารมณที่เป็นอติวิภูตรูปารมณ หรืออติวิภูตรูปารมณ คือ รูปร่างที่ดียิ่ง ดีธรรมดา หรือที่ไม่ดี ที่เป็นไปตามโวหารของชาวโลกเรียกขานกัน อันเป็นนามบัญญัติเป็นอารมณ์

ถ้าเกิดขึ้นในลำดับแห่งจักขุทวาริกมหันตารมณวิถี อตัตตคคหณวิถี สมุหคคหณวิถี และอตถคคหณวิถี ก็มีหน้าที่รับชื่อของรูปร่างสังขารของวิภูตรูปารมณที่เป็นอติวิภูตรูปารมณ หรืออติวิภูตรูปารมณ คือ รูปร่างที่ดียิ่ง ดีธรรมดา หรือที่ไม่ดี ที่เป็นไปตามโวหารของชาวโลกเรียกขานกัน อันเป็นนามบัญญัติเป็นอารมณ์

ว่าโดยวัตถุ ภาวักแรก ภาวักหลัง และวิถีจิตทั้งหมด อาศัยหทัยวัตถุเกิด

นามัคคหณวิถึ ประเภทที่ ๒

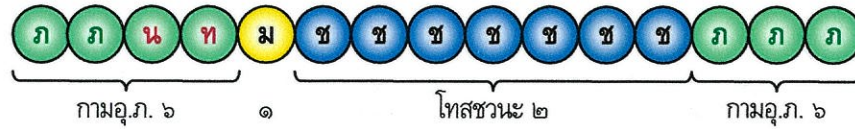

ว่าโดยบุคคล เกิดขึ้นแก่บุคคล ๖ จำพวก คือ ปุถุชน ๔ และอริยผลบุคคลเบื้องต้น ๒ คือ พระโสดาบันบุคคล และพระสกทาคามีบุคคล

ว่าโดยภุมิ เกิดได้ในกามภุมิ ๑๑

ว่าโดยองค์ธรรมปรมัตถ์ ภาวังค์แรก และภาวังค์หลัง ได้แก่ กามอุเบกขากาวังคจิต ๖ ส่วนวิถึจิตเหล่านั้น ได้แก่ มโนทวาราวชชนจิต ๑ โทสชวนะ ๒

ว่าโดยอารมณ์ ภาวังค์แรกและภาวังค์หลัง มีอารมณ์ ๖ ที่เรียกว่า กรรมอารมณ์ กรรมนิमितอารมณ์ หรือคตินิमितอารมณ์ ที่ได้รับมาจากทวาริกมรณาสันนชวนะในภพก่อนเมื่อใกล้จะตายเป็นอารมณ์

สำหรับวิถึจิตทั้งหมดที่อยู่ในวิถึนี้ ถ้าเกิดขึ้นในลำดับแห่งจักขุทวาริกอดิมหันตารมณวิถึ อตัตถัคคหณวิถึ สมุห์คคหณวิถึ และอตถัคคหณวิถึ ก็มีหน้าที่รับชื่อของรูปร่างสัณฐานของอติวิภูตรูปารมณที่เป็นอติวิภูตรูปารมณ คือ รูปารมณที่ดียิ่ง ที่เป็นไปตามโวหารของชาวโลกเรียกขานกัน อันเป็นนามบัญญัติเป็นอารมณ์

ถ้าเกิดขึ้นในลำดับแห่งจักขุทวาริกมหันตารมณวิถึ อตัตถัคคหณวิถึ สมุห์คคหณวิถึ และอตถัคคหณวิถึ ก็มีหน้าที่รับชื่อของรูปร่างสัณฐานของวิภูตรูปารมณที่เป็นอติวิภูตรูปารมณ อธิภูมัจฉัตตะ หรืออนิภูตรูปารมณ คือ รูปารมณที่ดียิ่ง ดิธรรมดา หรือที่ไม่ดี ที่เป็นไปตามโวหารของชาวโลกเรียกขานกัน อันเป็นนามบัญญัติเป็นอารมณ์

ว่าโดยวัตถุ ภาวังค์แรก ภาวังค์หลัง และวิถึจิตทั้งหมด อาศัยหทัยวัตถุเกิด

นามัคคหณวิถึ ประเภทที่ ๓

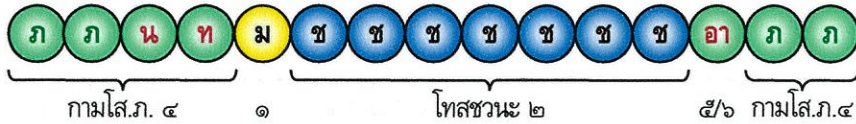

ว่าโดยบุคคล เกิดขึ้นแก่บุคคล ๔ จำพวก คือ ทวิเหตุบุคคล ๑ ตติเหตุบุคคล ๑ และอริยผล-บุคคลเบื้องต้น ๒

ว่าโดยภูมิ เกิดได้ในกามสุคติภูมิ ๗

ว่าโดยองค์ธรรมปรมาตถ์ ภาวค์แรก และภาวค์หลัง ได้แก่ กามโสมนัสภาวคจิต ๔

สำหรับจิตที่ทำหน้าที่อาคันตุกภาวค์นั้น ถ้าเกิดขึ้นในลำดับแห่งจักขุทวาริกอติมหันตารมณวิถึ อตัตคคหณวิถึ สมุหคคหณวิถึ และอตัตคคหณวิถึ ก็ได้แก่ กามอุเบกขาภาวคจิต ๕ (เว้นอุเบกขาสันตึรณอกุศลวิปากจิต ๑)

ถ้าเกิดขึ้นในลำดับแห่งจักขุทวาริกมหันตารมณวิถึ อตัตคคหณวิถึ สมุหคคหณวิถึ และอตัตคคหณวิถึ ก็ได้แก่ กามอุเบกขาภาวคจิต ๖

ส่วนวิถึจิตเหล่านั้น ได้แก่ มโนทวาราวชชนจิต ๑ และโทสชวนะ ๒

ว่าโดยอารมณ์ ภาวค์แรกและภาวค์หลัง มีอารมณ์ ๖ ที่เรียกว่า กรรมอารมณ์ กรรมนิมิตอารมณ์ หรือคตินิมิตอารมณ์ ที่ได้รับมาจากจทวาริกมรณาสันชวนะในภาพก่อนเมื่อใกล้จะตายเป็นอารมณ์

สำหรับวิถึจิตทั้งหมดที่อยู่ในวิถึนี้ ถ้าเกิดขึ้นในลำดับแห่งจักขุทวาริกอติมหันตารมณวิถึ อตัตคคหณวิถึ สมุหคคหณวิถึ และอตัตคคหณวิถึ ก็มีหน้าที่รับชื่อของรูปร่างสัณฐานของอติวิภูตรูปารมณที่เป็นอติวิภูตรูปารมณ คือ รูปารมณที่ดียิ่ง ที่เป็นไปตามโวหารของชาวโลกเรียกขานกัน อันเป็นนามบัญญัติเป็นอารมณ์

ถ้าเกิดขึ้นในลำดับแห่งจักขุทวาริกมหันตารมณวิถึ อตัตคคหณวิถึ สมุหคคหณวิถึ และอตัตคคหณวิถึ ก็มีหน้าที่รับชื่อของรูปร่างสัณฐานของวิภูตรูปารมณที่เป็นอติวิภูตรูปารมณ อติวิภูตรูปารมณ หรืออติวิภูตรูปารมณ คือ รูปารมณที่ดียิ่ง ดีธรรมดา หรือที่ไม่ดี ที่เป็นไปตามโวหารของชาวโลกเรียกขานกัน อันเป็นนามบัญญัติเป็นอารมณ์

ส่วนจิตที่ทำหน้าที่อาคันตุกภาวค์นั้น มีอารมณ์ ๖ อย่างไม่อย่างหนึ่งที่เป็นกามธรรม ซึ่งเคยมีชำนาญมาแล้ว ในภาพนี้เป็นอารมณ์

ว่าโดยวัตถุ ภาวค์แรก ภาวค์หลัง จิตที่ทำหน้าที่อาคันตุกภาวค์ และวิถึจิตทั้งหมด อาศัยทหัยวัตถุ เกิด

สูตรมโนทวารอดิวิภูตารมณวิถึ ที่มีอติตภวังก์

ตทาร์มมณวาระ ที่เกี่ยวกับกามชวณะ ๒๗ มี ๕ ประเภท

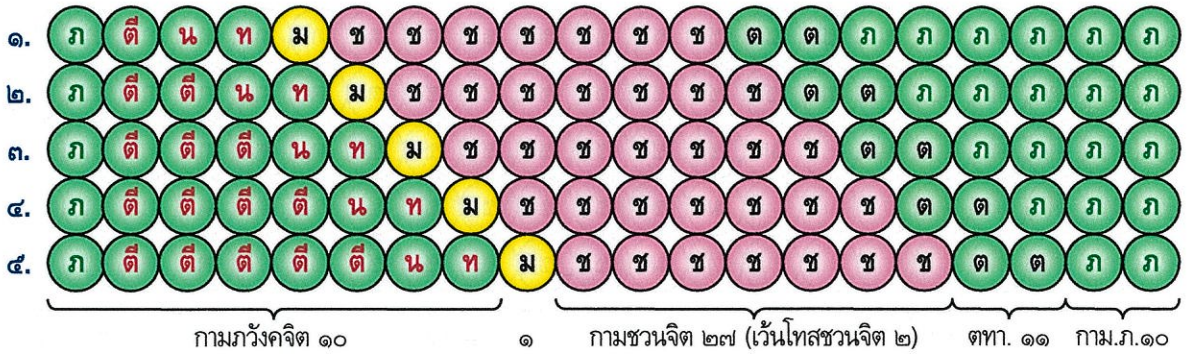

ว่าโดยบุคคล เกิดขึ้นแก่บุคคล ๘ จำพวก คือ ปุถุชน ๔ และอริยผลบุคคล ๔
(สำหรับการเกิดขึ้นแห่งชวณจิตแก่บุคคลเหล่านั้น พึงทราบตามสมควรแก่บุคคลและภูมิ)

ว่าโดยภูมิ เกิดได้ในกามภูมิ ๑๑

ว่าโดยองค์ธรรมปรมาัตถ์ ภวังก์แรก และภวังก์หลัง ได้แก่ กามภวังก์จิต ๑๐ (แล้วแต่บุคคล)

ส่วนวิถึจิตเหล่านั้น ได้แก่ มโนทวาราวชชวิต ๑ กามชวณจิต ๒๗ (เว้นโทสชวณจิต ๒) และตทาร์มมณ-
จิต ๑๑

ว่าโดยอารมณ์ ภวังก์แรกและภวังก์หลัง มีอารมณ์ ๖ ที่เรียกว่า กรรมอารมณ์ กรรมนิมิตอารมณ์ หรือคตินิมิตอารมณ์ ที่ได้รับมาจากจทวาริกมรณาสันนชวณะในภพก่อนเมื่อใกล้จะตายเป็นอารมณ์

สำหรับวิถึจิตทั้งหมดที่อยู่ในวิถึนี้ มีอติอิฏฐะ อิฏฐัมชฉัตตะ หรืออนิฏฐุอารมณ์ ๖ ที่เป็นปัจจุบันนิปผันน-
รูป ๑๘ คือ นิปผันนรูปที่ดียิ่ง ดีธรรมดา หรือที่ไม่ดี ที่ปรากฏอยู่เฉพาะหน้าเป็นอารมณ์

ว่าโดยวัตถุ ภวังก์แรก ภวังก์หลัง และวิถึจิตทั้งหมด อาศัยหทัยวัตถุเกิด

สุทธมนโหนวารอดิวิภูตารมณวิถึ ที่มีอดีตภวังก์

ตทารมณวาระ ที่เกี่ยวกับโทสชวณะ ๒ มี ๕ ประเภท

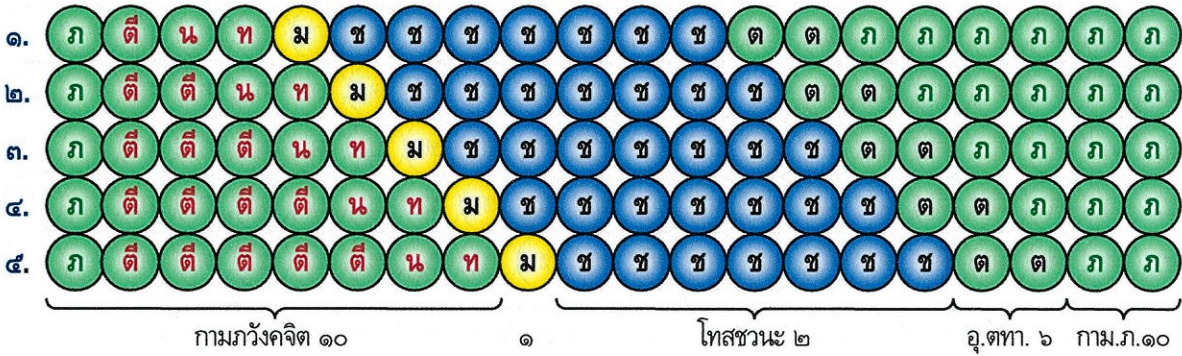

ว่าโดยบุคคล เกิดขึ้นแก่บุคคล ๖ จำพวก คือ ปุณฺชน ๔ และอริยผลบุคคลเบื้องต้น ๒

ว่าโดยภุมิ เกิดได้ในกามภุมิ ๑๑

ว่าโดยองค์ธรรมปรมัตถ์ ภวังก์แรก และภวังก์หลัง ได้แก่ กามภวังกจิต ๑๐ (แล้วแต่บุคคล) ส่วนวิถึจิตเหล่านั้น ได้แก่ มโนทวาราวชชนจิต ๑ โทสชวณจิต ๒ และอุเบกขาตทารมณจิต ๖

ว่าโดยอารมณ ภวังก์แรกและภวังก์หลัง มีอารมณ ๖ ที่เรียกว่า กรรมอารมณ กรรมนิมิตอารมณ หรือคตินิมิตอารมณ ที่ได้รับมาจากทวาริกมรณาสันชวณะในภพก่อนเมื่อใกล้จะตายเป็นอารมณ

สำหรับวิถึจิตทั้งหมดที่อยู่ในวิถึนี้ มีอภิสัมชัตตตะ หรืออนิภิสัมชัตตตะ ๖ ที่เป็นปัจจุบันนิปผันนรูป ๑๘ คือ นิปผันนรูปที่ดีธรรมดา หรือที่ไม่ดี ที่ปรากฏอยู่เฉพาะหน้าเป็นอารมณ

ว่าโดยวัตถุ ภวังก์แรก ภวังก์หลัง และวิถึจิตทั้งหมด อาศัยหทัยวัตถุเกิด

สูตรมโนทวารอดิวิภูตารมณวิถึ ที่มีตีสถาวรงค์

ชวณวาระ ที่เกี่ยวกับกามชวณะ ๒๗ มี ๗ ประเภท

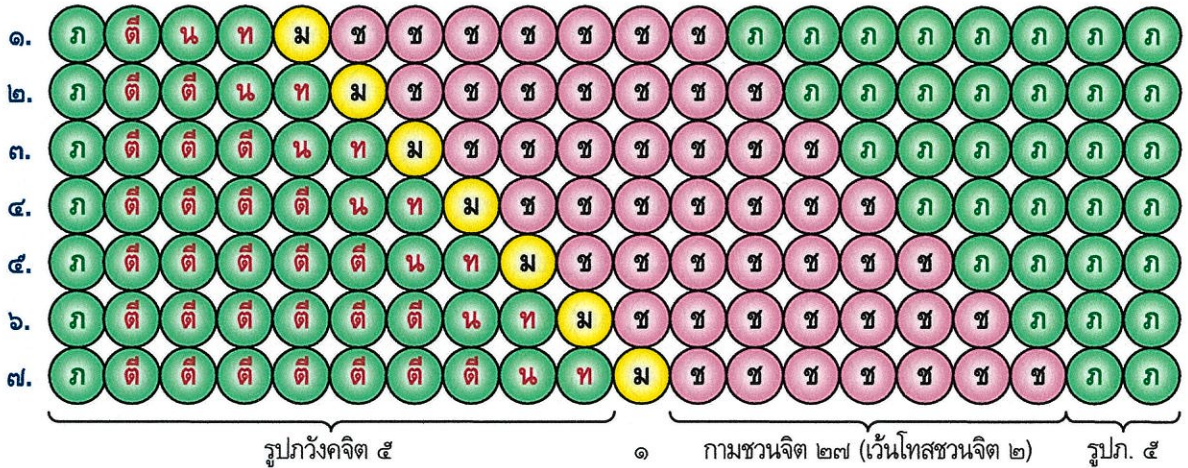

ว่าโดยบุคคล เกิดขึ้นแก่บุคคล ๕ จำพวก คือ ตีเหตุกุปุณฺชน ๑ และอริยผลบุคคล ๔ (สำหรับการเกิดขึ้นแห่งชวณจิตแก่บุคคลเหล่านั้น พึงทราบตามสมควรแก่บุคคล)

ว่าโดยภูมิ เกิดได้ในรูปภูมิ ๑๕ (เว้นอสัญญสัตตภูมิ ๑)

ว่าโดยองค์ธรรมปรมาตถ ภวังค์แรก และภวังค์หลัง ได้แก่ รูปภวังคจิต ๕ ส่วนวิถึจิตเหล่านั้น ได้แก่ มโนทวาราวชชณจิต ๑ กามชวณจิต ๒๗ (เว้นโทสชวณจิต ๒)

ว่าโดยอารมณ ภวังค์แรกและภวังค์หลัง มีบัญญัติกรรมนิमितธรรมารมณ อันเนื่องด้วยกรรมฐาน ๒๖ คือ กสิณบัญญัติ ๑๐ อสุภบัญญัติ ๑๐ โภจนาบัญญัติ ๑ อานาปานบัญญัติ ๑ หรือสัตตบัญญัติ ๔ ที่ได้รับมาจากมโนทวาริกมรณาสันชวณะในภพก่อนเมื่อใกล้จะตายเป็นอารมณ

สำหรับวิถึจิตทั้งหมดที่อยู่ในวิถึนี้ มีตีสถาวรงค์ อิกฺขุมฺมัชฌตตะ หรืออนิกฺขุลลอารมณ ๓ คือ รูปารมณ สัททารมณ และธัมมารมณ ที่เป็นปัจจุบันนิปผันนรูป ๑๓ (เว้นฆานปสาท ชิวหาปสาท กายปสาท ภาวรูป ๒) คือ นิปผันนรูปที่ดียิ่ง ตีธรรมดา หรือที่ไม่ดี ที่ปรากฏอยู่เฉพาะหน้าเป็นอารมณ

ว่าโดยวัตถุ ภวังค์แรก ภวังค์หลัง และวิถึจิตทั้งหมด อาศัยทหัตถวัตถุเกิด

สุทธมนโหนวาระอดิวิภูตารมณวิถึ ที่มือตืตภวังก์

ชวนวนาระ ที่เก็ยวกับโทสชวณะ ๒ แต่ไม่มีอาคันตูกภวังก์ มี ๗ ประเภท

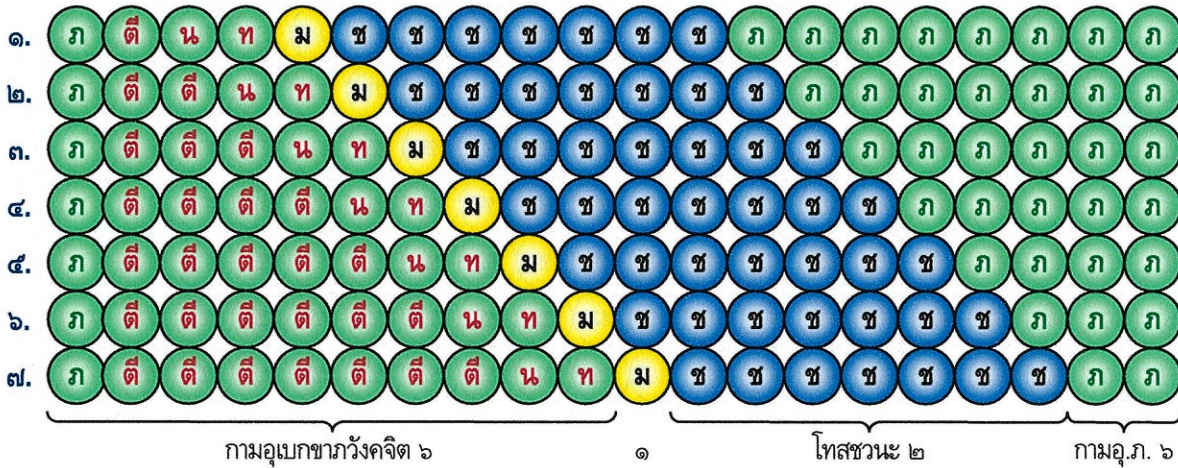

ว่าโดยบุคคล เกิดขึ้นแก่บุคคล ๖ จำพวก คือ ปุณฺชน ๔ และอริยมผลบุคคลเบื้องต้น่า ๒

ว่าโดยภุมิ เกิดได้ในกามภุมิ ๑๑

ว่าโดยองค์ธรรมปรมัตถ์ ภวังก์แรก และภวังก์หลัง ได้แก่ กามอุเบกขากวังกจิต ๖

ส่วนวิถึจิตเหล่านั้น ได้แก่ มโนทวาราวชชนจิต ๑ และโทสชวณจิต ๒

ว่าโดยอารมณ์ ภวังก์แรกและภวังก์หลัง มีอารมณ์ ๖ ที่เรียกว่า กรรมอารมณ์ กรรมนิมิตอารมณ์ หรือคตนิมิตอารมณ์ ที่ได้รับมาจากทวาริกมรณาลันชวณะในภพก่อนเมื่อใกล้จะตายเป็นอารมณ์

สำหรับวิถึจิตทั้งหมดที่อยู่ในวิถึนี้ มือตืวิภูตารมณ์ ๖ ที่เป็นปัจจุบันนิปผันนรูป ๑๘ คือ นิปผันนรูปที่ดียั้งที่ปรากฏอยู่เฉพาะหน้าเป็นอารมณ์

ว่าโดยวัตถุ ภวังก์แรก ภวังก์หลัง และวิถึจิตทั้งหมด อาคัยหทัยวัตถุเกิด

สุทธมนโหนวารอดิวิภูตารมณวิถิ ที่มีอติตภวังค

ชวนวาระ ที่เกี่ยวกับโทสชวณะ ๒ และมีอาคันตภวังค มี ๗ ประเภท

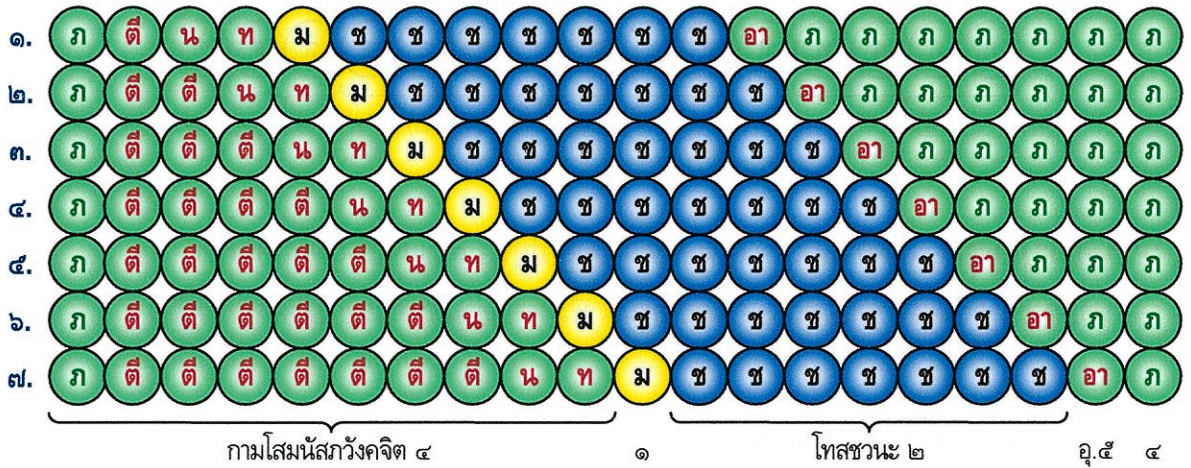

ว่าโดยบุคคล เกิดขึ้นแก่บุคคล ๔ จำพวก คือ ทวิเหตุบุคคล ๑ ตติเหตุบุคคล ๑ และอริยผลบุคคลเบื้องต้น ๒

ว่าโดยภูมิ เกิดได้ในกามสุคติภูมิ ๗

ว่าโดยองค์ธรรมปรมาตถ ภวังคแรก และภวังคหลัง ได้แก่ กามโสมนัสภวังคจิต ๔

จิตที่ทำหน้าที่อาคันตภวังค ได้แก่ กามอุเบกขาภวังคจิต ๕ (เวณอุเบกขาสันตึรณอกุศลวิปากจิต ๑)

ส่วนวิถิจิตเหล่านั้น ได้แก่ มโนทวาราวชชนจิต ๑ และโทสชวณจิต ๒

ว่าโดยอารมณ ภวังคแรกและภวังคหลัง มีอารมณ ๖ ที่เรียกว่า กรรมอารมณ กรรมนิมิตอารมณ หรือคตินิมิตอารมณ ที่ได้รับมาจากฉทวาริกมรณาสันชวณะในภพก่อนเมื่อใกล้จะตายเป็นอารมณ

สำหรับวิถิจิตทั้งหมดที่อยู่ในวิถินี้ มีอติอิฏฐอารมณ ๖ ที่เป็นปัจจุบันนิปผันนรูป ๑๘ คือ นิปผันนรูปที่ดียิ่งที่ปรากฏอยู่เฉพาะหน้าเป็นอารมณ

ส่วนจิตที่ทำหน้าที่อาคันตภวังคนั้นมีอารมณ ๖ อย่างใดอย่างหนึ่งที่เป็นกามธรรม ซึ่งเคยมีชานาญมาแล้วในภพนี้เป็นอารมณ

ว่าโดยวัตถุ ภวังคแรก ภวังคหลัง จิตที่ทำหน้าที่อาคันตภวังค และวิถิจิตทั้งหมด อาศัยหทัยวัตถุเกิด

สุทธมนโถวารอดิวิภูตารมณวิถิ ที่ไม่มีอดีตภวังค์

ตทารัมมณวาระ ที่เกี่ยวกับกามชวณะ ๒๗ (เว้นโทสชวณะ ๒)

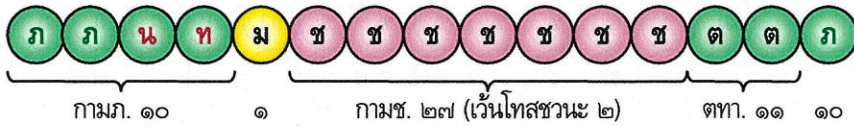

ว่าโดยบุคคล เกิดขึ้นแก่บุคคล ๘ จำพวก คือ ปุถุชน ๔ และอริยผลบุคคล ๔ (สำหรับการเกิดขึ้นแห่งชวณจิตแก่บุคคลเหล่านั้น พึงทราบตามสมควรแก่บุคคลและภูมิ)

ว่าโดยภูมิ เกิดได้ในกามภูมิ ๑๑

ว่าโดยองค์ธรรมปรมาัตถ์ ภวังค์แรก และภวังค์หลัง ได้แก่ กามภวังคจิต ๑๐ (แล้วแต่บุคคล)

ส่วนวิถิจิตเหล่านั้น ได้แก่ มโนทวาราวชชวจิต ๑ กามชวณจิต ๒๗ (เว้นโทสชวณจิต ๒) และตทารัมมณ-
จิต ๑๑

ว่าโดยอารมณ ภวังค์แรกและภวังค์หลัง มีอารมณ ๖ ที่เรียกว่า กรรมอารมณ กรรมนิमितอารมณ หรืออคตินิมิตอารมณ ที่ได้รับมาจากจทวาริกมรณาสันชวณะในภพก่อนเมื่อใกล้จะตายเป็นอารมณ

สำหรับวิถิจิตทั้งหมดที่อยู่ในวิถินี้ มีอดีตวิภูต อวิภูตัมชฉัตตะ หรืออนิภูตอารมณ ๖ ที่เป็นอดีตหรืออนาคต นิปผันนรูป ๑๘ และธรรมารมณได้แก่ กามจิต ๕๔ เจตสิก ๕๒ และอนิปผันนรูป ๑๐ ที่เกิดขึ้นในกาลทั้ง ๓ (เตกาลิกะ) เป็นอารมณ

ว่าโดยวัตถุ ภวังค์แรก ภวังค์หลัง และวิถิจิตทั้งหมด อาศัยหทัยวัตถุเกิด

สุทรมโนทวารอดิวิภูตารมณวิธิ ที่ไมมีอดีตภวังก

ตทารมณวาระ ที่เกียวกับทโศชวณะ ๒

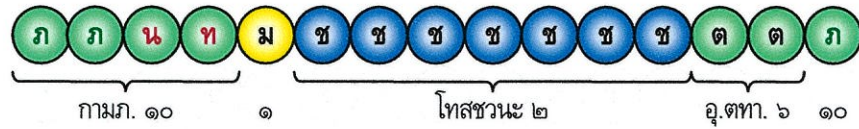

ว่าโดยบุคคล เกิดขึ้นแก่บุคคล ๖ จำพวก คือ ปุณฺชน ๔ และอริยผลบุคคลเบื้องต้น ๒

ว่าโดยภุมิ เกิดได้ในกามภุมิ ๑๑

ว่าโดยองค์ธรรมปรมัตถ ภวังกแรก และภวังกหลัง ได้แก่ กามภวังกจิต ๑๐ (แล้วแต่บุคคล)

ส่วนวิธิจิตเหล่านั้น ได้แก่ มโนทวารวชชนจิต ๑ โศชวณจิต ๒ และอุเบกขาตทารมณจิต ๖

ว่าโดยอารมณ ภวังกแรกและภวังกหลัง มีอารมณ ๖ ที่เรียกว้า กรรมาอารมณ กรรมนิมิตอารมณ หรือคตินิมิตอารมณ ที่ได้รับมาจากจทวาริกมรณาสันนชวณะในภพก่อนเมื่อใกล้จะตายเป็นอารมณ

สำหรับวิธิจิตทั้งหมดที่อยู่ในวิธินี้ มีอิฏฐัมชฉัตตะ หรืออนิฏฐุอารมณ ๖ ที่เป็นอดีตหรืออนาคตนิปผันนรูป ๑๘ และธรรมารมณ ได้แก่ กามจิต ๕๔ เจตสิก ๕๒ และอนิผันนรูป ๑๐ ที่เกิดขึ้นในกาลทั้ง ๓ (เตกาลิกะ) เป็นอารมณ

ว่าโดยวัตถุ ภวังกแรก ภวังกหลัง และวิธิจิตทั้งหมด อาคัยททัยวัตถุเกิด

สุทธมนโถวารอดิวิภูตารมณวิถิ ที่ไม่มีอดีตภวังค์

ชวณวาระ ที่เกี่ยวกับกามชวณะ ๒๗ (เวณโทสชวณะ ๒)

ก. เกิดในกามภุมิ

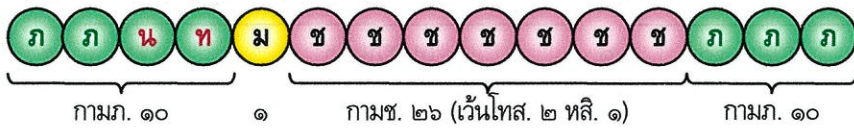

ว่าโดยบุคคล เกิดขึ้นแก่บุคคล ๘ จำพวก คือ ปุถุชน ๔ และอริยผลบุคคล ๔ (สำหรับการเกิดขึ้นแห่งชวณจิตแก่บุคคลเหล่านั้น พึงทราบตามสมควรแก่บุคคลและภุมิ)

ว่าโดยภุมิ เกิดได้ในกามภุมิ ๑๑

ว่าโดยองค์ธรรมปรมัตถ์ ภวังค์แรก และภวังค์หลัง ได้แก่ กามภวังคจิต ๑๐

ส่วนวิถิจิตเหล่านั้น ได้แก่ มโนทวารวชชวณจิต ๑ และกามชวณจิต ๒๖ (เวณโทสชวณจิต ๒ และหสิ-
ตูปาทชวณจิต ๑)

ว่าโดยอารมณ์ ภวังค์แรกและภวังค์หลัง มีอารมณ์ ๖ ที่เรียกว่า กรรมอารมณ์ กรรมนิมิตอารมณ์ หรือคตินิมิตอารมณ์ ที่ได้รับมาจากจทวาริกมรณาสันนชวณะในภพก่อนเมื่อใกล้จะตายเป็นอารมณ์

สำหรับวิถิจิตทั้งหมดที่อยู่ในวิถินี้ มีอดีตวิภูต หรืออดีตวิภูตมชฉัตตะอารมณ์ ๑ ที่เป็นธรรมมารมณ์ ได้แก่ มหัคคตจิต โลกุตตรจิต เจตสิกที่ประกอบที่เกิดขึ้นในกาลทั้ง ๓ (เตกาลิกะ) และนิพพาน บัญญัติที่เป็นกาลวิมุต เป็นอารมณ์

ว่าโดยวัตถุ ภวังค์แรก ภวังค์หลัง และวิถิจิตทั้งหมด อาศัยหทัยวัตถุเกิด

สุทธมนโหนวารอดิวิภูตารมณวิถิ ที่ไม่มีมอดิตถวังก์

ชววาระ ที่เกี่ยวกับกามชวณะ ๒๗ (เวนนโทสชวณะ ๒)

ข. เกิดในรูปภูมิ

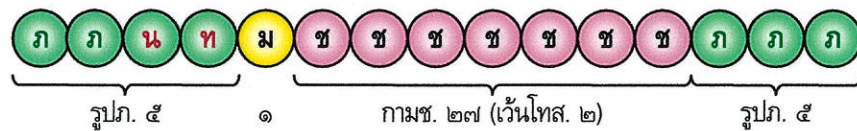

ว่าโดยบุคคล เกิดขึ้นแก่บุคคล ๕ จำพวก คือ ติเหตุกปุถุชน ๑ และอริยผลบุคคล ๔ (สำหรับการเกิดขึ้นแห่งชววจิตแก่บุคคลเหล่านั้น พึงทราบตามสมควรแก่บุคคล)

ว่าโดยภูมิ เกิดได้ในรูปภูมิ ๑๕ (เวนนอัสัญญัตตตภูมิ ๑)

ว่าโดยองค์ธรรมปรมัตถ์ ภาวังก์แรก และภาวังก์หลัง ได้แก่ รูปภาวังก์จิต ๕

ส่วนวิถิจิตเหล่านั้น ได้แก่ มโนทวาราวชชวจิต ๑ กามชววจิต ๒๗ (เวนนโทสชววจิต ๒)

ว่าโดยอารมณั ภาวังก์แรกและภาวังก์หลัง มีบัญญัติกรรมนิมิตธรรมารมณั อันเนื่องด้วยกรรมฐาน ๒๖ คือ กสิณบัญญัติ ๑๐ อสุภบัญญัติ ๑๐ โภจจาสบัญญัติ ๑ อานาปานบัญญัติ ๑ หรือสัตตวบัญญัติ ๔ ที่ได้รับมาจากมโนทวาริกมรณาสันชวณะในภพก่อนเมื่อใกล้จะตายเป็นอารมณั

สำหรับวิถิจิตทั้งหมดที่อยู่ในวิถินี้ มีอติวิภูตัส อวิภูตัสชฉัตตัส หรืออนิวิภูตัสอารมณั ๓ คือ รูปอารมณั สัททอารมณั และธรรมารมณั ที่เป็นอดีตหรืออนาคตนิปผันนรูป ๑๓ (เวนนมานปสาท ชิวหาปสาท กายปสาท ภาวรูป ๒) และธรรมารมณั ที่เป็นกามจิต มหัคคตจิต โลกุตตรจิต เจตสิกที่ประกอบ (เวนนโทจตุกเจตสิก ๔) อนิปผันนรูป ๑๐ ที่เกิดขึ้นในกาลทั้ง ๓ (เตกาลิกะ) และนิพพาน บัญญัติที่เป็นกาลวิมุตเป็นอารมณั

ว่าโดยวัตถุ ภาวังก์แรก ภาวังก์หลัง และวิถิจิตทั้งหมด อาคัยททัยวัตถุเกิด

สุทธมนโหนวารอดิวิภูตารมณวิถิ ที่ไมม่ือตีดทวังค

ชวณวาระ ที่เก็ยวกับกามชวณะ ๒๗ (เวئنโทสชวณะ ๒)

ค. เกิดในอรุปรภูมิ

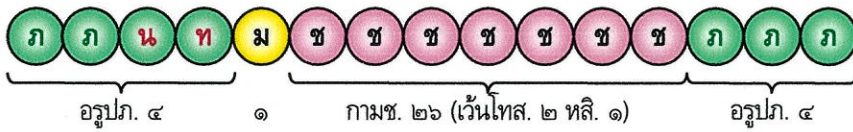

ว่าโดยบุคคล เกิดขึ้นแก่บุคคล ๕ จำพวก คือ ตีเหตุกปุณฺชน ๑ และอริยผลบุคคล ๔ (สำหรับการเกิดขึ้นแห่งชวณจิตแก่บุคคลเหล่านั้น พึงทราบตามสมควรแก่บุคคลและภูมิ)

ว่าโดยภูมิ เกิดได้ในอรุปรภูมิ ๔

ว่าโดยองค์ธรรมปรมาตถ ภาวังคแรก และภาวังคหลัง ได้แก่ อรุปรภาวังคจิต ๔

ส่วนวิถิจิตเหล่านั้น ได้แก่ มโนทวาราวชชนจิต ๑ และกามชวณจิต ๒๖ (เวئنโทสชวณจิต ๒ และหสิ-ตุปปาทชวณจิต ๑)

ว่าโดยอารมณ ภาวังคแรกและภาวังคหลัง มีบัญญัติกรรมนิमित และมหัคคตกรรมนิमितธรรมารมณอันเนื่องด้วยอรุปรกรรมฐาน ๔ คือ กสิณฺคสมาภูมิกาสบัญญัติ อากาสาณญายตณณมาน นัตถิกาวบัญญัติ และอากิญจัญญายตณณมาน ที่ได้รับมาจากมโนทวาริกมรณาสันชวณะในภพก่อนเมื่อใกล้จะตายเป็นอารมณ

สำหรับวิถิจิตทั้งหมดที่อยู่ในวิถินี้ มีอดิวิภูต อวิภูตฺตชฉัตตะ หรืออนิภูตอารมณ ๑ ที่เป็นธรรมารมณ ได้แก่ กามจิต ๒๗ คือ อกุศลจิต ๑๐ (เวئنโทสมูลจิต ๒) มโนทวาราวชชนจิต ๑ มหากุศลจิต ๘ และมหากิริยาจิต ๘ อรุปราวจรจิต ๑๒ ตามสมควรแก่ภูมิ โลกุตตรจิต ๗ (เวئنโสตาปัตติมัคคจิต ๑) เจตสิก ๔๖ (เวئنโทจตุกเจตสิก ๔ และอัปปมัญญาเจตสิก ๒) ที่เกิดขึ้นในกาลทั้ง ๓ (เตกาลิกะ) นิพพาน และบัญญัติที่เกี่ยวกับอรุปรกรรมฐาน ๒ เป็นอารมณ

ว่าโดยวัตถุ ภาวังคแรก ภาวังคหลัง และวิถิจิตทั้งหมด ไม่ต้องอาศัยหทัยวัตถุเกิด

สุทรมโนทวารอดิวิภูตารมณวิถิ ที่ไม่มีอดีตภวังค์

ชวณวาระ ที่เกี่ยวกับโทสชวณะ ๒ แต่ไม่มีอาคันตภวังค์

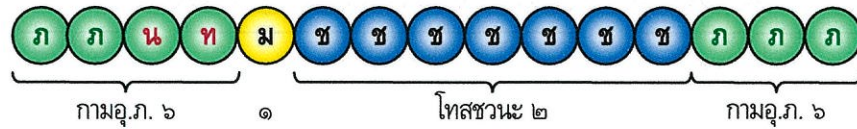

ว่าโดยบุคคล เกิดขึ้นแก่บุคคล ๖ จำพวก คือ ปุถุชน ๔ และอริยผลบุคคลเบื้องต้น ๒

ว่าโดยภูมิ เกิดได้ในกามภูมิ ๑๑

ว่าโดยองค์ธรรมปรมัตถ์ ภวังค์แรก และภวังค์หลัง ได้แก่ กามอุเบกขากว้างจิต ๖ ส่วนวิถิจิตเหล่านั้น ได้แก่ มโนทวาราวชชนจิต ๑ และโทสชวณจิต ๒

ว่าโดยอารมณ์ ภวังค์แรกและภวังค์หลัง มีอารมณ์ ๖ ที่เรียกว่า กรรมอารมณ์ กรรมนิมิตอารมณ์ หรือคตินิมิตอารมณ์ ที่ได้รับมาจากจทวาริกมรณาสันนชวณะในภพก่อนเมื่อใกล้จะตายเป็นอารมณ์

สำหรับวิถิจิตทั้งหมดที่อยู่ในวิถินี้ มีอดีตวิภูตารมณ ๖ ที่เป็นอดีตหรืออนาคตนิปผันนรูป ๑๘ และธรรมารมณ ได้แก่ กามจิต ๕๑ (เว้นโทสมูลจิต ๒ และทุกขสหคตกายวิญญานจิต ๑) มหัคคตจิต เจตสิก ๔๘ (เว้นโทจตุกเจตสิก ๔) อนิปปันนรูป ๑๐ ที่เกิดขึ้นในกาลทั้ง ๓ (เตกาลิกะ) และบัญญัติที่เป็นกาลวิมุตเป็นอารมณ์

ว่าโดยวัตถุ ภวังค์แรก ภวังค์หลัง และวิถิจิตทั้งหมด อาคัยหทัยวัตถุเกิด

สูตรมโนทวารอติวิภูตารมณวิถิ ที่ไม่มีอดีตภวังค์

ชวณวาระ ที่เกี่ยวกับโทสชวณะ ๒ และมีอาคันตูกภวังค์

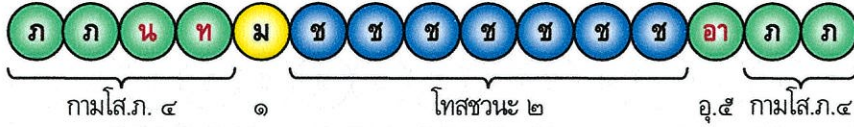

ว่าโดยบุคคล เกิดขึ้นแก่บุคคล ๔ จำพวก คือ ทวิเหตุบุคคล ๑ ตติเหตุบุคคล ๑ และอริยผลบุคคลเบื้องต้น ๒

ว่าโดยภูมิ เกิดได้ในกามสุคติภูมิ ๗

ว่าโดยองค์ธรรมปรมาัตถ์ ภวังค์แรก และภวังค์หลัง ได้แก่ กามโสมนัสภวังคจิต ๔

จิตที่ทำหน้าที่อาคันตูกภวังค์ ได้แก่ กามอุเบกขาภวังคจิต ๕ (เวณอุเบกขาสันติริณอกุศลวิปากจิต ๑)

ส่วนวิถีจิตเหล่านั้น ได้แก่ มโนทวาราวชชนจิต ๑ และโทสชวณจิต ๒

ว่าโดยอารมณ์ ภวังค์แรกและภวังค์หลัง มีอารมณ์ ๖ ที่เรียกว่า กรรมอารมณ์ กรรมนิमितอารมณ์ หรือคตินิमितอารมณ์ ที่ได้รับมาจากฉทวาริกมรณาสันนชวณะในภพก่อนเมื่อใกล้จะตายเป็นอารมณ์

สำหรับวิถีจิตทั้งหมดที่อยู่ในวิถีนี้ มีอติวิภูตารมณ ๖ ที่เป็นอดีตหรืออนาคตนิปผันนรูป ๑๘ และธรรมารมณ ได้แก่ กามจิต ๕๑ (เวณโทสมูลจิต ๒ และทุกขสหคตกายวิญญาณจิต ๑) มหัคคตจิต เจตสิก ๔๘ (เวณโทจตุกเจตสิก ๔) อนิปผันนรูป ๑๐ ที่เกิดขึ้นในกาลทั้ง ๓ (เตกาลิกะ) และบัญญัติที่เป็นกาลวิมุตเป็นอารมณ์

ส่วนจิตที่ทำหน้าที่อาคันตูกภวังค์นั้น มีอารมณ์ ๖ อย่างใดอย่างหนึ่งที่เป็นกามธรรม ซึ่งเคยมีชานาญมาแล้ว ในภพนี้เป็นอารมณ์

ว่าโดยวัตถุ ภวังค์แรก ภวังค์หลัง จิตที่ทำหน้าที่อาคันตูกภวังค์ และวิถีจิตทั้งหมด อาคัยหทัยวัตถุ เกิด

สุทธมนโถวารวิภูตารมณวิถึ ที่มีตติถวัก

ชววาระ ที่เกี่ยวกับโทสชวณะ ๒ แต่ไม่มีอากันตถวัก มี ๗ ประเภท

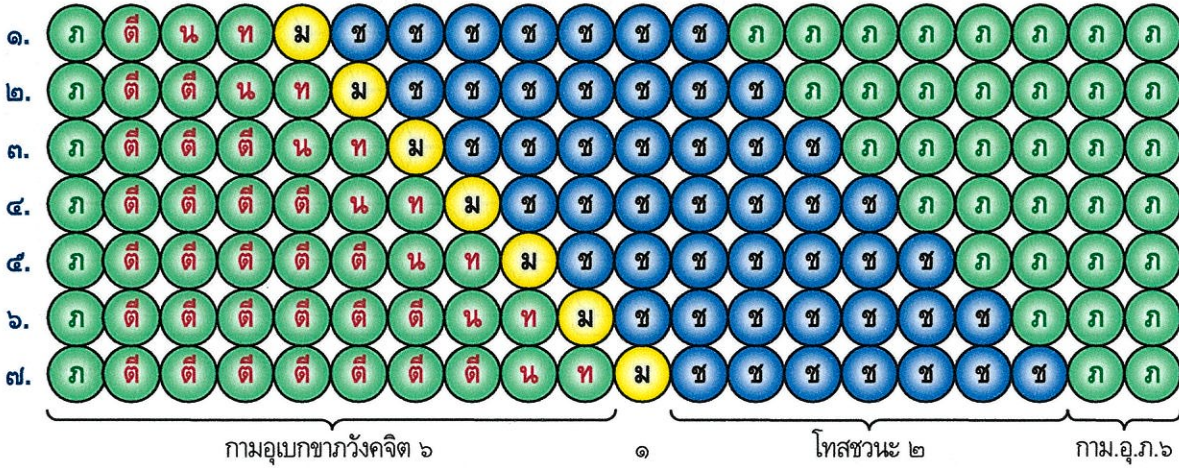

ว่าโดยบุคคล เกิดขึ้นแก่บุคคล ๖ จำพวก คือ ปุถุชน ๔ และอริยผลบุคคลเบื้องต้น ๒

ว่าโดยภูมิ เกิดได้ในกามภูมิ ๑๑

ว่าโดยองค์ธรรมปรมาตถ ภาวักแรก และภาวักหลัง ได้แก่ กามอุเบกขากวักจติ ๖

ส่วนวิถึจิตเหล่านั้น ได้แก่ มโนทวารวักชนจิต ๑ โทสชวณจิต ๒

ว่าโดยอารมณ ภาวักแรกและภาวักหลัง มีอารมณ ๖ ที่เรียกว่า กรรมอารมณ กรรมนิमितอารมณ หรือคตินิमितอารมณ ที่ได้รับมาจากทวาริกมรณาสันชวณะในภพก่อนเมื่อใกล้จะตายเป็นอารมณ

สำหรับวิถึจิตทั้งหมดที่อยู่ในวิถึนี้ มีตติอิฐฐะ อิฐฐัมชฉัตตะ หรืออนิฐฐุอารมณ ๖ ที่เป็นปัจจุบันนิปผันนรูป ๑๘ คือ นิปผันนรูปที่ดียิ่ง ติธรรมดา หรือที่ไม่ดี ที่ปรากฏอยู่เฉพาะหน้าเป็นอารมณ

ว่าโดยวัตถุ ภาวักแรก ภาวักหลัง และวิถึจิตทั้งหมด อากันตถวัตถุเกิด

สูตรมโนทวารวิภูตารมณวิถิ ที่ไม่มีอดีตภวังค์

ชวนวาระ ที่เกี่ยวกับกามชวณะ ๒๗ (เว้นโทสชวณะ ๒)



ว่าโดยบุคคล เกิดขึ้นแก่บุคคล ๘ จำพวก คือ ปุถุชน ๔ และอริยผลบุคคล ๔

ว่าโดยภูมิ เกิดได้ในจตุโวการภูมิ ๔ ปัญจโวการภูมิ ๒๖

ว่าโดยองค์ธรรมปรมาัตถ์ ภวังค์แรก และภวังค์หลัง ได้แก่ ภวังคจิต ๑๙ คือ กามภวังคจิต ๑๐ รูปภวังคจิต ๕ อรูปภวังคจิต ๔

ส่วนวิถิจิตเหล่านั้น ได้แก่ มโนทวาราวชชณจิต ๑ และกามชวณจิต ๒๗ (เว้นโทสชวณจิต ๒)

ว่าโดยอารมณ์ ภวังค์แรกและภวังค์หลัง ที่เป็นกามภวังคจิต ๑๐ มีอารมณ์ ๖ ที่เรียกว่า กรรมอารมณ์ กรรมนิมิตอารมณ์ หรือคตินิมิตอารมณ์ ที่ได้รับมาจากทวาริกมรณาสันนชวณะในภพก่อนเมื่อใกล้จะตายเป็นอารมณ์

ที่เป็นรูปภวังคจิต ๕ นั้น มีบัญญัติกรรมนิมิตธรรมารมณ อันเนื่องด้วยกรรมฐาน ๒๖ คือ กสิณบัญญัติ ๑๐ อสุภบัญญัติ ๑๐ โภจนาบัญญัติ ๑ อานาปานบัญญัติ ๑ หรือสัตตบัญญัติ ๔ ที่ได้รับมาจากมโนทวาริกมรณาสันนชวณะในภพก่อนเมื่อใกล้จะตายเป็นอารมณ์

ที่เป็นอรูปภวังคจิต ๔ มีบัญญัติกรรมนิมิตธรรมารมณ และมหัคคตกรรมนิมิตธรรมารมณ อันเนื่องด้วยอรูปกรรมฐาน ๔ คือ กสิณคณาภิมาภาสบัญญัติ อากาสาัญญาตณณาน นัตถิภาวบัญญัติ และอาภิญญัญญาตณณาน ที่ได้รับมาจากมโนทวาริกมรณาสันนชวณะในภพก่อนเมื่อใกล้จะตายเป็นอารมณ์

สำหรับวิถิจิตทั้งหมดที่อยู่ในวิถินี้ มีอดีตวิภูต อวิภูตวิภูต หรืออนิภูตอารมณ์ ๖ ที่เป็นอดีตหรืออนาคตนิปผันนรูป ๑๘ และธรรมารมณที่เป็นจิต ๘๙ เจตสิก ๕๒ อนิปผันนรูป ๑๐ ที่เป็นเตกาลิกะ และนิพพานบัญญัติที่เป็นกาลวิมุตเป็นอารมณ์

ว่าโดยวัตถุ ภวังค์แรก ภวังค์หลัง และวิถิจิตทั้งหมด ถ้าเกิดในปีญจโวการภูมิอาศัยหทัยวัตถุเกิด ถ้าเกิดในจตุโวการภูมิก็ไม่ต้องอาศัยหทัยวัตถุเกิด

สุทธมนโหนวารวิภูตารมณวิถึ ที่ไม่มีอดีตภวังก์

ชวนวนาระ ที่เกี่ยวกับโทสชวณะ ๒ แต่ไม่มีอัคันตูกภวังก์

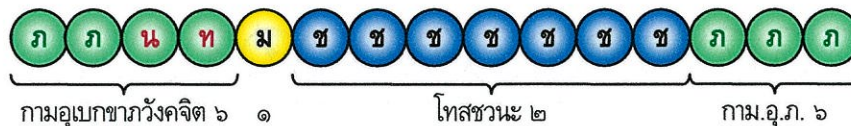

ว่าโดยบุคคล เกิดขึ้นแก่บุคคล ๖ จำพวก คือ ปุณฺณชน ๔ และอริยผลบุคคลเบื้องต้น ๒

ว่าโดยภุมิ เกิดได้ในภุมิ ๑๑

ว่าโดยองค์ธรรมปรมัตถ์ ภวังก์แรก และภวังก์หลัง ได้แก่ กามอุเบกขภวังกจิต ๖ ส่วนวิถึจิตเหล่านั้น ได้แก่ มโนทวาราวชชนจิต ๑ โทสชวณจิต ๒

ว่าโดยอารมณ์ ภวังก์แรกและภวังก์หลัง มีอารมณ์ ๖ ที่เรียกว่า กรรมอารมณ์ กรรมนิมิตอารมณ์ หรือคตินิมิตอารมณ์ ที่ได้รับมาจากจทวาริกมรณาสันชวณะในภพก่อนเมื่อใกล้จะตายเป็นอารมณ์

สำหรับวิถึจิตทั้งหมดที่อยู่ในวิถึนี้ มีอดีตวิภูต อวิภูตัมชฉัตตะ หรืออนิภูตอารมณ์ ๖ ที่เป็นอดีตหรืออนาคต นิปผันนรูป ๑๘ และธรรมารมณ์ที่เป็นกามจิต มหัคคตจิต เจตสิกที่ประกอบ อนิปผันนรูป ๑๐ ที่เป็นเตกาลิกะ และบัญญัติที่เป็นกาลวิมุตเป็นอารมณ์

ว่าโดยวัตถุ ภวังก์แรก ภวังก์หลัง และวิถึจิตทั้งหมด อัคัยททัยวัตถุเกิด

สูตรมโนทวารวิภูตารมณวิถีนี่ไม่มีอดีตภวังค์

ชวณวาระ ที่เกี่ยวกับโทสชวณะ ๒ และมีอาคันตูกภวังค์

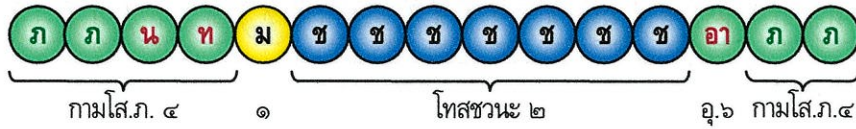

ว่าโดยบุคคล เกิดขึ้นแก่บุคคล ๔ จำพวก คือ ทวิเหตุบุคคล ๑ ตติเหตุบุคคล ๑ และอริยผล-บุคคลเบื้องต้น ๒

ว่าโดยภุมิ เกิดได้ในกามสุคติภุมิ ๗

ว่าโดยองค์ธรรมปรมาัตถ์ ภวังค์แรก และภวังค์หลัง ได้แก่ กามโสมนัสภวังคจิต ๔

จิตที่ทำหน้าที่อาคันตูกภวังค์ ได้แก่ กามอุเบกขากภวังคจิต ๖

ส่วนวิถิจิตเหล่านั้น ได้แก่ มโนทวาราวชชนจิต ๑ และโทสชวณจิต ๒

ว่าโดยอารมณ ภวังค์แรกและภวังค์หลัง มีอารมณ ๖ ที่เรียกว่า กรรมอารมณ กรรมนิमितอารมณ หรือคตินิमितอารมณ ที่ได้รับมาจากจทวาริกมรณสันนชวณะในภพก่อนเมื่อใกล้จะตายเป็นอารมณ

สำหรับวิถิจิตทั้งหมดที่อยู่ในวิถีนี่ มีอดีตวิภูต อวิภูตัมชฉตตะ หรืออนิภูตอารมณ ๖ ที่เป็นอดีตหรืออนาคต นิปผันนรูป ๑๘ และธรรมารมณที่เป็นกามจิต มหัคคตจิต เจตสิกที่ประกอบ อนิปผันนรูป ๑๐ ที่เป็นเตกาลิกะ และบัญญัติที่เป็นกาลวิมุตเป็นอารมณ

ส่วนจิตที่ทำหน้าที่อาคันตูกภวังค์นั้น มีอารมณ ๖ อย่างใดอย่างหนึ่งที่เป็นกามธรรม ซึ่งเคยมีชานาญมาแล้ว ในภพนี้เป็นอารมณ

ว่าโดยวัตถุ ภวังค์แรก ภวังค์หลัง จิตที่ทำหน้าที่อาคันตูกภวังค์ และวิถิจิตทั้งหมด อาคัยหทัยวัตถุ เกิด

สุทธมนโหนวารอดิวฤตารมณวิถึ มี ๑ ประเภท

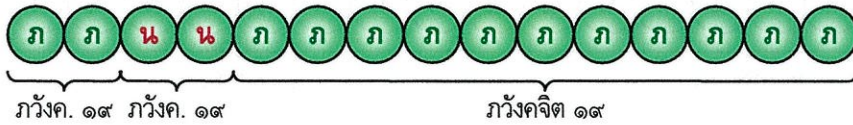

ว่าโดยบุคคล ในขณะเวลาปกติธรรมดา เกิดขึ้นแก่บุคคล ๘ จำพวก คือ ปุณฺชน ๔ และอริยผล-บุคคล ๔

ในขณะเวลานอนหลับไม่สนิทแล้วก็ฝันไป เกิดขึ้นแก่บุคคล ๗ จำพวก คือ ปุณฺชน ๔ และผลเสกขบุคคล ๓

ว่าโดยภุมิ ในขณะเวลาปกติธรรมดา เกิดได้ในปัจฉิมวารภุมิ ๒๖ และจตุวารภุมิ ๔

ในขณะเวลานอนหลับไม่สนิทแล้วก็ฝันไป เกิดได้ในภุมิ ๔ คือ มนุสสภุมิ ๑ และอบายภุมิ ๓ (เว้นนิริยภุมิ)

ว่าโดยองค์ธรรมปรมัตถ ภวัคค์แรก ภวัคค์หลัง และภวัคคจลนะ ได้แก่ ภวัคคจิต ๑๙ คือ กามภวัคคจิต ๑๐ รูปภวัคคจิต ๕ และอรุภวัคคจิต ๔

ว่าโดยอารมณ ภวัคค์แรกและภวัคค์หลัง ที่เป็นกามภวัคคจิต ๑๐ มีอารมณ ๖ ที่เรียกว่า กรรมอารมณ กรรมนิมิตอารมณ หรือคตินิมิตอารมณ ที่ได้รับมาจากจทวาริกมรณาสันนชวณะในภพก่อนเมื่อใกล้จะตายเป็นอารมณ

ที่เป็นรูปภวัคคจิต ๕ นั้น มีบัญญัติกรรมนิมิตธรรมมารมณ อันเนื่องด้วยกรรมฐาน ๒๖ คือ กสิณบัญญัติ ๑๐ อสุภบัญญัติ ๑๐ โภภุสสาบัญญัติ ๑ อานาปานบัญญัติ ๑ หรือสัตตวบัญญัติ ๔ ที่ได้รับมาจากมโหนวาริกมรณาสันนชวณะในภพก่อนเมื่อใกล้จะตายเป็นอารมณ

ส่วนที่เป็นอรุภวัคคจิต ๔ มีบัญญัติกรรมนิมิต และมหัคคตกรรมนิมิตธรรมมารมณ อันเนื่องด้วยอรุกรรมฐาน ๔ คือ กสิณคมาภุมิภาสบัญญัติ อากาสาัญญาตณณาน นัตติภาวบัญญัติ และ อากิญจัญญาตณณาน ที่ได้รับมาจากมโหนวาริกมรณาสันนชวณะในภพก่อนเมื่อใกล้จะตายเป็นอารมณ

ว่าโดยวัตถุ ภวัคค์แรก ภวัคค์หลัง และภวัคคจลนะ ถ้าเกิดในปัจฉิมวารภุมิอาศัยหทัยวัตถุเกิด ถ้าเกิดในจตุวารภุมิที่ไม่ต้องอาศัยหทัยวัตถุเกิด

อัปพนาชวนมโนทวารวิถี

๑. อาทิกัมมิกฆานวิถี

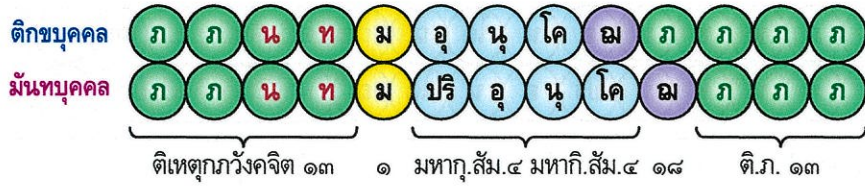

ว่าโดยบุคคล เกิดขึ้นแก่บุคคล ๕ จำพวก คือ ติเหตุกปุถุชน ๑ และอริยผลบุคคล ๔

ว่าโดยภูมิ เกิดได้ใน ๒๖ ภูมิ คือ กามสุคติภูมิ ๗ รูปภูมิ ๑๕ (เว้นอัสัญญัตตภูมิ) และอรุณภูมิ ๔

ว่าโดยองค์ธรรมปรมัตถ์ ภวังค์แรกและภวังค์หลัง ได้แก่ ติเหตุกภวังคจิต ๑๓ คือ ติเหตุกกามภวังคจิต ๔ และมหัคคตภวังคจิต ๙ (แล้วแต่บุคคลและภูมิ)

ส่วนวิถีจิตเหล่านั้น ได้แก่ มโนทวารวชชนจิต ๑ มหากุศลญาณสัมปยุตตจิต ๔ มหาภิริชาญาณสัมปยุตตจิต ๔ มหัคคตกุศลจิต ๙ และมหัคคตกิริยาจิต ๙

ว่าโดยอารมณ์ ภวังค์แรกและภวังค์หลัง ที่เป็นติเหตุกกามภวังคจิต ๔ มีอารมณ์ ๖ ที่เรียกว่า กรรมอารมณ์ กรรมนิมิตอารมณ์ หรือคตินิมิตอารมณ์ ที่ได้รับมาจากทวาริกมรณาสันชวณะในภพก่อนเมื่อใกล้จะตายเป็นอารมณ์

ที่เป็นรูปภวังคจิต ๕ นั้น มีบัญญัติกรรมนิมิตธรรมารมณ์ อันเนื่องด้วยกรรมฐาน ๒๖ คือ กสิณบัญญัติ ๑๐ อสุภบัญญัติ ๑๐ โภกฐาสบัญญัติ ๑ อานาปานบัญญัติ ๑ หรือสัตถวบัญญัติ ๔ ที่ได้รับมาจากมโนทวาริกมรณาสันชวณะในภพก่อนเมื่อใกล้จะตายเป็นอารมณ์

ส่วนที่เป็นอรุณภวังคจิต ๔ มีบัญญัติกรรมนิมิต และมหัคคตกรรมนิมิตธรรมารมณ์ อันเนื่องด้วยอรุณกรรมฐาน ๔ คือ กสิณอุคฆาฏิมากาสบัญญัติ อากาสาณัญญาตณณาน นัตถิกาวบัญญัติ และอาภิญญัญญาตณณาน ที่ได้รับมาจากมโนทวาริกมรณาสันชวณะในภพก่อนเมื่อใกล้จะตายเป็นอารมณ์

สำหรับวิถีจิตทั้งหมดที่อยู่ในวิถีนี้ ถ้ามโนทวารวชชนจิต ๑ มหากุศลญาณสัมปยุตตจิต ๔ มหาภิริชาญาณสัมปยุตตจิต ๔ ดวงใดดวงหนึ่งที่มีชื่อว่า ปริกรรม อุปจาร อนุโลม โคตรภู และอัปนาชวณะคือ รูปาวจรกุศลจิต ๕ รูปาวจรกิริยาจิต ๕ อากาสาณัญญาตณนกุศลจิต ๑ กิริยาจิต ๑ อาภิญญัญญาตณนกุศลจิต ๑ กิริยาจิต ๑ มีปฏิภาคนิมิตของกรรมฐาน ๒๘ คือ กสิณบัญญัติ ๑๐ อสุภบัญญัติ ๑๐ โภกฐาสบัญญัติ ๑ อานาปานบัญญัติ ๑ สัตถวบัญญัติ ๔ และกสิณอุคฆาฏิมากาสบัญญัติ ๑ นัตถิกาวบัญญัติ ๑ เป็นอารมณ์

ถ้ามโนทวารวชชนจิต ๑ มหากุศลญาณสัมปยุตตอุเบกขา ๒ มหาภิริชาญาณสัมปยุตตอุเบกขา ๒ ดวงใดดวงหนึ่งที่มีชื่อว่า ปริกรรม อุปจาร อนุโลม โคตรภู และอัปนาชวณะคือ วิญญาณัญญาตณนกุศลจิต ๑ กิริยาจิต ๑ เวนัสัญญาตณนัญญาตณนกุศลจิต ๑ กิริยาจิต ๑ มีมหัคคตปฏิภาคนิมิตของอรุณกรรมฐาน ๒ คือ อากาสาณัญญาตณณาน ๑ อาภิญญัญญาตณณาน ๑ เป็นอารมณ์

ว่าโดยวัตถุ ภวังค์แรก ภวังค์หลัง และวิถีจิตทั้งหมด ถ้าเกิดในกามสุคติภูมิ ๗ และรูปภูมิ ๑๕ (เว้นอัสัญญัตตภูมิ) ก็อาศัยหทัยวัตถุเกิด

แต่ถ้าเกิดในอรุณภูมิ ๔ ก็ไม่ต้องอาศัยหทัยวัตถุเกิด

อัปนาชวณมโนทวารวิถี

๒. ฌานสมาบัติวิธี

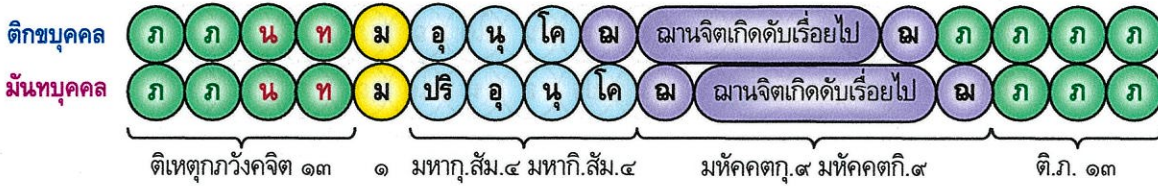

ว่าโดยบุคคล เกิดขึ้นแก่บุคคล ๕ จำพวก คือ ตีเหตุกปุณฺชน ๑ และอริยมผลบุคคล ๔

ว่าโดยภูมิ เกิดได้ใน ๒๖ ภูมิ คือ กามสุคติภูมิ ๗ รูปภูมิ ๑๕ (เว้นอัสัญญัตตภูมิ) และอรุณภูมิ ๔

ว่าโดยองค์ธรรมปรมาัตถ์ ภาวค์แรกและภาวค์หลัง ได้แก่ ตีเหตุกภาวคจิต ๑๓ คือ ตีเหตุกกามภาวคจิต ๔ และมหัคคตภาวคจิต ๙ (แล้วแต่บุคคลและภูมิ)

ส่วนวิธีจิตเหล่านั้น ได้แก่ มโนทวาราวชชนจิต ๑ มหากุศลญาณสัมปยุตตจิต ๔ มหากิริยาญาณสัมปยุตตจิต ๔ มหัคคตกุศลจิต ๙ และมหัคคตกิริยาจิต ๙

ว่าโดยอารมณ์ ภาวค์แรกและภาวค์หลัง ที่เป็นตีเหตุกกามภาวคจิต ๔ มีอารมณ์ ๖ ที่เรียกว่า กรรมอารมณ์ กรรมนิมิตอารมณ์ หรือคตินิมิตอารมณ์ ที่ได้รับมาจากทวาริกมรณาสันชวณะในภพก่อนเมื่อใกล้จะตายเป็นอารมณ์

ที่เป็นรูปภาวคจิต ๕ นั้น มีบัญญัติกรรมนิมิตธรรมารมณ์ อันเนื่องด้วยกรรมฐาน ๒๖ คือ กสิณบัญญัติ ๑๐ อสุภบัญญัติ ๑๐ โภกฐาสบัญญัติ ๑ อานาปานบัญญัติ ๑ หรือสัตตวบัญญัติ ๔ ที่ได้รับมาจากมโนทวาริกมรณาสันชวณะในภพก่อนเมื่อใกล้จะตายเป็นอารมณ์

ส่วนที่เป็นอรุณภาวคจิต ๔ มีบัญญัติกรรมนิมิต และมหัคคตกรรมนิมิตธรรมารมณ์ อันเนื่องด้วยอรุณกรรมฐาน ๔ คือ กสิณอุคฆาฏิกาสบัญญัติ อากาสานัญญาตณณมาน นัตติภาวบัญญัติ และอากิญจัญญาตณณมาน ที่ได้รับมาจากมโนทวาริกมรณาสันชวณะในภพก่อนเมื่อใกล้จะตายเป็นอารมณ์

สำหรับวิธีจิตทั้งหมดที่อยู่ในวิธีนี้ ถ้ามโนทวาราวชชนจิต ๑ มหากุศลญาณสัมปยุตตจิต ๔ มหากิริยาญาณสัมปยุตตจิต ๔ ดวงใดดวงหนึ่งที่มีชื่อว่า ปริกรรม อุปจาร อนุโลม โคตรภู และอัปนาชวณะคือ รูปาวจรกุศลจิต ๕ รูปาวจรกิริยาจิต ๕ อากาสานัญญาตณนกุศลจิต ๑ กิริยาจิต ๑ อากิญจัญญาตณนกุศลจิต ๑ กิริยาจิต ๑ มีปฏิภาคนิมิตของกรรมฐาน ๒๘ คือ กสิณบัญญัติ ๑๐ อสุภบัญญัติ ๑๐ โภกฐาสบัญญัติ ๑ อานาปานบัญญัติ ๑ สัตตวบัญญัติ ๔ และกสิณอุคฆาฏิกาสบัญญัติ ๑ นัตติภาวบัญญัติ ๑ เป็นอารมณ์

ถ้ามโนทวาราวชชนจิต ๑ มหากุศลญาณสัมปยุตตอุเบกขา ๒๓กิริยาญาณสัมปยุตตอุเบกขา ๒ ดวงใดดวงหนึ่งที่มีชื่อว่า ปริกรรม อุปจาร อนุโลม โคตรภู และอัปนาชวณะคือ วิญญาณัญญาตณนกุศลจิต ๑ กิริยาจิต ๑ เวนัสัญญาตณนัญญาตณนกุศลจิต ๑ กิริยาจิต ๑ มีมหัคคตปฏิภาคนิมิตของอรุณกรรมฐาน ๒ คือ อากาสานัญญาตณณมาน ๑ อากิญจัญญาตณณมาน ๑ เป็นอารมณ์

ว่าโดยวัตถุ ภาวค์แรก ภาวค์หลัง และวิธีจิตทั้งหมด ถ้าเกิดในกามสุคติภูมิ ๗ และรูปภูมิ ๑๕ (เว้นอัสัญญัตตภูมิ) ก็อาศัยหทัยวัตถุเกิด

แต่ถ้าเกิดในอรุณภูมิ ๔ ก็ไม่ต้องอาศัยหทัยวัตถุเกิด

อัปพนาชวณมโนทวารวิถี

๓. ปาทกณณวิถี

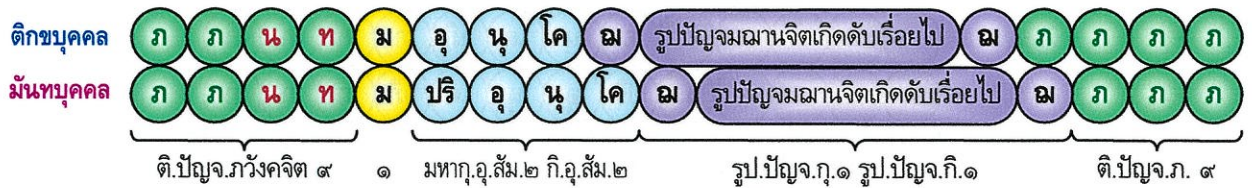

ว่าโดยบุคคล เกิดขึ้นแก่บุคคล ๕ จำพวก คือ ตีเหตุกปัญุชน ๑ และอริยผลบุคคล ๔

ว่าโดยภุมิ เกิดได้ใน ๒๒ ภุมิ คือ กามสุคติภุมิ ๗ รูปภุมิ ๑๕ (เว้นอสังขยัตตภุมิ)

ว่าโดยองค์ธรรมปรมัตถ์ ภวังค์แรกและภวังค์หลัง ได้แก่ ตีเหตุกปัญญาโวการภวังคจิต ๙ คือ ตีเหตุกกามภวังคจิต ๔ และรูปภวังคจิต ๕ (แล้วแต่บุคคลและภุมิ)

ส่วนวิถีจิตเหล่านั้น ได้แก่ มโนทวาราวชชนจิต ๑ มหาภุคณณญาณสัมปยุตตอุเบกขา ๒ มหาภุมิญาณ-สัมปยุตตอุเบกขา ๒ และรูปาวจรปัญญาจณณภุคณณจิต ๑ กิริยาจิต ๑

ว่าโดยอารมณ์ ภวังค์แรกและภวังค์หลัง ที่เป็นตีเหตุกกามภวังคจิต ๔ มีอารมณ์ ๖ ที่เรียกว่า กรรมอารมณ์ กรรมนิมิตอารมณ์ หรือคตินิมิตอารมณ์ ที่ได้รับมาจากจทวาริกมรณาสันนชวณะในภพก่อนเมื่อใกล้จะตายเป็นอารมณ์

ที่เป็นรูปภวังคจิต ๕ นั้น มีปัญญาติกรรมนิมิตธรรมมารมณ์ อันเนื่องด้วยกรรมฐาน ๒๖ คือ กสิณบัญญัติ ๑๐ อสุภบัญญัติ ๑๐ โภภุคณณบัญญัติ ๑ อานาปานบัญญัติ ๑ หรือสัตตบัญญัติ ๔ ที่ได้รับมาจากมโนทวาริก-มรณาสันนชวณะในภพก่อนเมื่อใกล้จะตายเป็นอารมณ์

สำหรับวิถีจิตทั้งหมดที่อยู่ในวิถีนี้ มีปฏิภาณนิมิตอันเนื่องด้วยกสิณบัญญัติ ๑๐ เท่านั้นเป็นอารมณ์

ว่าโดยวัตถุ ภวังค์แรก ภวังค์หลัง และวิถีจิตทั้งหมด อาศัยหทัยวัตถุเกิด

อัปนาชวนมโนทวารวิถี

๕. มัคควิถี

ก. โสดาปัตติมัคควิถี

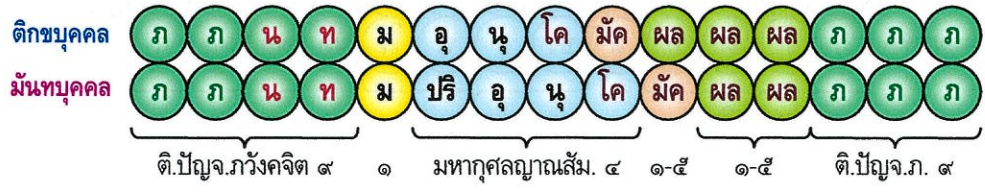

ว่าโดยบุคคล เกิดขึ้นแก่ติเหตุกปุณฺชน ๑

ว่าโดยภุมิ เกิดได้ใน ๑๗ ภุมิ คือ กามสุคติภุมิ ๗ รูปภุมิ ๑๐ (เว้นอสังญัตตภุมิ และ สุททาวาสภุมิ ๕)

ว่าโดยองค์ธรรมปรมาตฺถิ ภวังค์แรกและภวังค์หลัง ได้แก่ ติเหตุกปัญญาโวการภวังคจิต ๙ คือ ติเหตุกกามภวังคจิต ๔ และรูปภวังคจิต ๕ (แล้วแต่บุคคล)

ส่วนวิถีจิตเหล่านั้น ได้แก่ มโนทวาราวชชนจิต ๑ มหากุศลญาณสัมปยุตตจิต ๔ โสดาปัตติมัคคจิต ๑ หรือ ๕ และโสดาปัตติผลจิต ๑ หรือ ๕

ว่าโดยอารมณฺ ภวังค์แรกและภวังค์หลัง ที่เป็นติเหตุกกามภวังคจิต ๔ มีอารมณฺ ๖ ที่เรียกว่า กรรมอารมณฺ กรรมนิมิตอารมณฺ หรือคตินิมิตอารมณฺ ที่ได้รับมาจากทวาริกมรณาสันนชวณะในภพก่อนเมื่อใกล้ จะตายเป็นอารมณฺ

ที่เป็นรูปภวังคจิต ๕ นั้น มีบัญญัติกรรมนิมิตธรรมารมณฺ อันเนื่องด้วยกรรมฐาน ๒๖ คือ กสิณบัญญัติ ๑๐ อสุภบัญญัติ ๑๐ โภจนาบัญญัติ ๑ อานาปานบัญญัติ ๑ หรือสัตตบัญญัติ ๔ ที่ได้รับมาจากมโนทวาริกมรณาสันนชวณะในภพก่อนเมื่อใกล้จะตายเป็นอารมณฺ

สำหรับวิถีจิตทั้งหมดที่อยู่ในวิถีนี้ มโนทวาราวชชนจิต ๑ และมหากุศลญาณสัมปยุตตจิต ๔ ในขณะที่ทำหน้าที่ ปรสิกรรม อุปจาร และอนุโลม มีพระไตรลักษณฺแห่งรูปนามเป็นอารมณฺ

ส่วนในขณะที่ทำหน้าที่โคตรภูและโสดาปัตติมัคคจิต ๑ หรือ ๕ โสดาปัตติผลจิต ๑ หรือ ๕ มีพระนิพพาน เป็นอารมณฺ

ว่าโดยวัตถุ ภวังค์แรก ภวังค์หลัง และวิถีจิตทั้งหมด อาคัยหทัยวัตถุเกิด

อัปนาชวณมโนทวารวิถี

๕. มัคควิถี

ข. มัคควิถีเบื้องต้น ๓

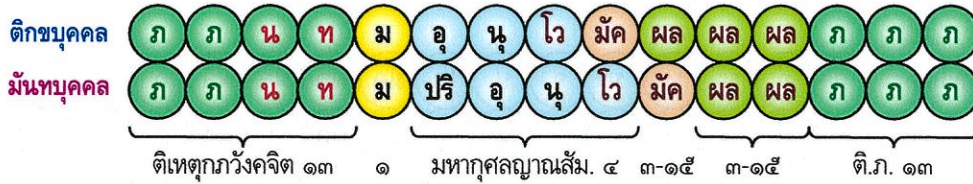

ว่าโดยบุคคล เกิดขึ้นแก่บุคคล ๓ จำพวกกล่าวคือ สกทาคามีมัคควิถีเกิดขึ้นแก่พระโสดาบันบุคคล อนาคามีมัคควิถีเกิดขึ้นแก่พระสกทาคามีบุคคล อรหัตตมัคควิถีเกิดขึ้นแก่พระอนาคามีบุคคล

ว่าโดยภูมิ เกิดได้ใน ๒๖ ภูมิตามสมควรแก่บรรดดังนี้ สกทาคามีมัคควิถีและอนาคามีมัคควิถีเกิดได้ใน ๒๑ ภูมิ คือ กามสุคติภูมิ ๗ รูปภูมิ ๑๐ (เวหนอสังขยัตตภูมิ และสุททาวาสภูมิ ๕) และอรุณภูมิ ๔

ส่วนอรหัตตมัคควิถีเกิดได้ใน ๒๖ ภูมิ คือ กามสุคติภูมิ ๗ รูปภูมิ ๑๕ (เวหนอสังขยัตตภูมิ) และอรุณภูมิ ๔

ว่าโดยองค์ธรรมปรมาัตถ์ ภาวค์แรกและภาวค์หลัง ได้แก่ ตีเหตุกามวงค์จิต ๑๓ คือ ตีเหตุกามวงค์จิต ๔ และมหัคคตวงค์จิต ๙ (แล้วแต่บุคคลและภูมิ)

ส่วนวิถีจิตเหล่านั้น ได้แก่ มโนทวาราวชชนจิต ๑ มหากุศลญาณสัมปยุตตจิต ๔ มัคควิถีเบื้องต้น ๓ หรือ ๑๕ และผลจิตเบื้องต้น ๓ หรือ ๑๕

ว่าโดยอารมณ์ ภาวค์แรกและภาวค์หลัง ที่เป็นตีเหตุกามวงค์จิต ๔ มีอารมณ์ ๖ ที่เรียกว่า กรรมอารมณ์ กรรมนิมิตอารมณ์ หรือคตินิมิตอารมณ์ ที่ได้รับมาจากกวาริกมรณาสันชวณะในภพก่อนเมื่อใกล้จะตายเป็นอารมณ์

ที่เป็นรูปวงค์จิต ๕ นั้น มีบัญญัติกรรมนิมิตธรรมารมณ์ อันเนื่องด้วยกรรมฐาน ๒๖ คือ กสิณบัญญัติ ๑๐ อสุภบัญญัติ ๑๐ โภจนาบัญญัติ ๑ อานาปานบัญญัติ ๑ หรือสัตว์บัญญัติ ๔ ที่ได้รับมาจากมโนทวาริกมรณาสันชวณะในภพก่อนเมื่อใกล้จะตายเป็นอารมณ์

ส่วนที่เป็นอรุณวงค์จิต ๔ มีบัญญัติกรรมนิมิต และมหัคคตกรรมนิมิตธรรมารมณ์ อันเนื่องด้วยอรุณกรรมฐาน ๔ คือ กสิณคณาภิมากาบัญญัติ อากาสาบัญญัติ ตณณาน นัตถิภาวบัญญัติ และอาภิญญายตณณาน ที่ได้รับมาจากมโนทวาริกมรณาสันชวณะในภพก่อนเมื่อใกล้จะตายเป็นอารมณ์

สำหรับวิถีจิตทั้งหมดที่อยู่ในวิถีนี้ มโนทวาราวชชนจิต ๑ และมหากุศลญาณสัมปยุตตจิต ๔ ในขณะที่ทำหน้าที่ปริกรรมอุปจาร และอนุโลม มีพระไตรลักษณ์แห่งรูปนามเป็นอารมณ์

ส่วนในขณะที่ทำหน้าที่ไวทาน และมัคควิถีเบื้องต้น ๓ หรือ ๑๕ ผลจิตเบื้องต้น ๓ หรือ ๑๕ มีพระนิพพานเป็นอารมณ์

ว่าโดยวัตถุ ภาวค์แรก ภาวค์หลัง และวิถีจิตทั้งหมด ถ้าเกิดในปัญญาโวการภูมิ ก็อาศัยหทัยวัตถุเกิด แต่ถ้าเกิดในจตุโวการภูมิ ก็ไม่ต้องอาศัยหทัยวัตถุเกิด

อัปพนาชวนมโนทวารวิถี

๖. ผลสมาบัติวิถีสี่

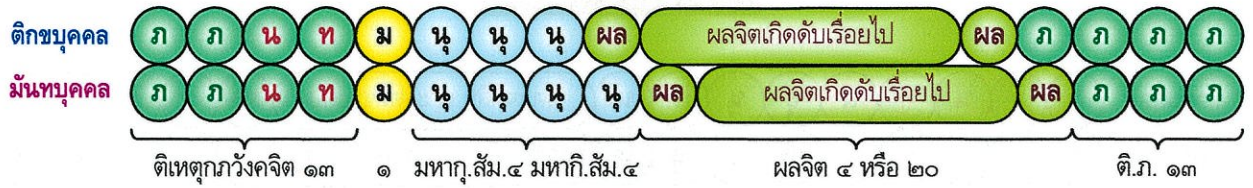

ว่าโดยบุคคล เกิดขึ้นแก่บุคคล ๔ จำพวก คือ อริยผลบุคคล ๔

ว่าโดยภูมิ เกิดได้ใน ๒๖ ภูมิตามสมควรแก่ผลดังนี้ โสตาปัตติผลสมาบัติวิถีสี่และสกทาคามีผลสมาบัติวิถีสี่เกิดได้ใน ๒๑ ภูมิ คือ กามสุคติภูมิ ๗ รูปภูมิ ๑๐ (เว้นอสังขยสังขตภูมิ และสุททาวาสภูมิ ๕) และอรุณภูมิ ๔

ส่วนอนาคามีผลสมาบัติวิถีสี่และอรหัตตผลสมาบัติวิถีสี่เกิดได้ใน ๒๖ ภูมิ คือ กามสุคติภูมิ ๗ รูปภูมิ ๑๕ (เว้นอสังขยสังขตภูมิ) และอรุณภูมิ ๔

ว่าโดยองค์ธรรมปรมาัตถ์ ภาวค์แรกและภาวค์หลัง ได้แก่ ติเหตุกวางังคจิต ๑๓

ส่วนวิถีจิตเหล่านั้น ได้แก่ มโนทวาราวชชนจิต ๑ มหาภูคณญาณสัมปยุตตจิต ๔ มหาภิริยาญาณสัมปยุตตจิต ๔ (ในขณะทำหน้าที่อนุโลม ๓ หรือ ๔ ขณะ ตามสมควรแก่บุคคล) และผลจิต ๔ หรือ ๒๐

ว่าโดยอารมณ์ ภาวค์แรกและภาวค์หลัง ที่เป็นติเหตุกวางังคจิต ๔ มีอารมณ์ ๖ ที่เรียกว่า กรรมอารมณ์ กรรมนิมิตอารมณ์ หรือคตินิมิตอารมณ์ ที่ได้รับมาจากทวาริกมรณาสันนขณะในภพก่อนเมื่อใกล้จะตายเป็นอารมณ์

ที่เป็นรูปภาวังคจิต ๕ นั้น มีบัญญัติกรรมนิมิตธรรมารมณ์ อันเนื่องด้วยกรรมฐาน ๒๖ คือ กสิณบัญญัติ ๑๐ อสุภบัญญัติ ๑๐ โภจนาบัญญัติ ๑ อานาปานบัญญัติ ๑ หรือสัตตบัญญัติ ๔ ที่ได้รับมาจากมโนทวาริกมรณาสันนขณะในภพก่อนเมื่อใกล้จะตายเป็นอารมณ์

ส่วนที่เป็นอรุณภาวังคจิต ๔ มีบัญญัติกรรมนิมิต และมหัคคตกรรมนิมิตธรรมารมณ์ อันเนื่องด้วยอรุณกรรมฐาน ๔ คือ กสิณุคชาภูมิภาสบัญญัติ อากาสาบัญญัติตณตณ นัตถิภาวบัญญัติ และอากิญจัญญายตณตณ ที่ได้รับมาจากมโนทวาริกมรณาสันนขณะในภพก่อนเมื่อใกล้จะตายเป็นอารมณ์

สำหรับวิถีจิตทั้งหมดที่อยู่ในวิถีนี้ มโนทวาราวชชนจิต ๑ มหาภูคณญาณสัมปยุตตจิต ๔ และมหาภิริยาญาณสัมปยุตตจิต ๔ มีพระไตรลักษณ์แห่งรูปนามเป็นอารมณ์

ส่วนผลจิต ๔ หรือ ๒๐ มีพระนิพพานเป็นอารมณ์

ว่าโดยวัตถุ ภาวค์แรก ภาวค์หลัง และวิถีจิตทั้งหมด ถ้าเกิดในบัญญัติวารกรรม ก็อาศัยหทัยวัตถุเกิด แต่ถ้าเกิดในจตุวารกรรม ก็ไม่ต้องอาศัยหทัยวัตถุเกิด

อัปนาชวณมโนทวารวิถี

๗. นิโรธสมาบัติวิธี

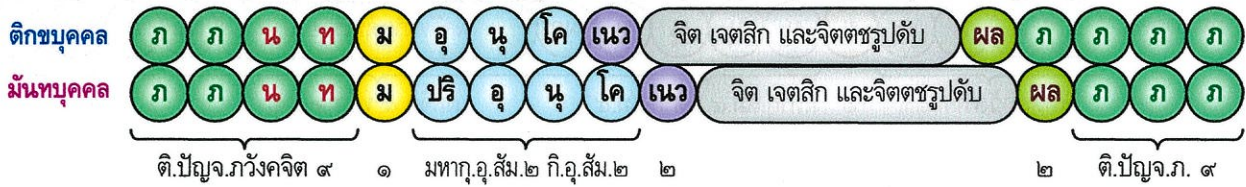

ว่าโดยบุคคล เกิดขึ้นแก่บุคคล ๒ จำพวก คือ พระอนาคามีบุคคล และพระอรหันตบุคคลที่ได้ฉานสมาบัติ ๘ หรือ ๙

ว่าโดยภูมิ เกิดได้ใน ๒๒ ภูมิ คือ กามสุคติภูมิ ๗ รูปภูมิ ๑๕ (เว้นอัสถุณุตตตภูมิ)

ว่าโดยองค์ธรรมปรมาตถ์ ภวัคแรกและภวัคหลัง ได้แก่ ตีเหตุกปัญจโวการภวัคจิต ๙

ส่วนวิธีจิตเหล่านั้น ได้แก่ มโนทวารวัชชนจิต ๑ มหากุศลญาณสัมปยุตตอุเบกขา ๒ มหาภิรยาญาณสัมปยุตตอุเบกขา ๒ และเนวสัณญานาสัณญายตนกุศลจิต ๑ กิริยาจิต ๑ อนาคามีผลจิต ๑ และอรหัตตผลจิต ๑ (ตามสมควรแก่บุคคล)

ว่าโดยอารมณ์ ภวัคแรกและภวัคหลัง ที่เป็นตีเหตุกภวัคจิต ๔ มีอารมณ์ ๖ ที่เรียกว่ากรรมอารมณ์ กรรมนิมิตอารมณ์ หรือคตินิมิตอารมณ์ ที่ได้รับมาจากจทวาริกมรณาสันนชวณะในภพก่อนเมื่อใกล้จะตายเป็นอารมณ์

ที่เป็นรูปภวัคจิต ๕ นั้น มีบัญญัติกรรมนิมิตธรรมอารมณ์ อันเนื่องด้วยกรรมฐาน ๒๖ คือ กสิณบัญญัติ ๑๐ อสุภบัญญัติ ๑๐ โภกฐาสบัญญัติ ๑ อาณาปานบัญญัติ ๑ หรือสัตตบัญญัติ ๔ ที่ได้รับมาจากมโนทวาริกมรณาสันนชวณะในภพก่อนเมื่อใกล้จะตายเป็นอารมณ์

สำหรับวิธีจิตทั้งหมดที่อยู่ในวิธีนี้ มโนทวารวัชชนจิต ๑ และมหากุศลญาณสัมปยุตตอุเบกขา ๒ มหาภิรยาญาณสัมปยุตตอุเบกขา ๒ เนวสัณญานาสัณญายตนกุศลจิต ๑ และกิริยาจิต ๑ มีมหัคคตปฏิกาคานิमितของอาภิกญจัณญายตนฉานเป็นอารมณ์

ส่วนอนาคามีผลจิต ๑ และอรหัตตผลจิต ๑ ที่เกิดขึ้นในขณะที่ออกจากนิโรธสมาบัติแล้วนั้น มีพระนิพพานเป็นอารมณ์

ว่าโดยวัตถุ ภวัคแรก ภวัคหลัง และวิธีจิตทั้งหมด อาศัยหทัยวัตถุเกิด

ปัญจทวารมรณาสันนวิถึ ประเภทที่ ๑

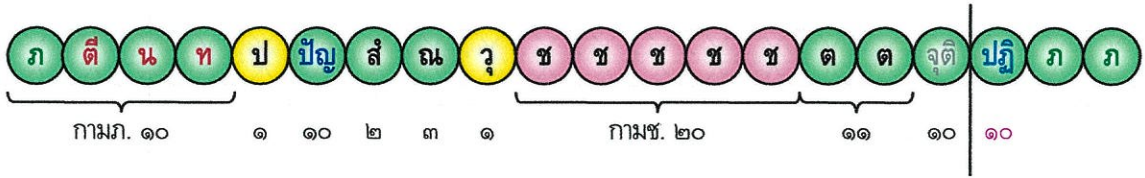

ว่าโดยบุคคล เกิดขึ้นแก่บุคคล ๖ จำพวก คือ ปุณฺชน ๔ และอริยผลบุคคลเบื้องต้น ๒

ว่าโดยภุมิ เกิดได้ในกามภุมิ ๑๑

ว่าโดยองค์ธรรมปรมาตถ ภวังค์แรก และจุตฺติจิต ได้แก่ กามภวังคจิต ๑๐

ส่วนวิถึจิตเหล่านั้น ได้แก่ ปัญจทวาราวชชนจิต ๑ ทวิปัญฺจวิญญานจิต ๑๐ สัมปฏิจจนจิต ๒ สันตึรณจิต ๓ โวฏฐัพพนจิต ๑ กามชวณจิต ๒๐ คือ อกุศลชวณะ ๑๒ มหากุศลชวณะ ๘ และตทารัมมณจิต ๑๑

ว่าโดยอารมณ ภวังค์แรก และจุตฺติจิต มีอารมณ ๖ ที่เรียกว่า กรรมอารมณ กรรมนิมิตอารมณ หรือคตินิมิตอารมณ ที่ได้รับมาจากทวาริกมรณาสันนชวณะในภพก่อนเมื่อใกล้จะตายเป็นอารมณ

สำหรับวิถึจิตทั้งหมดที่อยู่ในวิถึนี้ มีปัญจอารมณที่เรียกว่า กรรมนิมิตอารมณ หรือคตินิมิตอารมณ อันเป็นอารมณที่เกี่ยวกับกรรมซึ่งได้เคยกระทำไว้แล้วในภพนี้หรือภพก่อน ๆ เป็นอารมณ

ว่าโดยวัตถุ ทวิปัญฺจวิญญานจิต ๑๐ อาคัยปัญฺจวัตถุเกิด

ส่วนวิถึจิตที่เหลือทั้งหมด ภวังค์แรก และจุตฺติจิต อาคัยหทัยวัตถุเกิด

ปัญจทวารมรณาสันนวิถี ประเภทที่ ๒

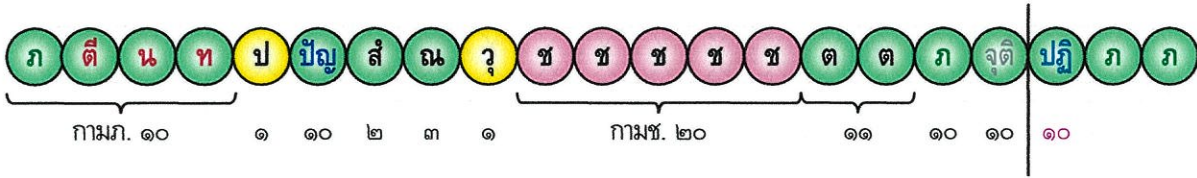

ว่าโดยบุคคล เกิดขึ้นแก่บุคคล ๖ จำพวก คือ ปุถุชน ๔ และอริยผลบุคคลเบื้องต้น ๒

ว่าโดยภุมิ เกิดได้ในกามภุมิ ๑๑

ว่าโดยองค์ธรรมปรมาัตถ์ ภวังค์แรก ภวังค์หลัง และจตุตถจิต ได้แก่ กามภวังคจิต ๑๐

ส่วนวิธิจิตเหล่านั้น ได้แก่ ปัญจทวารวัชชนจิต ๑ ทวิปัญจวิญญาณจิต ๑๐ สัมปฏิจจนจิต ๒ สันตীরณจิต ๓ ไวกุลัพพนจิต ๑ กามชวณจิต ๒๐ คือ อกุศลชวณะ ๑๒ มหากุศลชวณะ ๘ และตทารัมมณจิต ๑๑

ว่าโดยอารมณ์ ภวังค์แรก ภวังค์หลัง และจตุตถจิต มีอารมณ์ ๖ ที่เรียกว่า กรรมอารมณ์ กรรมนิมิต-อารมณ์ หรือคตินิมิตอารมณ์ ที่ได้รับมาจากทวาริกมรณาสันนชวณะในภพก่อนเมื่อใกล้จะตายเป็นอารมณ์

สำหรับวิธิจิตทั้งหมดที่อยู่ในวิธินี้ มีปัญจอารมณ์ที่เรียกว่า กรรมนิมิตอารมณ์ หรือคตินิมิตอารมณ์ อันเป็นอารมณ์ที่เกี่ยวกับกรรมซึ่งได้เคยกระทำไว้แล้วในภพนี้หรือภพก่อน ๆ เป็นอารมณ์

ว่าโดยวัตถุ ทวิปัญจวิญญาณจิต ๑๐ อาศัยปัญจวัตถุเกิด

ส่วนวิธิจิตที่เหลือทั้งหมด ภวังค์แรก ภวังค์หลัง และจตุตถจิต อาศัยหทัยวัตถุเกิด

ปัญจทวารมรณาสันนวิถึ ประเภทที่ ๓

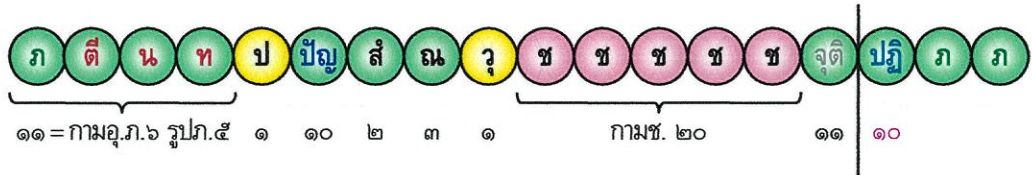

ว่าโดยบุคคล เกิดขึ้นแก่บุคคล ๖ จำพวก คือ ปุถุชน ๔ และอริยผลบุคคลเบื้องต้น ๒

ว่าโดยภูมิ เกิดได้ในภูมิ ๒๑ ภูมิ คือ กามภูมิ ๑๑ และรูปภูมิ ๑๐ (เว้นอสัญญสัตตภูมิ สุตทวารสภูมิ ๕)

ว่าโดยองค์ธรรมปรมัตถ์ ภาวค์แรก และจตุตจิจิต ได้แก่ ปัญจโวการภวังคจิต ๑๑ คือ กามอุเบกขาภวังคจิต ๖ และรูปภวังคจิต ๕

ส่วนวิถึจิตเหล่านั้น ได้แก่ ปัญจทวาราวชชนจิต ๑ ทวิปัญจวิญญาณจิต ๑๐ (ตามสมควรแก่ภูมิ) สัมปฏิจจนจิต ๒ สันตীরณจิต ๓ โภจวิญญาณจิต ๑ และกามชวนจิต ๒๐ คือ อกุศลชวนะ ๑๒ มหากุศลชวนะ ๘

ว่าโดยอารมณ์ ภาวค์แรก และจตุตจิจิต ที่เป็นกามอุเบกขาภวังคจิต ๖ มีอารมณ์ ๖ ที่เรียกว่า กรรมอารมณ์ กรรมนิมิตอารมณ์ หรือคตินิมิตอารมณ์ ที่ได้รับมาจากทวาริกมรณาสันนชวนะในภพก่อนเมื่อใกล้จะตายเป็นอารมณ์

ส่วนที่เป็นรูปภวังคจิต ๕ มีบัญญัติกรรมนิมิตธรรมารมณ์ อันเนื่องด้วยกรรมฐาน ๒๖ คือ กสิณบัญญัติ ๑๐ อสุภบัญญัติ ๑๐ โภจวิญญาณบัญญัติ ๑ อานาปานบัญญัติ ๑ หรือสัททบัญญัติ ๔ ที่ได้รับมาจากมโนทวาริกมรณาสันนชวนะในภพก่อนเมื่อใกล้จะตายเป็นอารมณ์

สำหรับวิถึจิตทั้งหมดที่อยู่ในวิถึนี้ มีบัญญัติอารมณ์ที่เรียกว่า กรรมนิมิตอารมณ์ หรือคตินิมิตอารมณ์ อันเป็นอารมณ์ที่เกี่ยวกับกรรมซึ่งได้เคยกระทำไว้แล้วในภพนี้หรือภพก่อน ๆ เป็นอารมณ์

ว่าโดยวัตถุ ทวิปัญจวิญญาณจิต ๑๐ อาศัยปัญจวัตถุเกิด

ส่วนวิถึจิตที่เหลือทั้งหมด ภาวค์แรก และจตุตจิจิต อาศัยทหัยวัตถุเกิด

ปัญจवारมรณาสันนวิถึ ประเภทที่ ๔

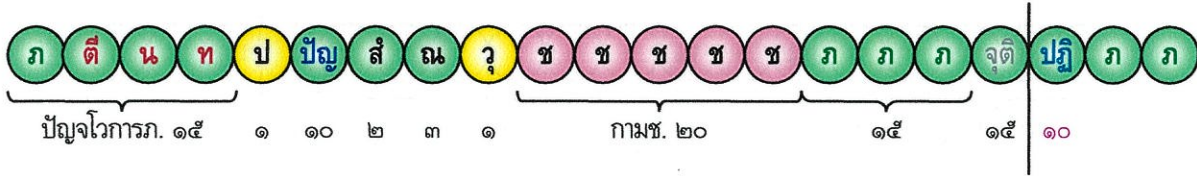

ว่าโดยบุคคล เกิดขึ้นแก่บุคคล ๖ จำพวก คือ ปุถุชน ๔ และอริยผลบุคคลเบื้องต้น ๒

ว่าโดยภุมิ เกิดได้ในภุมิ ๒๑ ภุมิ คือ กามภุมิ ๑๑ และรูปภุมิ ๑๐ (เว้นอสัญญัตตภุมิ สุตทวารมรณวิถึ ๕)

ว่าโดยองค์ธรรมปรมาัตถิ ภวังค์แรก ภวังค์หลัง และจตุตถิจิต ได้แก่ ปัญจวารมรณภวังคจิต ๑๕

ส่วนวิถึจิตเหล่านั้น ได้แก่ ปัญจวารวรัชชจิต ๑ ทวิปัญจวิญญาณจิต ๑๐ (ตามสมควรแก่ภุมิ) สัมปฏิจจนจิต ๒ สันตึรณจิต ๓ โวภูลัพพนจิต ๑ และกามชวณจิต ๒๐ คือ อกุศลชวณะ ๑๒ มหากุศลชวณะ ๘

ว่าโดยอารมณิ ภวังค์แรก ภวังค์หลัง และจตุตถิจิต ที่เป็นกามภวังคจิต ๑๐ มีอารมณิ ๖ ที่เรียกว่า กรรมอารมณิ กรรมนิมิตอารมณิ หรือคตินิมิตอารมณิ ที่ได้รับมาจากทวาริกมรณาสันนชวณะในภพก่อนเมื่อใกล้จะตายเป็นอารมณิ

ส่วนที่เป็นรูปภวังคจิต ๕ มีบัญญัติกรรมนิมิตธรรมารมณิ อันเนื่องด้วยกรรมฐาน ๒๖ คือ กสิณบัญญัติ ๑๐ อสุภบัญญัติ ๑๐ โภภุสสาบัญญัติ ๑ อานาปานบัญญัติ ๑ หรือสัตตบัญญัติ ๔ ที่ได้รับมาจากมโนทวาริกมรณาสันนชวณะในภพก่อนเมื่อใกล้จะตายเป็นอารมณิ

สำหรับวิถึจิตทั้งหมดที่อยู่ในวิถึนี้ มีปัญจอารมณิที่เรียกว่า กรรมนิมิตอารมณิ หรือคตินิมิตอารมณิ อันเป็นอารมณิที่เกี่ยวกับกรรมซึ่งได้เคยกระทำไว้แล้วในภพนี้หรือภพก่อน ๆ เป็นอารมณิ

ว่าโดยวัตถุ ทวิปัญจวิญญาณจิต ๑๐ อาคัยปัญจวัตถุเกิด

ส่วนวิถึจิตที่เหลือทั้งหมด ภวังค์แรก ภวังค์หลัง และจตุตถิจิต อาคัยหทัยวัตถุเกิด

กามชวนมโนทวารมรณาสันนวิถึ ประเภทที่ ๑

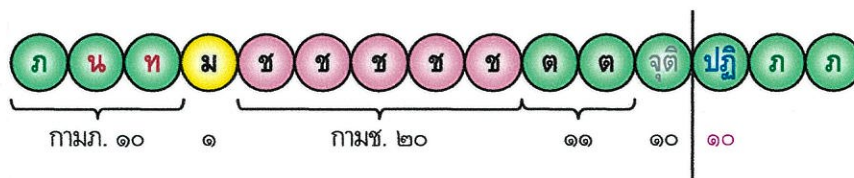

ว่าโดยบุคคล เกิดขึ้นแก่บุคคล ๖ จำพวก คือ ปุถุชน ๔ และผลเสกขบุคคลเบื้องต้น ๒

ว่าโดยภูมิ เกิดได้ในกามภูมิ ๑๑

ว่าโดยองค์ธรรมปรมาัตถ์ ภาวังค์แรก และจตุตถจิต ได้แก่ กามภาวังคจิต ๑๐

ส่วนวิถึจิตเหล่านั้น ได้แก่ มโนทวาราวชชนจิต ๑ กามชวณจิต ๒๐ คือ อกุศลชวณะ ๑๒ มหากุศลชวณะ ๘ และตทารัมมณจิต ๑๑

ว่าโดยอารมณ์ ภาวังค์แรก และจตุตถจิต มีอารมณ์ ๖ ที่เรียกว่า กรรมอารมณ์ กรรมนิมิตอารมณ์ หรือคตินิมิตอารมณ์ ที่ได้รับมาจากทวาริกมรณาสันนชวณะในภพก่อนเมื่อใกล้จะตายเป็นอารมณ์

สำหรับวิถึจิตทั้งหมดที่อยู่ในวิถึนี้ มีอารมณ์ ๖ ที่เรียกว่ากรรมอารมณ์ กรรมนิมิตอารมณ์ หรือคตินิมิต-อารมณ์ อันเป็นตัวกรรมหรืออารมณ์ที่เกี่ยวกับกรรมซึ่งได้เคยกระทำไว้แล้ว ในภพนี้หรือภพก่อน ๆ เป็นอารมณ์

ว่าโดยวัตถุ ภาวังค์แรก จตุตถจิต และวิถึจิตทั้งหมด อาศัยหทัยวัตถุเกิด

กามชวณมโนทวารมรณาสันนวิถึ ประเภทที่ ๒

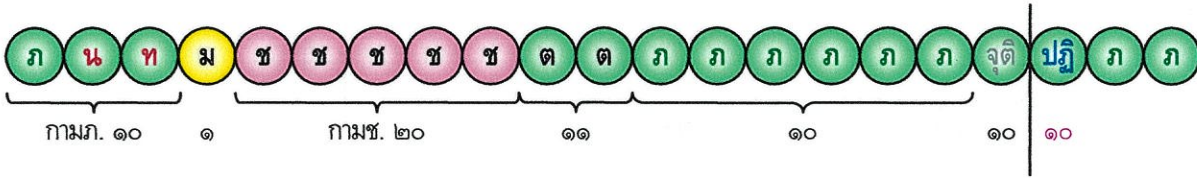

ว่าโดยบุคคล เกิดขึ้นแก่บุคคล ๖ จำพวก คือ ปุถุชน ๔ และผลเสกขบุคคลเบื้องต่ำ ๒

ว่าโดยภูมิ เกิดได้ในกามภูมิ ๑๑

ว่าโดยองค์ธรรมปรมาัตถ์ ภาวังก์แรก ภาวังก์หลัง และจตุตถจิต ได้แก่ กามภาวังก์จิต ๑๐

ส่วนวิถิจิตเหล่านั้น ได้แก่ มโนทวาราวชชนจิต ๑ กามชวณจิต ๒๐ คือ อกุศลชวณะ ๑๒ มหากุศลชวณะ ๘ และตทารัมมณจิต ๑๑

ว่าโดยอารมณ์ ภาวังก์แรก ภาวังก์หลัง และจตุตถจิต มีอารมณ์ ๖ ที่เรียกว่า กรรมอารมณ์ กรรมนิมิต-อารมณ์ หรือคตินิมิตอารมณ์ ที่ได้รับมาจากทวาริกมรณาสันนชวณะในภพก่อนเมื่อใกล้จะตายเป็นอารมณ์

สำหรับวิถิจิตทั้งหมดที่อยู่ในวิถึนี้ มีอารมณ์ ๖ ที่เรียกว่ากรรมอารมณ์ กรรมนิมิตอารมณ์ หรือคตินิมิต-อารมณ์ อันเป็นตัวกรรมหรืออารมณ์ที่เกี่ยวกับกรรมซึ่งได้เคยกระทำไว้แล้ว ในภพนี้หรือภพก่อน ๆ เป็นอารมณ์

ว่าโดยวัตถุ ภาวังก์แรก ภาวังก์หลัง จตุตถจิต และวิถิจิตทั้งหมด อาศัยหทัยวัตถุเกิด

กามชวณมโนทวารมรณาสันนวิถึ ประเภทที่ ๓

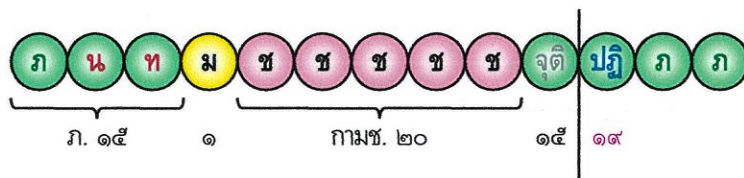

ว่าโดยบุคคล เกิดขึ้นแก่บุคคล ๗ จำพวก คือ ปุถุชน ๔ และผลเสกขบุคคล ๓

ว่าโดยภุมิ เกิดได้ใน ๒๙ ภุมิ คือ กามภุมิ ๑๑ รูปภุมิ ๑๔ (เว้นอสังญญัตตภุมิ, อภินญญูภุมิ) และอรุภุมิ ๔

ว่าโดยองค์ธรรมปรมัตถ์ ภาวังค์แรก และจติจติ ได้แก่ ภาวังคจิต ๑๕ (เว้นกามโสมนัสภาวังคจิต ๔)

ส่วนวิถึจิตเหล่านั้น ได้แก่ มโนทวาราวชชนจิต ๑ และกามชวณจิต ๒๐ คือ อกุศลชวณะ ๑๒ มหากุศลชวณะ ๘

ว่าโดยอารมณั ภาวังค์แรก และจติจติ ที่เป็นกามอุเบกขาภาวังคจิต ๖ มีอารมณั ๖ ที่เรียกว่า กรรมอารมณั กรรมนิมิตอารมณั หรือคตินิมิตอารมณั ที่ได้รับมาจากทวาริกมรณาสันนชวณะในภพก่อนเมื่อใกล้จะตายเป็นอารมณั

ที่เป็นรูปภาวังคจิต ๕ มีบัญญัติกรรมนิมิตธรรมมารมณั อันเนื่องด้วยกรรมฐาน ๒๖ คือ กสิณบัญญัติ ๑๐ อสุภบัญญัติ ๑๐ โภกฐาสบัญญัติ ๑ อานาปานบัญญัติ ๑ หรือสัตตบัญญัติ ๔ ที่ได้รับมาจากมโนทวาริกมรณาสันนชวณะในภพก่อนเมื่อใกล้จะตายเป็นอารมณั

ส่วนที่เป็นอรุภาวังคจิต ๔ มีบัญญัติกรรมนิมิต และมหัคคตกรรมนิมิตธรรมมารมณั อันเนื่องด้วยอรุกรรมฐาน ๔ คือ กสิณคสมาภิมากาสบัญญัติ อากาสาณญายตณณาน นตติภาวบัญญัติ และอากิญจัญญายตณณาน ที่ได้รับมาจากมโนทวาริกมรณาสันนชวณะในภพก่อนเมื่อใกล้จะตายเป็นอารมณั

สำหรับวิถึจิตทั้งหมดที่อยู่ในวิถึนี้ มีอารมณั ๖ ที่เรียกว่า กรรมอารมณั กรรมนิมิตอารมณั หรือคตินิมิตอารมณั อันเป็นตักรรมหรืออารมณัที่เกี่ยวกับกรรมซึ่งได้เคยกระทำไว้แล้ว ในภพนี้หรือภพก่อน ๆ เป็นอารมณั

ว่าโดยวัตตุ ภาวังค์แรก จติจติ และวิถึจิตทั้งหมด ถ้าเกิดในปีญจโวการภุมิอาศัยหทัยวัตตุเกิด ถ้าเกิดในจตุโวการภุมิก็ไม่ต้องอาศัยหทัยวัตตุเกิด

กามชวนมโนทวารมรณาสันนวิถึ ประเภทที่ ๔

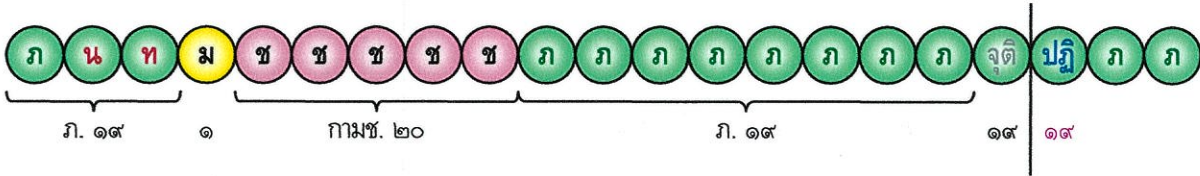

ว่าโดยบุคคล เกิดขึ้นแก่บุคคล ๗ จำพวก คือ ปุณฺชน ๔ และผลเสกขบุคคล ๓

ว่าโดยภูมิ เกิดได้ใน ๒๙ ภูมิ คือ กามภูมิ ๑๑ รูปภูมิ ๑๔ (เว้นอัสถัญญัตตภูมิ, อกนิฏฐาภูมิ) และอรุณภูมิ ๔

ว่าโดยองค์กรรมปรมาตถ์ ภาวํค์แรก ภาวํค์หลัง และจติจิต ได้แก่ ภาวํคจิต ๑๔ คือ กามภาวํคจิต ๑๐ รูปภาวํคจิต ๕ อรูปภาวํคจิต ๔

ส่วนวิถึจิตเหล่านั้น ได้แก่ มโนทวารวัชชนจิต ๑ และกามชวณจิต ๒๐ คือ อกุศลชวณะ ๑๒ มหากุศลชวณะ ๘

ว่าโดยอารมณ์ ภาวํค์แรก ภาวํค์หลัง และจติจิต ที่เป็นกามภาวํคจิต ๑๐ มีอารมณ์ ๖ ที่เรียกว่า กรรมอารมณ์ กรรมนิมิตอารมณ์ หรือคตินิมิตอารมณ์ ที่ได้รับมาจากจทวาริกมรณาสันนชวณะในภพก่อนเมื่อใกล้จะตายเป็นอารมณ์

ที่เป็นรูปภาวํคจิต ๕ มีบัญญัติกรรมนิมิตธรรมารมณ์ อันเนื่องด้วยกรรมฐาน ๒๖ คือ กสิณบัญญัติ ๑๐ อสุภบัญญัติ ๑๐ โภจนาบัญญัติ ๑ อานาปานบัญญัติ ๑ หรือสัททบัญญัติ ๔ ที่ได้รับมาจากมโนทวาริกมรณาสันนชวณะในภพก่อนเมื่อใกล้จะตายเป็นอารมณ์

ส่วนที่เป็นอรุณภาวํคจิต ๔ มีบัญญัติกรรมนิมิต และมหัคคตกรรมนิมิตธรรมารมณ์ อันเนื่องด้วยอรุณกรรมฐาน ๔ คือ กสิณคณาภิมากาบัญญัติ อากาสาัญญาตณณาน นัตถิภาวบัญญัติ และ อากิญจัญญาตณณาน ที่ได้รับมาจากมโนทวาริกมรณาสันนชวณะในภพก่อนเมื่อใกล้จะตายเป็นอารมณ์

สำหรับวิถึจิตทั้งหมดที่อยู่ในวิถึนี้ มีอารมณ์ ๖ ที่เรียกว่า กรรมอารมณ์ กรรมนิมิตอารมณ์ หรือคตินิมิตอารมณ์ อันเป็นตัวกรรมหรืออารมณ์ที่เกี่ยวกับกรรมซึ่งได้เคยกระทำไว้แล้ว ในภพนี้หรือภพก่อน ๆ เป็นอารมณ์

ว่าโดยวัตถุ ภาวํค์แรก ภาวํค์หลัง จติจิต และวิถึจิตทั้งหมด ถ้าเกิดในบัญญัติการภูมิอาศัยหทัยวัตถุเกิด

ถ้าเกิดในจตุโวการภูมิก็ไม่ต้องอาศัยหทัยวัตถุเกิด

มรณาสันนวิธีพิเศษ

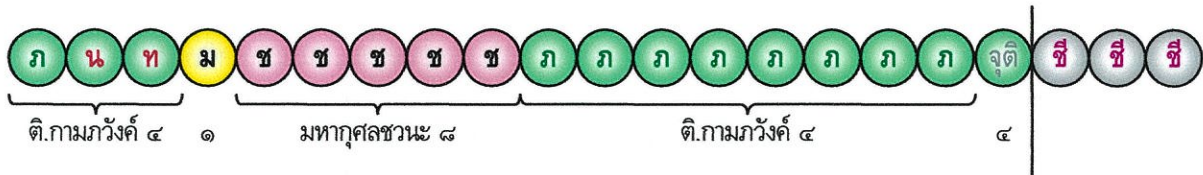

ว่าโดยบุคคล เกิดขึ้นแก่ตฤเทตูกปฏุชน

ว่าโดยภูมิ เกิดได้ในกามสุคติภูมิ ๗

ว่าโดยองค์ธรรมปรมาตถ์ ภาวังค์แรก ภาวังค์หลัง และจตุตถิจิต ได้แก่ ตฤเทตูกกามภาวังคจิต ๔ ส่วนวิถีสันนเหล่านั้น ได้แก่ มโนทวาราวชชนจิต ๑ และมหาสุกขวณจิต ๘

ว่าโดยอารมณ์ ภาวังค์แรก ภาวังค์หลัง และจตุตถิจิต มีอารมณ์ ๖ ที่เรียกว่า กรรมอารมณ์ กรรมนิมิต-อารมณ์ หรือคตินิมิตอารมณ์ ที่ได้รับมาจากจวาริกมรณาสันนขณะในภพก่อนเมื่อใกล้จะตายเป็นอารมณ์

สำหรับวิถีสันนทั้งหมดที่อยู่ในวิธีนี้ มีกรรมนิมิตบัญญัติธรรมอารมณ์ อันเนื่องจากกรรมฐาน ๑๒ คือ กสิณบัญญัติ ๑๐ อานาปานบัญญัติ ๑ และอุเบกขาพรหมวิหาร ๑ เป็นอารมณ์

ว่าโดยวัตถุ ภาวังค์แรก ภาวังค์หลัง จตุตถิจิต และวิถีสันนทั้งหมด อาศัยหทัยวัตถุเกิด

ปรีนิพพานวิธีธรรมดา ประเภทที่ ๑

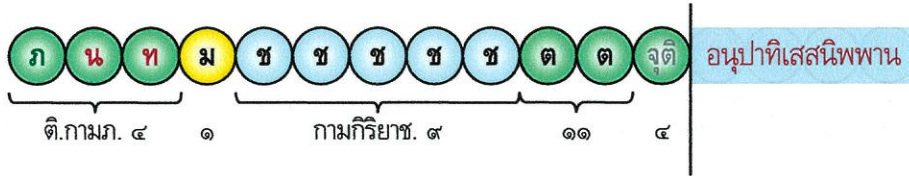

ว่าโดยบุคคล เกิดขึ้นแก่พระอรหันตบุคคล

ว่าโดยภูมิ เกิดได้ในกามสุคติภูมิ ๗

ว่าโดยองค์ธรรมปรมาัตถ์ ภาวังก์แรก และจตุตถจิต ได้แก่ ติเหตุกกามภาวังก์จิต ๔

ส่วนวิธีจิตเหล่านั้น ได้แก่ มโนทวาราวชชนจิต ๑ กามกิริยาชวณจิต ๙ และตทารัมมณจิต ๑๑

ว่าโดยอารมณ์ ภาวังก์แรก และจตุตถจิต มีอารมณ์ ๖ ที่เรียกว่า กรรมอารมณ์ กรรมนิमितอารมณ์ หรือคตินิमितอารมณ์ ที่ได้รับมาจากจทวาริกมรณาสันนชวณะในภพก่อนเมื่อใกล้จะตายเป็นอารมณ์

สำหรับวิธีจิตทั้งหมดที่อยู่ในวิธีนี้ มีอารมณ์ ๖ ที่เป็นรูป นาม ที่ท่านมีความสนใจพิจารณาอยู่เสมอ ๆ อันเป็นกิริยานิมิตเป็นอารมณ์

ว่าโดยวัตถุ ภาวังก์แรก จตุตถจิต และวิธีจิตทั้งหมด อาศัยหทัยวัตถุเกิด

ปรีนิพพานวิธีธรรมดา ประเภทที่ ๒

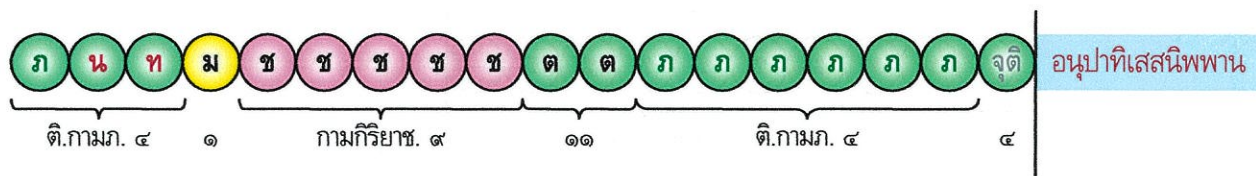

ว่าโดยบุคคล เกิดขึ้นแก่พระอรหันตบุคคล

ว่าโดยภูมิ เกิดได้ในกามสุคติภูมิ ๗

ว่าโดยองค์ธรรมปรมัตถ์ ภาวค์แรก ภาวค์หลัง และจตุตถจิต ได้แก่ ติเหตุกกามภวังคจิต ๔ ส่วนวิถิจิตเหล่านั้น ได้แก่ มโนทวาราวชชนจิต ๑ กามกิริยาชวณจิต ๕ และตทาร์มมณจิต ๑๑

ว่าโดยอารมณ์ ภาวค์แรก ภาวค์หลัง และจตุตถจิต มีอารมณ์ ๖ ที่เรียกว่า กรรมอารมณ์ กรรมนิมิต-อารมณ์ หรือคตินิมิตอารมณ์ ที่ได้รับมาจากกวาริกมรณาสันนชวณะในภพก่อนเมื่อใกล้จะตายเป็นอารมณ์

สำหรับวิถิจิตทั้งหมดที่อยู่ในวิธีนี้ มีอารมณ์ ๖ ที่เป็นรูป นาม ที่ท่านมีความสนใจพิจารณาอยู่เสมอ ๆ อันเป็นกิริยานิมิตเป็นอารมณ์

ว่าโดยวัตถุ ภาวค์แรก ภาวค์หลัง จตุตถจิต และวิถิจิตทั้งหมด อาศัยททัยวัตถุเกิด

ปรินิพพานวิธีธรรมดา ประเภทที่ ๓

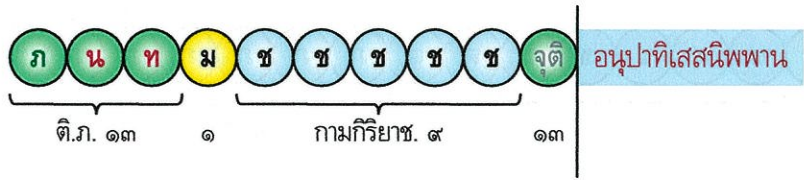

ว่าโดยบุคคล เกิดขึ้นแก่พระอรหันตบุคคล

ว่าโดยภุมิ เกิดได้ใน ๒๖ ภุมิ คือ กามสุคติภุมิ ๗ รูปภุมิ ๑๕ (เว้นอัสัญญัตตภุมิ) และอรุภุมิ ๔

ว่าโดยองค์ธรรมปรมัตถ์ ภาวังค์แรก และจตุตจิต ได้แก่ ติเหตุกภาวังคจิต ๑๓

ส่วนวิธีจิตเหล่านั้น ได้แก่ มโนทวารวัชชนจิต ๑ และกามกิริยาชวชนจิต ๔

ว่าโดยอารมณ์ ภาวังค์แรก และจตุตจิต ที่เป็นติเหตุกภาวังคจิต ๔ มีอารมณ์ ๖ ที่เรียกว่า กรรมอารมณ์ กรรมนิमितอารมณ์ หรือคตินิมิตอารมณ์ ที่ได้รับมาจากทวาริกมรรณาสันชวณะในภพก่อนเมื่อใกล้จะตายเป็นอารมณ์

ที่เป็นรูปภาวังคจิต ๕ มีบัญญัติกรรมนิมิตธรรมารมณ อันเนื่องด้วยกรรมฐาน ๒๖ คือ กสิณบัญญัติ ๑๐ อสุภบัญญัติ ๑๐ โภกฐาสบัญญัติ ๑ อาณาปานบัญญัติ ๑ หรือสัตวบัญญัติ ๔ ที่ได้รับมาจากมโนทวาริกมรรณาสันชวณะในภพก่อนเมื่อใกล้จะตายเป็นอารมณ์

ส่วนที่เป็นอรุภาวังคจิต ๔ มีบัญญัติกรรมนิมิต หรือมหัคคตกรรมนิมิตธรรมารมณ อันเนื่องด้วยอรุภกรรมฐาน ๔ คือ กสิณคฆาภูมิกาสบัญญัติ อากาสานัญจายตณฉาน นัตถิภาวบัญญัติ และอากิญจัญญายตณฉาน ที่ได้รับมาจากมโนทวาริกมรรณาสันชวณะในภพก่อนเมื่อใกล้จะตายเป็นอารมณ์

สำหรับวิธีจิตทั้งหมดที่อยู่ในวิธีนี้ มีอารมณ์ ๖ ที่เป็นรูป นาม บัญญัติ ที่ท่านมีความสนใจพิจารณาอยู่เสมอ ๆ อันเป็นกิริยานิมิตเป็นอารมณ์

ว่าโดยวัตถุ ภาวังค์แรก จตุตจิต และวิธีจิตทั้งหมด ถ้าเกิดในปัจจุโวการภุมิ ๒๒ อาคัยหทัยวัตถุเกิด ถ้าเกิดในจตุโวการภุมิ ๔ ก็ไม่ต้องอาศัยหทัยวัตถุเกิด

ปรีนิพพานวิธีธรรมดา ประเภทที่ ๔

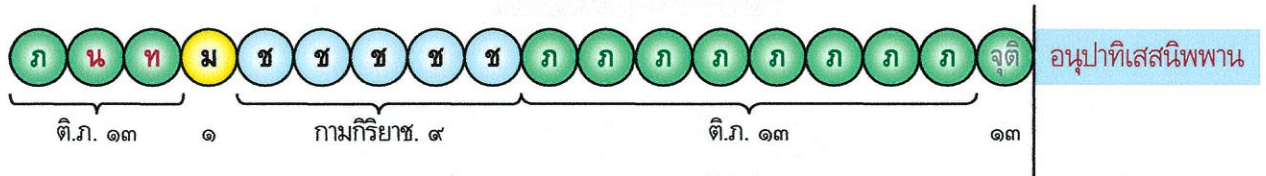

ว่าโดยบุคคล เกิดขึ้นแก่พระอรหันตบุคคล

ว่าโดยภุมิ เกิดได้ใน ๒๖ ภุมิ คือ กามสุคติภุมิ ๗ รูปภุมิ ๑๕ (เว้นอัสถุญญัตตภุมิ) และอรุปรภุมิ ๔

ว่าโดยองค์ธรรมปรมัตถ์ ภาวค์แรก ภาวค์หลัง และจตุตถจิต ได้แก่ ตีเหตุกภาวค์จิต ๑๓

ส่วนวิถิจิตเหล่านั้น ได้แก่ มโนทวาราวชชนจิต ๑ และกามกิริยาชวชนจิต ๕

ว่าโดยอารมณั ภาวค์แรก ภาวค์หลัง และจตุตถจิต ที่เป็นตีเหตุกภาวค์จิต ๔ มีอารมณั ๖ ที่เรียกว่า กรรมอารมณั กรรมนิมิตอารมณั หรือคตนิมิตอารมณั ที่ได้รับมาจากฆทวาริกมรณาสันนชวณะในภพก่อนเมื่อใกล้จะตายเป็นอารมณั

ที่เป็นรูปภาวค์จิต ๕ มีบัญญัติกรรมนิมิตธรรมารมณั อันเนื่องด้วยกรรมฐาน ๒๖ คือ กสิณบัญญัติ ๑๐ อสุภบัญญัติ ๑๐ โภกฐาสบัญญัติ ๑ อานาปานบัญญัติ ๑ หรือสัตวบัญญัติ ๔ ที่ได้รับมาจากมโนทวาริกมรณาสันนชวณะในภพก่อนเมื่อใกล้จะตายเป็นอารมณั

ส่วนที่เป็นอรุปรภาวค์จิต ๔ มีบัญญัติกรรมนิมิต หรือมหัคคตกรรมนิมิตธรรมารมณั อันเนื่องด้วยอรุปรกรรมฐาน ๔ คือ กสิณคณาภิมาทาสบัญญัติ อากาสานัญญาตนณมาน นัตถิภาวบัญญัติ และอาภิกญัจญญาตนณมาน ที่ได้รับมาจากมโนทวาริกมรณาสันนชวณะในภพก่อนเมื่อใกล้จะตายเป็นอารมณั

สำหรับวิถิจิตทั้งหมดที่อยู่ในวิธีนี้ มีอารมณั ๖ ที่เป็นรูป นาม บัญญัติ ที่ท่านมีความสนใจพิจารณาอยู่เสมอ ๆ อันเป็นกิริยานิมิตเป็นอารมณั

ว่าโดยวัตถุ ภาวค์แรก ภาวค์หลัง จตุตถจิต และวิถิจิตทั้งหมด ถ้าเกิดในบัญญัติวารภุมิ ๒๒ อาคัยหทัยวัตถุเกิด

ถ้าเกิดในจตุวารภุมิ ๔ ก็ไม่ต้องอาศัยหทัยวัตถุเกิด

ปรีนิพพานวิธีพิเศษ

๑. ฌานสมณันตรวิธี

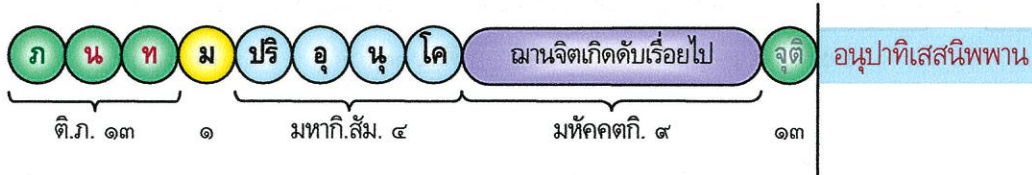

ว่าโดยบุคคล เกิดขึ้นแก่พระอรหันตบุคคล

ว่าโดยภุมิ เกิดได้ใน ๒๖ ภุมิ คือ กามสุคติภุมิ ๗ รูปภุมิ ๑๕ (เว้นอัสถุญญัตตภุมิ) และอรุภุมิ ๔

ว่าโดยองค์ธรรมปรมัตถ์ ภาวังค์แรก และจตุจิต ได้แก่ ตีเหตุกภาวังคจิต ๑๓

ส่วนวิธีจิตเหล่านั้น ได้แก่ มโนทวาราวชชนจิต ๑ มหาภิรยาญาณสัมปยุตตจิต ๔ และมหัคคตภิรยาจิต ๙ (มรณาสันนชววจิต ได้แก่ มหัคคตภิรยาจิต ๙)

ว่าโดยอารมณ์ ภาวังค์แรก และจตุจิต ที่เป็นตีเหตุกภาวังคจิต ๔ มีอารมณ์ ๖ ที่เรียกว่า กรรมอารมณ์ กรรมนิมิตอารมณ์ หรือคตินิมิตอารมณ์ ที่ได้รับมาจากจวาริกมรณาสันนชวณะในภพก่อนเมื่อใกล้จะตายเป็นอารมณ์

ที่เป็นรูปภาวังคจิต ๕ มีบัญญัติกรรมนิมิตธรรมารมณัน อันเนื่องด้วยกรรมฐาน ๒๖ คือ กสิณบัญญัติ ๑๐ อสุภบัญญัติ ๑๐ โภจสุขบัญญัติ ๑ อานาปานบัญญัติ ๑ หรือสัตตบัญญัติ ๔ ที่ได้รับมาจากมโนทวาริกมรณาสันนชวณะในภพก่อนเมื่อใกล้จะตายเป็นอารมณ์

ส่วนที่เป็นอรุภาวังคจิต ๔ มีบัญญัติกรรมนิมิต หรือมหัคคตกรรมนิมิตธรรมารมณัน อันเนื่องด้วยอรุกรรมฐาน ๔ คือ กสิณคมาภุมิกาสบัญญัติ อากาสาัญญาตณณาน นัตถิภาวบัญญัติ และอากัญญาัญญาตณณาน ที่ได้รับมาจากมโนทวาริกมรณาสันนชวณะในภพก่อนเมื่อใกล้จะตายเป็นอารมณ์

สำหรับวิธีจิตทั้งหมดที่อยู่ในวิธีนี้ มีบัญญัติ หรือมหัคคตธรรมารมณัน อันเนื่องด้วยกรรมฐาน ๓๐ อันเป็นภิรยานิมิตเป็นอารมณ์

ว่าโดยวัตถุ ภาวังค์แรก จตุจิต และวิธีจิตทั้งหมด ถ้าเกิดในปีญจโวการภุมิ ๒๒ อาคัยหทัยวัตถุเกิด ถ้าเกิดในจตุโวการภุมิ ๔ ก็ไม่ต้องอาศัยหทัยวัตถุเกิด

ปรีนิพพานวิธีพิเศษ

๒. ปัจจเวกขณะสมันตรวิธี

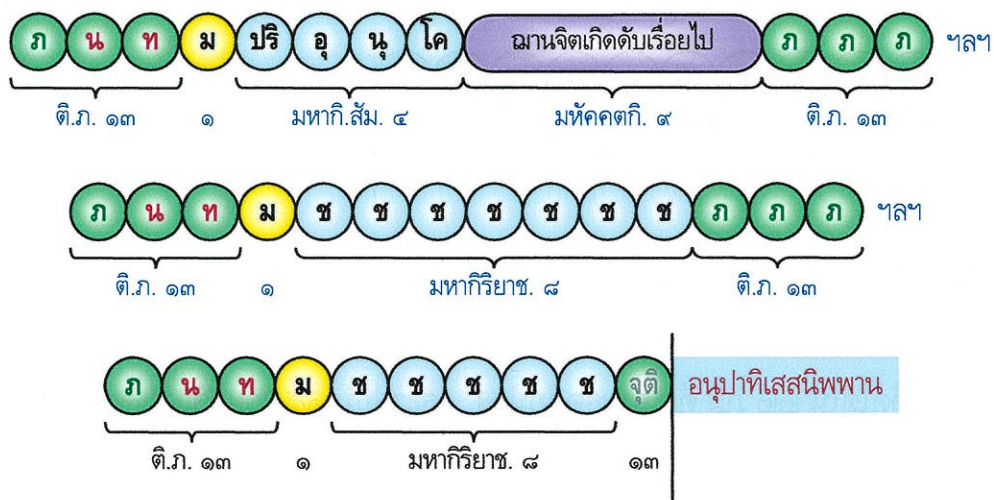

ว่าโดยบุคคล เกิดขึ้นแก่พระอรหันตบุคคผล

ว่าโดยภุมิ เกิดได้ใน ๒๖ ภุมิ คือ กามสุคติภุมิ ๗ รูปภุมิ ๑๕ (เว้นอัสถุภุมิ) และอรุภุมิ ๔

ว่าโดยองค์ธรรมปรมัตถ์ ภาวค์แรก และจุติจิต ได้แก่ ตีเหตุกภาวค์จิต ๑๓

ส่วนวิธีจิตเหล่านั้น ได้แก่ มโนทวาราวชชนจิต ๑ และมหาภิ.ช.จิต ๘

ว่าโดยอารมณ์ ภาวค์แรก และจุติจิต ที่เป็นตีเหตุกภาวค์จิต ๔ มีอารมณ์ ๖ ที่เรียกว่า กรรมอารมณ์ กรรมนิมิตอารมณ์ หรือคตินิมิตอารมณ์ ที่ได้รับมาจากจวาริกมรณาสันนชวณะในภาพก่อนเมื่อใกล้จะตายเป็นอารมณ์

ที่เป็นรูปภาวค์จิต ๕ มีบัญญัติกรรมนิมิตธรรมอารมณ์ อันเนื่องด้วยกรรมฐาน ๒๖ คือ กสิณบัญญัติ ๑๐ อสุภบัญญัติ ๑๐ โภกฐาสบัญญัติ ๑ อานาปานบัญญัติ ๑ หรือสัตวบัญญัติ ๔ ที่ได้รับมาจากมโนทวาริกมรณาสันนชวณะในภาพก่อนเมื่อใกล้จะตายเป็นอารมณ์

ส่วนที่เป็นอรุภาวค์จิต ๔ มีบัญญัติกรรมนิมิต หรือมหัคคตกรรมนิมิตธรรมอารมณ์ อันเนื่องด้วยอรุปรกรรมฐาน ๔ คือ กสิณคณาภิ.มาภาสบัญญัติ อากาสาณญายตนฌาน นตติภาวบัญญัติ และอากิญจัญญายตนฌาน ที่ได้รับมาจากมโนทวาริกมรณาสันนชวณะในภาพก่อนเมื่อใกล้จะตายเป็นอารมณ์

สำหรับวิธีจิตทั้งหมดที่อยู่ในวิธีนี้ มีองค์ฌาน ๕, ๔, ๓ หรือ ๒ อันเป็นภิ.ช.นิมิตเป็นอารมณ์

ว่าโดยวัตถุ ภาวค์แรก จุติจิต และวิธีจิตทั้งหมด ถ้าเกิดในปัญจโวการภุมิ ๒๒ อาคัยหทัยวัตถุเกิด ถ้าเกิดในจตุโวการภุมิ ๔ ก็ไม่ต้องอาศัยหทัยวัตถุเกิด

ปรินิพพานวิธีพิเศษ

๓. อภิญาสมนันตรวิธี

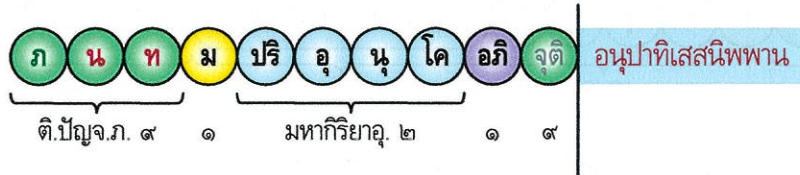

ว่าโดยบุคคล เกิดขึ้นแก่พระอรหันตบุคคล

ว่าโดยภุมิ เกิดได้ใน ๒๒ ภุมิ คือ กามสุคติภุมิ ๗ และรูปภุมิ ๑๕ (เว้นอัสถุญญัตตภุมิ)

ว่าโดยองค์ธรรมปรมัตถ์ ภวังค์แรก และจตุตจิจิต ได้แก่ ตีเหตุกปัญจโวการภวังคจิต ๙

ส่วนวิธีจิตเหล่านั้น ได้แก่ มโนทวารวัชชนจิต ๑ มหาภิรียาญาณสัมปยุตตอเบกขา ๒ และอภิญา-
ภิรียาจิต ๑ (มรณาสันนชวณจิต ได้แก่ มหาภิรียาญาณสัมปยุตตอเบกขา ๒ และอภิญาภิรียาจิต ๑)

ว่าโดยอารมณ์ ภวังค์แรก และจตุตจิจิต ที่เป็นตีเหตุกภวังคจิต ๔ มีอารมณ์ ๖ ที่เรียกว่า
กรรมอารมณ์ กรรมนิมิตอารมณ์ หรือคตินิมิตอารมณ์ ที่ได้รับมาจากจทวาริกมรณาสันนชวณะในภพก่อนเมื่อใกล้
จะตายเป็นอารมณ์

ส่วนที่เป็นรูปภวังคจิต ๕ มีบัญญัติกรรมนิมิตธรรมอารมณ์ อันเนื่องด้วยกรรมฐาน ๒๖ คือ กลินบัญญัติ
๑๐ อสุภบัญญัติ ๑๐ โภจญาบัญญัติ ๑ อานาปานบัญญัติ ๑ หรือสัตตบัญญัติ ๔ ที่ได้รับมาจากมโนทวาริก-
มรณาสันนชวณะในภพก่อนเมื่อใกล้จะตายเป็นอารมณ์

สำหรับวิธีจิตทั้งหมดที่อยู่ในวิธีนี้ มีภวังคจิตที่มีอาการ ๓๒ ประกอบ สำเร็จเป็นอวัยวะน้อยใหญ่ อันเป็น
กิริยานิมิตเป็นอารมณ์

ว่าโดยวัตถุ ภวังค์แรก จตุตจิจิต และวิธีจิตทั้งหมด อาศัยหทัยวัตถุเกิด

ปรีนิพพานวิธีพิเศษ

๔. ชีวิตสมถีสีวิถิ

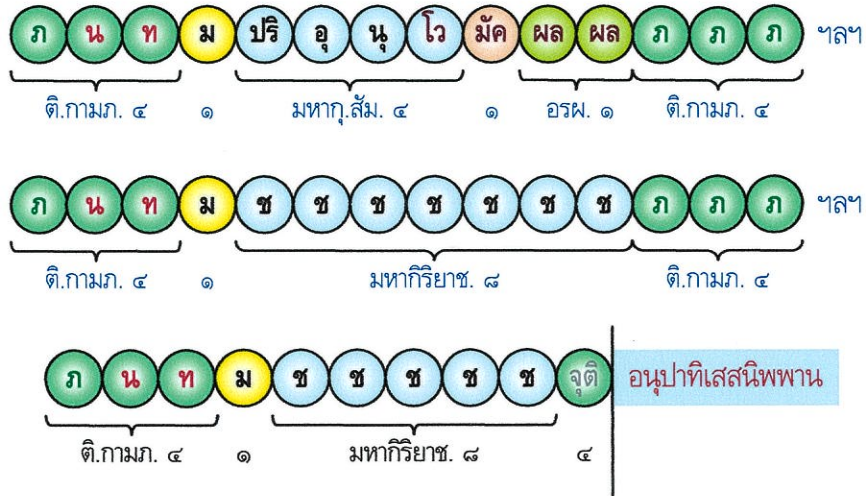

ว่าโดยบุคคล เกิดขึ้นแก่พระอรหันตบุคคล

ว่าโดยภูมิ เกิดได้ในกามสุคติภูมิ ๗

ว่าโดยองค์ธรรมปรมาัตถ์ ภาวังค์แรก และจุติจิต ได้แก่ ตีเหตุกกามภาวังค์จิต ๔ ส่วนวิถิจิตเหล่านั้น ได้แก่ มโนทวาราวชชนจิต ๑ และมหากิริยาชวชนจิต ๘

ว่าโดยอารมณ์ ภาวังค์แรก และจุติจิต มีอารมณ์ ๖ ที่เรียกว่า กรรมอารมณ์ กรรมนิमितอารมณ์ หรือคตินิमितอารมณ์ ที่ได้รับมาจากจทวาริกมรณาสันนชวณะในภพก่อนเมื่อใกล้จะตายเป็นอารมณ์

สำหรับวิถิจิตทั้งหมดที่อยู่ในวิถินี้ มีมรรค ผล นิพพาน และกิเลสที่ละได้แล้ว อันเป็นกิริยานิมิตเป็นอารมณ์

ว่าโดยวัตถุ ภาวังค์แรก จุติจิต และวิถิจิตทั้งหมด อาศัยหทัยวัตถุเกิด

